

Wolfgang Amadeus
MOZART

Vesperae solenne de Confessore

339

SATB, Coro (SATB)
Timpani, 2 Violini, Basso continuo
Clarinete / Fagotto / Contrabbasso, Organ
3 Tromboni ad libitum

Ausgabe auf der Grundlage der autographen Handschrift
New edition based on the autograph

herausgegeben von
Wolfgang

Partitura-Ausgaben · Urtext

Chorpartitur / Chor



Carus 40.05.

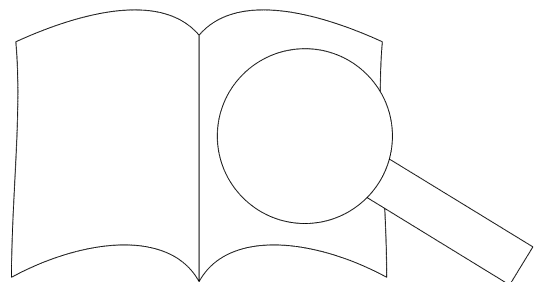

Ausgabequalität gegenüber Original evtl. gemindert • Evaluation Copy - Quality may be reduced • Carus-Verlag

Vesperae solennes de Confessore

KV 339

Chorpartitur

1. Dixit

Wolfgang Amadeus Mozart

1756-1791

Allegro vivace
Tutti f

Soprano
Di - xit Do Do - mi - no me - o:

Alto
Di - xit us Do - mi - no me - o:

Tenore
Di - xit mi - nus Do - mi -

Basso
Di - Do - mi - nus

11
se - a de - xtris me - is: Do - nec po - na' os, sca -
ae a de - xtris me - is: Do - nec m. tu - os, sca -
se - de a de - xtris me - is: Do - cos tu - os, sca -
se - de, se - de a de - xtris me - is: no ni - mi - cos tu - os, sca -

19
bel - lum pe - dum tu - o - vir - gam vir - tu - tis tu - ae e -
bel - lum pe - dum tu - o E - mit - tet -
bel - lum pe -
an.

27
mit Si - on: do - mi - na - re in me - di - o i - ni - mi -
Si - on:
E - r Do - mi - nus ex Si - on:
E - mit - tet Do - mi - nus,

On CD with *Estonian Philharmonic Chamber Choir*, dir. by Tõnu Kaljuste (C)

© 2000 by Carus-Verlag, Stuttgart (revised version) – CV 40.059/05

Vervielfältigungen jeglicher Art sind gesetzlich verboten./Any unauthorized reproduction is prohibited by law.

Alle Rechte vorbehalten / All rights reserved / Printed in Germany / www.carus-verlag.com

edited by
Wolfgang Horn

co - rum tu - o - - rum. Te - cum prin - ci - pi - um in di - a - tis tu - -
 co - rum tu - o - - rum. Te - cum prin - ci - pi - ur vir - tu - tis tu - -
 re - in - me - di - o. Te - cum ci - pi - um in di - e vir - tu - tis
 do - mi - na - - re. Tr in ci - pi - um in di - e vir - tu - tis

ae in splen - do - ri - bus san - cto - u - te - ro an - te lu - ci - fe - rum ge - nu - i
 ae in splen - do - ri - bus san - cto - rum: ex u - te - ro an - te lu - ci - fe - rum
 tu - ae in us san - cto - rum: ex u - te - ro an - te lu - ci -
 tu - o - ri - bus san - cto - rum: ex u - te - ro an - te lu - ci - fe - rum

t - ra - vit Do - mi - nus, et te - bit
 Ju - ra - vit Do - mi - nus, n - ni - te - bit
 te. Ju - ra - vit Do - mi - nus, poe - ni - te - bit
 te. Ju - ra - vit Do et non poe - ni - te - bit

e - um: Tu es sa - cer - d - um se - cun - dum or - di - nem Mel -
 e - um: Tu es - ter - num se - cun - dum or - di - nem Mel -
 e - um: Tu ae - ter - num se - cun - dum or - di - nem Mel -
 e - um: in - ae - ter - num se - cun - dum or - di - nem Mel -

as a de - xtris tu - is, a - git in
 Do - mi - nus git in
 chi se - dech. Do - mi - nus a - de -
 chi - se - dech. Do - mi - nus a de - xtris, con - fre - git in



di - e i - rae su - ae re - ges, in di - e - ae re - ges.
 di - e i - rae su - ae re - ges, in di - e - rae su - ae re - ges.
 di - e i - rae su - ae re - ges, in di - e - i - rae su - ae re - ges.
 di - e i - rae su - ae re - ges e i - rae su - ae re - ges.

Ju - di - ca - bit - ni - bus im - ple - bit ru - i - nas, ru -
 Ju - di - ca bit - ti - o - ni - bus im - ple - bit ru - i -
 Ju - di in na - ti - o - ni - bus
 Ju - bit in na - ti - o - ni - bus ru -

con - quas - sa - bit ca - pi - ta in ter - ra mu - ra - mul -
 nas: con - quas - sa - bit ca - pi - ta in te - er - ra mul -
 i - nas: con - quas - sa - bit ca - pi - an, in - ter - ra - mul -
 i - nas: con - quas - sa - bit - to - - rum, in ter - ra - mul -

to - - rum. De tor - rer - bet, in vi - a bi - - bet: pro -
 to - - rum. De a bi - - bet, in vi - a bi - - bet: pro -
 to - - te in vi - a bi - - bet, in vi - a bi -
 to - - tor - ren - - te in vi - a bi - - bet, in vi - a bi -

- ta - bit, ex -
 x - al - ta - bit, ex -
 b. o - pte - re - a ex - al - ta - bit, ex -
 bet: pro - pte - re - a ex - al - ta - bit, ex - al - ta - bit ca - put.

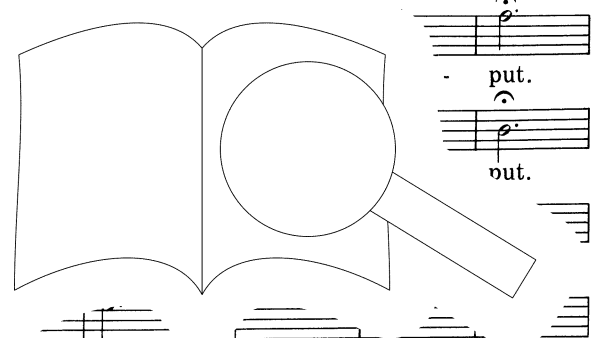

PROBENPARTITUR
 Original evtl. gemindert • Evaluation Copy - Quality may be reduced • Carus-Verlag

10 *Tutti f*
 San - - cto. Si - cut e - rat pi-o, si - cut
 San - - cto. Si - cut e - . in - ci - pi-o, si - cut
 San - - cto. Si - cut in - prin - ci - pi-o, si - cut
 San - - cto. e in - prin - ci - pi-o, si - cut

e - rat in prin - ci - pi-o, sem - per, et in sae - cu-la sae - cu -
 e - rat in prin - ci - pi-o nunc, et sem - per, et in sae - cu-la
 e - rat in et nunc, et sem - per, et in sae
 e - rat - pi-o, et nunc, et sem - per, et ir - cu - cu -

p
 lo - rum. A - - men, a - men,
 A - - men, a - - men,
 rum. A - - men,

a - - men, a - me a - - men, a - men, a - - men,
 a - men, a - - men, a - - men, a - - men,
 a - - men, a - - men, a - - men,
 a - - men, a - - men, a - - men,

a - - men, a - - men,
 a - - men, a - - men,
 a - - men, a - - men,
 a - - men, a - - men,
 a - - men, a - - men,
 a - - men, a - - men.

2. Confitebor

Allegro

Tutti *f*

Con - fi - te - bor ti - bi Do - mi - ne in to - to cor - de, in to - to
Con - fi - te - bor ti - bi Do - mi - ne in to - to cor - de,
Con - fi - te - bor ti - bi Do - mi - ne in to - to cor - de,
Con - fi - te - bor Do - mi - ne in to - to cor - de,
5 cor - de me - o: in con - si - li - o ju -
in to - me - o: in ju -
8 cor - de me - o: ju -
con - gre - ga - ti - o ne. Ma - gna o - pe - ra Do - mi -
sto - rum, et con - gre - ga - ti - o ne. o - pe - ra Do - mi -
sto - rum, et con - gre - ga - ti - o - gna o - pe - ra Do - mi -
sto - rum, et con - gre - ga - ti - Ma - gna o - pe - ra Do - mi -
12 ni: ex - qui - si - ta es in - ta - tes e - jus.
ni: in omnes vo - lun - ta - tes e - jus.
ni: in o - mnes vo - lun - ta - tes e - jus. Con - fes -
- si - ta in omnes vo - lun - ta - tes e - jus Con - fes - si - o
16 - fes - si - o et ma - gni - fi - ce
- si - o et ma - gni - fi - ce
si - o et ma - gni - fi - ce
et ma - gni - fi - cen - ti - a o - pus e - jus, o - pus e - jus: et ju - sti - ti - a

e - jus ma - net, ma - net, ma - net in sae - cu-li.
 e - jus ma - net, ma - net, ma - r e sae - cu-li.
 e - jus ma - net sae - cu-lum sae - cu-li.
 e - jus ma - net, ma - ma in sae - cu-lum sae - cu-li.

Me-mo - ri - am mi - ra - bi - li - um su - o - rum, mi -
 Me-mo - ri - am cit mi - ra - bi - li - um su - o -
 Me-mo fe - cit mi - ra - bi - li - um su - o
 am fe - cit mi - ra - bi - li - um s

et ju - stus: am de -
 cors et ju - stus: e - scam
 et mi - se - ra - tor as: e - scam
 et mi - se - ra - tor - stus: e - scam

dit ti - men - bus (testa) - men - tum su - um.
 de - dit
 de - dit
 de - bus se.

Tutti
 ter - ri - bi - le no - men
 et ter - ri - bi - le no - men
 ctum et ter - ri - bi - le no - men
 San - ctum et ter - ri - bi - le no - men e - jus:

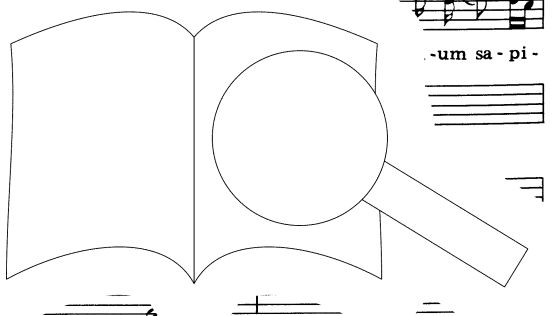

Ausgabqualität gegenüber Original evtl. gemindert • Evaluation Copy - Quality may be reduced • Carus-Verlag

en - ti - ac *Tutti p* - li.
 ti - mor Do - mi - ni. - li.
 ti - mor Do - mⁱ - li.
 ti - mor *P* - li.

Tutti f
 Glo - ri - a Pa - o, et Spi - ri - tu - i San - cto.
 Glo - ri - a a - et Fi - li - o, et Spi - ri - tu - i S^r
 Glo - tri, et Fi - li - o, et Spi - ri - tu - i
 Glo a - tri, et Fi - li - o, et Spi - ri -

e - rat in prin - ci - pi - o, per, et nunc, et
 - cut e - rat in prin - ci - nunc, et sem - per,
 Si - cut e - rat in prin - ci - et nunc, et sem - per,
 Si - cut e - rat in r et nunc, et sem - per,

sem - per, et nunc, et et in sae - cu - la sae - cu - lo - rum.
 et nunc, et sem - per, et in sae - cu - la sae - cu - lo - rum.
 et nunc, et et in sae - cu - la sae - cu - lo - rum.
 et: et nunc, et sem - per, et in sae - cu - la sae - cu -

A - men, a - men
 men, a - men, a - men, a - men,
 lo - rum. A - men, a - men, a - men, a - men,

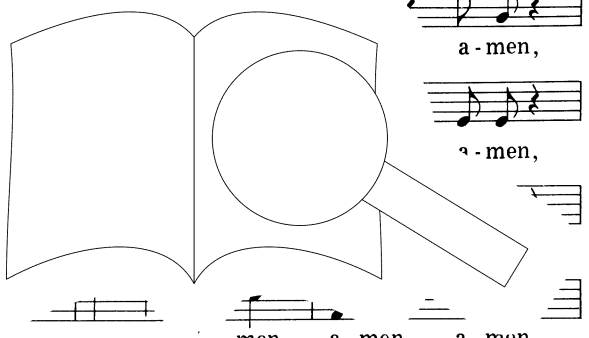

PROBENPARTITUR
 Evaluation Copy - Quality may be reduced
 Carus-Verlag

a - men, a - men, a - men, a - men,
 a - men, a - men, a - men,
 a - men, a - men, a - men,
 a - men, a - men, a - men,

a - men, a - men, a - men, a - men.
 a - men, a - men, a - men, a - men.
 a - men, men, a - men, a - men, a - men.
 a - men, a - men, a - men, a - men,

3. Beatus *v:*
 Allegro *v*

tutti
 Be - a - tus vir,
 Be - a - tus qui met Do -
 Bassi Be - a - tus qui ti - met
 Be - a - tus qui ti - met

mi - num,
 mi - num: in man -
 Do - mi - nur
 .net Do - mi - num: in man -
 Do qui ti - met Do - mi - num: in man -
 Do qui ti - met Do - mi - num: in man -

14
 jus vo - let ni - - mis.
 e - jus vo - let ni - - mis.
 tis e - jus vo - let ni - - mis.
 da - tis e - jus vo - let ni - - mis.
 in
 in
 Po - tens in ter - ra,

20

ter - ra e - rit e - jus:
 ter - ra e - rit men e - jus:
 ter - ra e - rit, e - rit e - men e - jus:
 po - tens in ter - ra, ge - ne -

25

ge - ne - ra - ti - o be - ne - di - ce - tur.
 ge - ne - ra - rum be - ne - di - ce - tur.
 ge - ne re - cto - rum be - ne - di - ce - tur
 ra - o re - cto - rum be - ne - di -

42

Ex - or - tum est in te - re - ctis,
 Ex - or - tum est in is - men re - ctis,
 Ex - or - te - ne - bris lu - men
 Ex - or - tum e - bris lu - men re - ctis,

48

lu - men re - ctis, cors, et mi - se - ra - tor,
 mi - se - ri - cors, et mi - se - ra - tor,
 re - ctis: mi - se - ri - cors, et mi - se - ra - tor,
 re - ctis: mi - se - ri - cors, et mi - se - ra - tor,

55

stus.
 ju - stus.
 ju - stus.
 et ju - stus. (commo) - ve - bi - tur.



Tutti

In me - mo - ri - a ae - ter e - rit
 In me - mo - ri - a ae - ter - rit ju -
 me - mo - ri - a ae -
 Ir. - mo - ri - a ae - ter - na e - rit

ju - stus: Ji - ti - o - ne ma - la,
 stus: ab au - di o - ne ma - la,
 ter - na e - ab au - di - ti
 ju - sti au - di - ti - o - ne ma -

i - ti - o - ne ma - la non
 ti - o - ne ma - la m - bit.
 ma - la non ti - me - bit.
 di - ti - o - ne me - bit.

13 Tutti
 13 (inimicos) su - os. - per - sit, de - dit pau - pe - ri - bus:
 13 sr Dis - per - sit, de - dit pau -
 13 Dis - per - sit, de - dit pau -
 per - sit, de - dit pau - pe - ri - bus: ju -

ti - a e - jus
 ri - bus: ju - sti - ti - a
 ri - bus: ju - sti - ti - a
 sti - ti - a e - jus ma - net, ma - net in

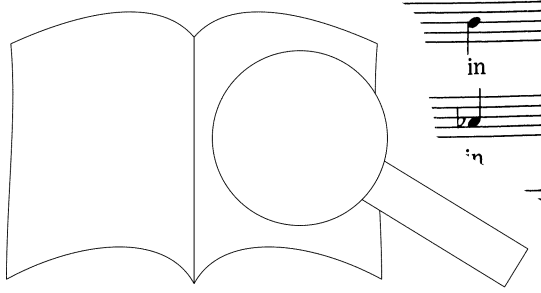

9 *Tutti f*
 sae - cu - lum sae - cu - li: ri - a. Pec -
 sae - cu - lum sae - cu - li:
 sae - cu - lum sae - cu - li:
 sae - cu - lum sae - cu - li: Bc

ca - tor vi - de - bit,, - ra - sce - tur, den - ti - bus
 - ca - tor vi - de - bit, et i
 Pec - ca - tor vi
 - tor vi - de - - bi - - sc

is fre - met et ta - be - scet: ri - um
 - ce - tur, den - ti - bus su - ta - be - scet:
 bit, et i - ra - sce - tur, den is fre - met et ta -
 den - ti - bus su - is ue - scet: de - si -

pec - ca - to - r per - i - bit. 13
 de - si - rum per - i - bit. 13
 be - scet, - ca - to - rum per - i - bit. 13
 de .m per - i - bit, per - i - bit. 13

Si - cut e - rat nunc, et
 an - Si - cut e - rat et
 cto. Si - cut e
 San - cto. Si - cut e - rat in prin - ci - pi - o, et nunc, et

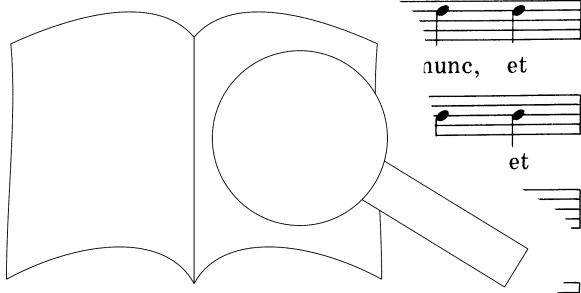

PROBE PART FÜR
 Original evtl. gemindert • Evaluation Copy - Quality may be reduced • Carus-Verlag

sem - per, et in sae - cu - la sae - cu - lo -

sem - per, et in sae - cu - la cu - lo -

et nunc, et sem - per, et in sae - cu - lo -

sem - per, et in cu sae - cu - lo -

rum. A - men, men, a - men,

rum. A - men,

rum. a - men

rum. men, a - men, en,

a - men, a - men,

men, a - men,

a - men, a - men, a - men,

a - men, a - men,

a - men,

a - men, a - men,

a - men, a - men, a - men,

a - men, a - men, a - men,

men, a - men, a - men, a - men,

men, a - men, a - men, a - men,

men, a - men, a - men, a - men,

men, a - men, a - men, a - men,

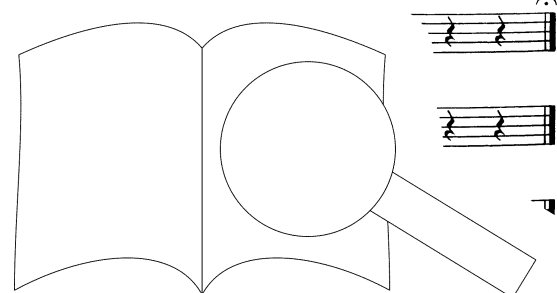

4. Laudate pueri

Tutti

Lau - da - te pu - e - ri . . . n, lau - da -

A so - lis be - ne - ctum, ex hoc nunc, - ta - da - te no - men De - i lau -

Ex - cel - sus su - per om - nes que ad oc - ca - sae cu - lum, lau - da - da - te, lau - no - men Do - mi -

Do - mi - nus, et su - per om - nes glo - ri - a - da - no - mi - ni. Do - mi - ni. lau - da - te no - men Do - mi -

jus. Quis si - cut De - us, si - cut Do - mi - nus De - us, si - cut De - us.

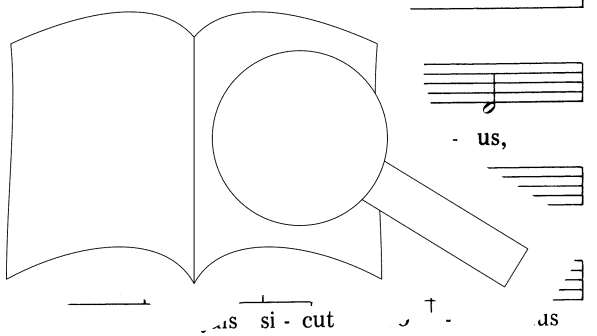

Quis si - cut Do - mi - nus De - us no - ster al - tis
 De - us no - ster, qui in al - tis
 De - us no - ster, qui in - tis ha -
 De - us no - qui in al - tis

ha - bi - hu - mi - li - a re - spi - cit
 ha bi et hu - mi - li - a
 .at, et hu - mi - li - a
 ha - bi - tat, et hu - mi - li - a re - spi - cit

a - lo et in ter - ra? t. ter -
 in coe - lo et in ter - ra?
 in coe - lo et in ter - tans a ter -
 in coe - lo et in t Sus - ci -

ra, a ter - o - pem, et
 ter - ra, a
 ra, a - ra in - o - pem,
 tans - ra, a ter - ra in - o - pem,

co - re,
 in - o - pem, et
 et de ster
 et de ster - co - re e - ri - gens,

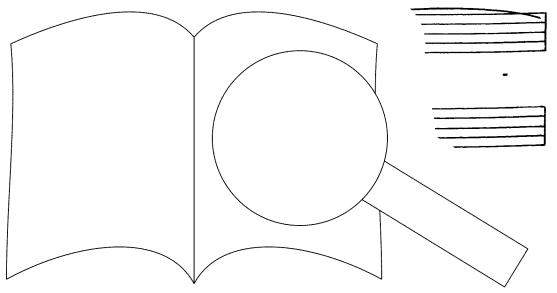

- co - re e - ri - gens pau - Ut
 ri - gens pau - pe - rem:
 pau - pe - rem, pau - pe - rem:
 et de ster - co - re e - pe - rem: Ut

col - lo - cet e - ut col - lo - cet e -
 - lo - cet e - - um,
 col - lo - cet e - um,
 col - um, ut ret

cum prin - ci - pi - bus, cur - i po - pu -
 - um cum prin - ci - pi - bus, ci - pi - bus
 - um cum prin - ci - pi - bus prin - ci - pi -
 um cum prin - ci - bus prin -

li su - i, i.
 po - pu - li su - i.
 bus - pu - li su - i.
 ci - pu - li su - i. Qui ha - bi - ta - re

Qui ha - bi - ta - re
 fa - cit ste - ri -

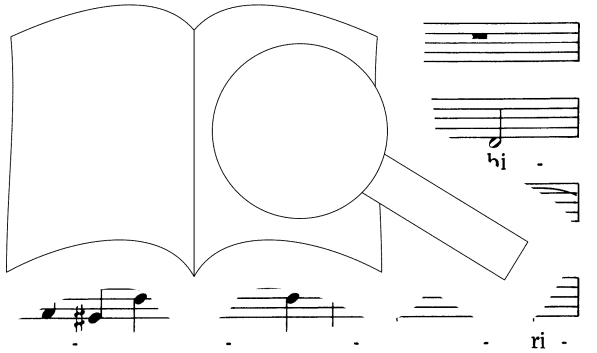

PROBEPARTITUR
 Original evtl. gemindert • Evaluation Copy - Quality may be reduced • Carus-Verlag

Qui ha - bi - fa - cit
 ta - re fa - cit ste - ri - lem in
 - ri - lem in do - mo,
 lem in do - mo, na - em fi - li - o - rum lae -

ste - ri - lem in do - mo, fi - li - o - rum lae - tan -
 do - o, - trem fi - li - o - rum lae - ta -
 ma - trem - li - o - rum lae
 tan - - li - o - rum lae - tan

- trem fi - li - o - rum lae - tan
 ma - trem fi - li - o - rum lae -
 tem, ma - trem fi - li - o - rum lae -
 tem, ma - trem fi - li - o - rum lae -

rum lae - tan - tem.
 rum lae - tan - ter Pa - tri, Pa - tri, et Fi - li - o.
 rum lae - tan
 rum lae - - ri - a Pa - tri, Pa - tri, et Fi - li - o.

tu - i, et Spi - ri - tu - i
 et Spi - ri - tu - i, et Spi - ri - tu - i

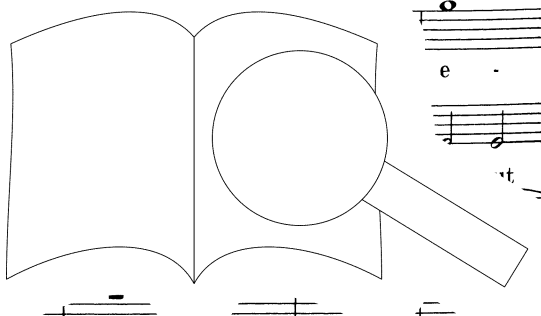

rat, e - rat in prin - ci - pi - o, et nunc per,

e - rat in prin - ci - pi - o, e - sem - per,

cut e - rat in prin - ci - pi - o, et sem - per,

Si - cut e - rat in prin - ci nunc, et sem - per,

et sae - cu - la sae - cu - lo -

et in sae - cu - lo - rum.

et sae - cu - la sae - cu - lo - m.

A - men,

men, a -

A - men, a -

men, a -

men, a - men, a -

a - men, a - men, a -

men, a - men, a - men, a -

men, a - men, a - men, a -

men, a - men,

a - men, a - men,

men, a - men, a - men, a -

men, a - men, a - men, a -

men, a - men, a - men, a -

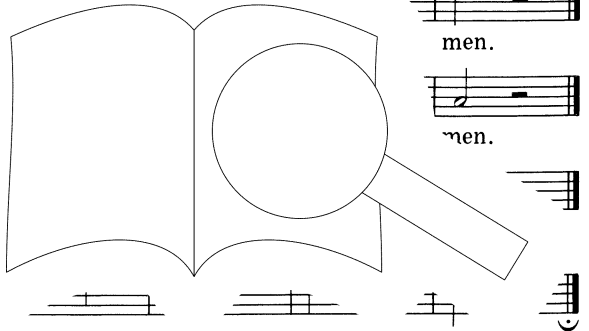

PROBEPARTITUR

Original evtl. gemindert • Evaluation Copy - Quality may be reduced • Carus-Verlag

Ausgabequalität gegenüber Original evtl. gemindert • Evaluation Copy - Quality may be reduced • Carus-Verlag

5. Laudate Dominum

Andante ma un poco sostenuto

10 Sopr. solo 29

in aether
Glo - ri - a Pa -
Glo - ri - a
Glo - ri - a

Pa - tri, et Fi - li
Pa - tri, et
Pa - tri
vi - ri - tu - i San - cto. Si - cut
et Spi - ri - tu - i San - cto. Si
et Spi - ri - tu - i San - cto. Si
- li - o, et Spi - ri - tu - i San - cto. e

prin - ci - pi - o, et et in
in prin - ci - pi - o, et per, et in
rat in prin - ci - pi - o, sem - per, et in
rat in prin - ci - pi - o, et sem - per, et in

sae - cu - la sae - rum. A - men,
sae - cu - la sae - rum. A - men,
sae - cu - la - lo - rum. A - men,
sae - lo - rum. A - men,

a - men,
- men, a - men,
a - men, a - men,
a - men, a - men,
a - men.

6. Magnificat

Adagio

Tutti *f*

Ma - gni a - ni - ma me - a
Ma - gni - fi - cat,
Ma - gni -

Do - mi - num, ma - gni - fi - cat Do - mi - num.
ma - a - ni - ma me - a Do - mi - num.
ni - ma me - a Do - mi - num.
gni - ni - ma me - a, a - ni - ma me - a ni -

o. Qui - a re - spe - xit hu - a - lae su - ae:
Qui - a re - spe - xit hu - cil - lae su - ae:
Qui - a re - spe - xit em an - cil - lae su - ae:
Qui - a re - ta - tem an - cil - lae su - ae:

ec - ce e - nim ex di - cent o - mnes ge - ne - ra - ti - o -
ec - ce e - ni - m me di - cent o - mnes ge - ne - ra - ti - o -
ae: - a - tam me di - cent o - mnes ge - he - ra - ti - o -
ec - ce be - a - tam me di - cent o - mnes ge - ne - ra - ti - o -

t mi - hi ma - gna,
Qui - a fe - cit mi -
nes. Qui - a fe - cit mi - hi ma -

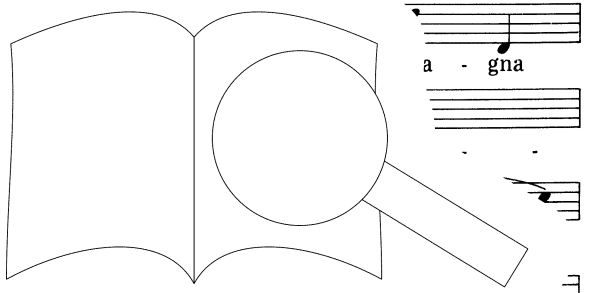

PROBEBE PARTITUR
Ausgabequalität gegenüber Original evtl. gemindert • Evaluation Copy - Quality may be reduced • Carus-Verlag

qui po - tens est: no - men e -
 gna qui po - tens est: et san no - men e -
 gna qui po - tens est: et san - men e -
 gna qui po - tens est: et san - ct men e -

6
 jus. (timentibus e) - rit Fe - cit po - ten - ti - am in bra - chi - o
 jus. Fe - cit po - ten - ti - am in br
 jus. am. Fe - cit po - ten - ti - am
 jus. - um. Fe - cit po - ter i.

s' dis - per - sit su - pe r - dis
 dis - per - sit su - per - bos men - tr - i. De -
 su - o: dis - per - sit su - per - bos te su - i. De - po - su - it po -
 su - o: dis - per - sit su - per - dis su - i. De -

su - i. De - po - su - it po - f - de,
 po - su - it po - ten - tes de e - po - su - it po - ten - tes, et ex - al - ta -
 ten - tes, po - ten - tes de se - de,
 po - sit de se - de et ex - al - ta - vit, et

Solo Tutti
 mi so - nis: et
 hu - mi et
 ex - al - ta - vit hu - mi - les. et

di - vi - tes di - mi - sit in a - nes.

di - vi - tes di - mi - sit in

di - vi - tes di - mi - sit

nes.

Si - cut lo - cu - tus, si - cut lo - cu - tus,

Si - cut lo - cu - tus, si - cut

Si - cut lo - cu - tus,

Si - cut lo - cu - si tus,

tus est ad pa - tres no - str

lo - cu - tus est ad pa - tres ad no

si - cut lo - cu - tus est ad

no - stros, ad pa - tres no -

stros, A - bra - ham se - jus, et

stros, A - ham et se - mi - ni e

stros, A - bra - ham et se - mi - ni

stros, A - bra - ham et

jus in sae - cu - la,

cu - la, in sae - cu - la,

jus in sae - cu - la,

se - mi - ni e - jus in sae - cu - la, in

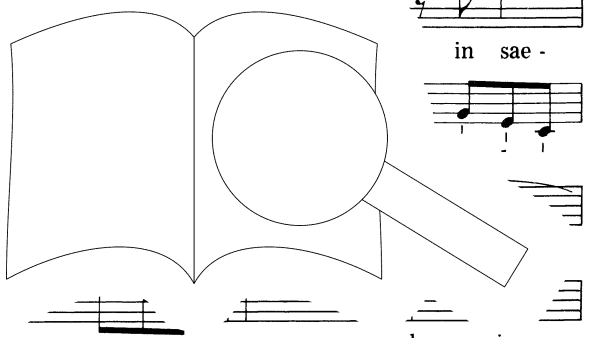

Ausgabqualität gegenüber Original evtl. gemindert • Evaluation Copy - Quality may be reduced • Carus-Verlag

cu - la. (San) - cto. Si - cut
 cu - la. - cto.
 cu - la. Si - cut e - rat in prin -
 sae - cu - la. - c.

e - rat in prin - ci - pi - o, nunc, et sem - per, et in
 Si - cut e - rat in prin - ci - pi -
 ci - pi - o, sem - per, et in sae -
 - rat in prin - ci - pi - o, et e.

sae - cu - lo - rum, et in sae -
 e. sem - per, et in sae -
 lo -
 per, et in sae - cu - la sae

cu - lo - rum, sae - cu - la sae - cu - lo -
 - cu - la sae - cu - lo et in sae - cu - la sae - cu - lo -
 cu - la sae - cu - lo et in sae - cu - la sae - cu - lo -
 sae - cu - la, et in sae - cu - la sae - cu - lo -

men, a - men
 men, a - men, a - men
 run. men, a - men, a - men
 run. A - men, a - men, a - men, a - men, a - men, a - men, a - men.

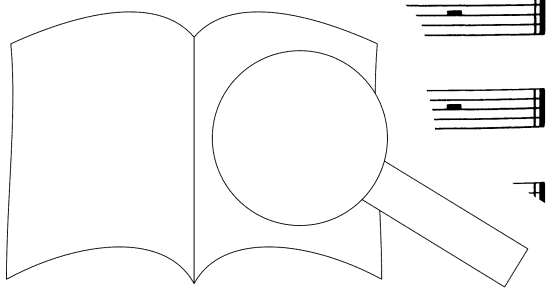

PROBEBE PARTFÜR
 Ausgabqualität gegenüber Original evtl. gemindert • Evaluation Copy - Quality may be reduced • Carus-Verlag

Altnickol, J. Chr.: Befehl du deine Wege. Messe und Motetten <i>Norddeutscher Figuralchor, Musica Alta Ripa, J. Straube</i>	83.168	III: Christus op. 97 <i>Kammerchor Stuttgart, F. Bernius</i>	; Kyrie in d	83.105
Bach, C. P. E.: Magnificat · Die Himmel erzählen die Ehre Gottes <i>Basler Madrigalisten, L'arpa festante, F. Näf</i>	83.421	IV: Wie der Herr <i>Der 42. Psalm, Kammerchor Stuttgart, F. Bernius</i>	Juda Sion op. 73	83.202
Bach, J. L.: Das ist meine Freude <i>Ex Tempore Gent, Orpheon Consort, F. Heyerick</i>	83.187	V: Der Herr <i>Dr. Karsten, Kammerchor Stuttgart, F. Bernius</i>	befohlen	
Bach, J. S.: Solokantaten mit Emma Kirkby <i>Emma Kirkby, Freiburger Barockorchester</i>	83.302	VI: Sanctus <i>Sanctus aus der „Deutschen Liturgie“;</i>	jauchzet dem Herrn op. 69,2;	
– Messe in h-Moll BWV 232	83.211	VII: Kyrie <i>Kyrie in d, Kirchenjahr; Vespergesang op.115</i>		83.203
– Osteroratorium · C. P. E. Bach: Danket dem Herrn · Heilig <i>Kammerchor Stuttgart, Barockorchester Stuttgart, F. Bernius</i>	83.211	VIII: Magnificat <i>Magnificat in D, Jesu meine Freude, u.a.</i>	Psalm 115 und 4 Choralkantaten	
– Vom Himmel hoch. Weihnachtliche Musik von Bach <i>Kammerchor der Frauenkirche Dresden, M. Grünert</i>		IX: Magnificat <i>Magnificat in D, Jesu meine Freude, u.a.</i>		83.204
Bachs Schüler. Motetten / Vocal Concert Dresden, <i>Dresdner Instrumental-Concert, P. Kopp</i>		X: Lobgesang op. 52 <i>Kammerchor Stuttgart, Dt. Kammerphilharmonie, F. Bernius</i>	O beata et benedicta, Drei Motetten	
Brahms, Vokalmusik (bislang 5 CDs)		XI: Herr Gott, dich loben wir: Psalmen <i>Kammerchor Stuttgart, Dt. Kammerphilharmonie, F. Bernius</i>		83.216
– I: Geistliche Chormusik		XII: Elias op. 70 <i>Kammerchor Stuttgart, Dt. Kammerphilharmonie, F. Bernius</i>		83.213
– II: Weltliche Chormusik I: op. 42; op. 62; op. 97 <i>Kölner Kammerchor, P. Neumann</i>	83.118	Mendelssohn / Stegmann: Lieder mit W <i>Berliner Vokalensemble, Bernd Stegmann</i>		83.214
– III: Liebeslieder-Walzer (Weltliche Chormusik) <i>Kölner Kammerchor, P. Neumann</i>	83.118	Mozart: Requiem (Beyer) <i>Kammerchor Stuttgart, Friederike Beyer</i>		83.246
– IV: Geistliche Chormusik. Warum loben wir dich, Herr? <i>Kammerchor Stuttgart, F. Bernius</i>	83.201	Paër, F.: Missa piena in d <i>Dresdner Kreuzchor, Staatliche Kapelle Dresden</i>		83.413
– V: Ein deutsches Requiem op. 86 <i>Klass. Philharmonie, Kammerchor Stuttgart, F. Bernius</i>	83.200	Pohle, D.: Wie der Hirsch <i>L'arpa festante, Rastatt, H. Speck</i>		83.413
Bruckner: Messe in e-Moll <i>Kammerchor Saarbrücken</i>	83.414	Rheinberger: Musik <i>Chor des P. Symphonie, H. Graß</i>		83.111
Charpentier, M.-A.: Solistenensemble <i>Die 94, K. Johannsen</i>	83.196	– I: Der Stern <i>Chor des P. Symphonie, H. Graß</i>		83.113
Gatti, L.: Schöpfungsmesse <i>Dresdner Kreuzchor, Kammerphilharmonie, R. Kreile</i>	83.245	– II: Cani <i>Hv. Kammerchor, H. Speck</i>	Abendlied op. 69,3;	83.113
Händel, G. F.: Bearbeitung von Mendelssohn <i>NDP, Theater Göttingen, N. McGegan</i>	83.420	– III: Christus factus est <i>Missa in A op. 126 und G op. 151, 9 Advent-Motetten op. 176</i>		83.158
– Arie: Ode for St. Cecilia's Day HWV 76 <i>Collegium Cartusianum, P. Neumann</i>	83.424	– Dennoch singt die Nachtigall / Secular choral music <i>Vocalensemble Rastatt, H. Speck</i>		83.157
– Arie: Ode for St. Cecilia's Day HWV 76 <i>Collegium Cartusianum, P. Neumann</i>	83.424	– Vom Goldenen Horn <i>Freiburger Vokalensemble, W. Schäfer</i>		83.177
– Arie: Ode for St. Cecilia's Day HWV 76 <i>Collegium Cartusianum, P. Neumann</i>	83.424	Rosengart, Æ.: Te Deum laudamus <i>Orpheus Vokalensemble, Ars Antiqua Austria, J. Essl</i>		83.168
– Arie: Ode for St. Cecilia's Day HWV 76 <i>Collegium Cartusianum, P. Neumann</i>	83.424	Saint-Saëns: Oratorio de Noël <i>Vocalensemble Rastatt, Les Favorites, H. Speck</i>		83.352
– Arie: Ode for St. Cecilia's Day HWV 76 <i>Collegium Cartusianum, P. Neumann</i>	83.424	Schein: Israelsbrunnlein <i>Dresdner Kammerchor, H.-Chr. Rademann</i>		83.153
– Arie: Ode for St. Cecilia's Day HWV 76 <i>Collegium Cartusianum, P. Neumann</i>	83.424	Schubert: Sakontala D 701. Oper in 2 Akten <i>Kammerchor Stuttgart, Barockorchester Stuttgart, F. Bernius</i>		83.218
– Arie: Ode for St. Cecilia's Day HWV 76 <i>Collegium Cartusianum, P. Neumann</i>	83.424	– Mer <i>Mer, Kammerchor Stuttgart, Barockorchester Stuttgart, F. Bernius</i>		83.436
– Arie: Ode for St. Cecilia's Day HWV 76 <i>Collegium Cartusianum, P. Neumann</i>	83.424	– M <i>M, Kammerchor Stuttgart, Barockorchester Stuttgart, F. Bernius</i>		83.249
– Arie: Ode for St. Cecilia's Day HWV 76 <i>Collegium Cartusianum, P. Neumann</i>	83.424	Schi <i>Schi, Kammerchor Stuttgart, Barockorchester Stuttgart, F. Bernius</i>		83.232
– Arie: Ode for St. Cecilia's Day HWV 76 <i>Collegium Cartusianum, P. Neumann</i>	83.424	Tele <i>Tele, Kammerchor Stuttgart, Barockorchester Stuttgart, F. Bernius</i>		83.166
– Arie: Ode for St. Cecilia's Day HWV 76 <i>Collegium Cartusianum, P. Neumann</i>	83.424	– P <i>P, Kammerchor Stuttgart, Barockorchester Stuttgart, F. Bernius</i>		83.165
– Arie: Ode for St. Cecilia's Day HWV 76 <i>Collegium Cartusianum, P. Neumann</i>	83.424	– C <i>C, Kammerchor Stuttgart, Barockorchester Stuttgart, F. Bernius</i>		83.165
– Arie: Ode for St. Cecilia's Day HWV 76 <i>Collegium Cartusianum, P. Neumann</i>	83.424	We <i>We, Kammerchor Stuttgart, Barockorchester Stuttgart, F. Bernius</i>		83.169
– Arie: Ode for St. Cecilia's Day HWV 76 <i>Collegium Cartusianum, P. Neumann</i>	83.424	Zelinka: Missa Dei Patris <i>Kammerchor Stuttgart, Barockorchester Stuttgart, F. Bernius</i>		83.209
– Arie: Ode for St. Cecilia's Day HWV 76 <i>Collegium Cartusianum, P. Neumann</i>	83.424			1/2011