

Gloria in D

RV 589

Chorpartitur

1. Coro: Gloria in excelsis Ehre sei Gott in der Höhe
Allegro

Antonio Vivaldi
1678–1741

15

Soprano

Alto

Tenore

Basso

Tromba

Bass

glo - ri - a, glo - ri - a,
glo - ri - a, glo - ri - a,
Glo - ri - a, glo - ri - a, glo - ri - a,
Glo - ri - a, glo - ri - a,

20

glo - ri - a ex - cel - sis De - o, in
glo - ri - in ex - cel - sis De - o,
in ex - cel - sis De - o. ex - cel - sis
in ex - cel - sis D ex - cel - sis

21

De - o, glo - ri - a, glo - ri - a,
De - o, glo - ri - a, glo - ri - a, glo - ri - a in ex - cel -
De - o, glo - ri - a, glo - ri - a in ex - cel -
De - o, glo - ri - a, glo - ri - a in ex - cel -
De - o, a, glo - ri - a, glo - ri - a in ex - cel -

34

sis De
glo - ri - a, glo - ri - a in ex -
glo - ri - a, glo - ri - a in ex -
o, Bassi glo - ri - a, glo - ri - a in ex -
De - o, glo - ri - a, glo - ri - a in ex -

41

cel - sis De - o, De - o, De - o, De - o,

50

glo - ri - a in ex - cel - sis De - o, glo - ri - a in ex - cel - sis De - o, glo - ri - a in ex - cel - sis De - o, glo - ri - a in ex - cel - sis De - o,

cel - sis De - o, in ex - cel - sis De - o, in ex - cel - sis De - o, in ex - cel - sis De - o,

65

glo - ri - a in ex - cel - sis De - o, glo - ri - a in ex - cel - sis De - o, glo - ri - a in ex - cel - sis De - o, glo - ri - a in ex - cel - sis De - o,

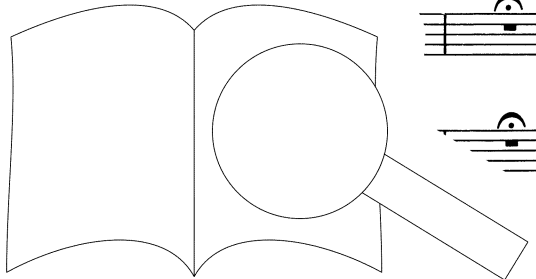

2. Coro: Et in terra pax
Andante

und Friede auf Erden
menschen seiner Gnade.

Violino I

Soprano

Alto

Tenore

Basso

Bassi

Et in ter - ra pax ho -

et in ter - - - - ra pax ho -

13

er - ra pax ho - mi - ni - bus,

Et - - - - ra pax ho - mi - ni - bus - nae,

bo - nae, bo

- bus, et in ter - ra ni - bus,

20

ter-ra pax ho - mi - ni - bus bo - - - - vo - - - lun - - -

nae vo - - - lun ta et in ter - ra pax ho -

lun - - - ta - - - et in ter - ra pax ho -

x ho - mi - ni - bus bo - nae, bo - - - nae

27

ho - mi - ni - bus bo - nae tis,

er - ra pax ho - mi - ni - bus bo -

bo - nae vo -

vo - - - lun - - - ta - tis, bo -

et in

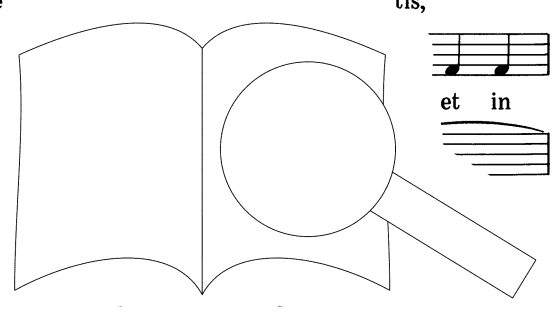

34

bo - nae vo - ta - tis,
 ter - ra pax ho - mi - ni - bus - nae vo - lun - ta - tis, et in
 - - ra pax ho - mi - ni - bus bo - nae vo - lun - ta - tis,
 pax ho - mi - ni - bus nae vo - - - lun - ta - tis,

41

et in ter - ra ho - mi - ni - bus, et in ter -
 ter - ra pax ho - mi - ni - bus, bo - nae, bo -
 et in ter - ra pax ho - mi - ni - bus bo - nae vo - lun - ta -
 tis, et in ter - ra lun - - - ta - - - nae vo - - - lun - ta - - -

et in ter - ra pax ho - mi - ni - bus bo - nae vo - lun - ta -
 tis, et in ter - ra bo - nae vo - lun - ta -
 tis, bo - nae vo - lun - ta - tis, bo - nae vo - lun - ta -
 tis, bo - nae vo - lun - ta - tis,

54

in ter - - - ra bo - nae vo - lun - ta - - -
 tis, cer - - - ra pax ho - mi - ni - bus bo - nae vo - lun - ta - - -
 tis, et in ter - - - ra bo - nae vo - lun - ta - - -

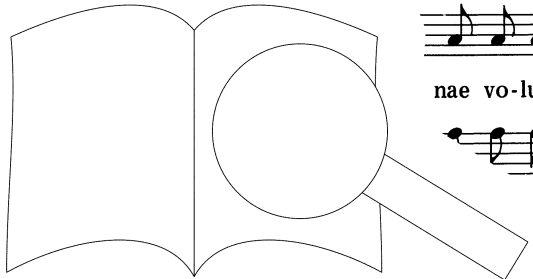

61

ta - - - - - tis,
 ta - - - - - tis,
 ta - - - - - tis, et in
 ta - - - - - tis,

70

et in ter - ra pax ho - mi - ni - bus,
 et in ter - ra pax
 ter - pax ho - mi - ni - bus, et in pax
 ter - ra pax ho - mi - ni - bus, et in pax

bo - - - - - nae - - - - - vo
 bo - - - - - nae - - - - - vo
 mi - - - - - ni - bus vo - - - - - lun - - - - - ta - - - - -
 ho - mi nae - - - - - vo - - - - - lun -

84

tis.

3. Duett (Soprano I e II): Laudamus te - tacet (125 Takte) — C. 125 Maß G-Dur

4. Coro: Gratias agimus tibi

... und danken dir,

Adagio

Soprano
Gra - ti - as a - gi - mus ti - bi, a - gi - mus ti - bi

Alto
Gra - ti - as a - gi - mus ti - a - ci - as a - gi - mus ti - bi

Tenore
Gra - ti - as a - gi - b. gra - ti - as a - gi - mus ti - bi

Basso
Gra - ti - as a - gi - bi, gra - ti - as a - gi - mus ti - bi

5. Coro: Propter magnam tuam

... denn groß

Allegro

Soprano
glo - ri - am,

Alto
pro-pter ma-gnam glo - ri - am,

Tenor
pro-pter ma-gnam glo - ri - am,

Basso
pro-pter ma-gnam glo - ri - am,

Soprano
pro-pter ma-gnam glo - ri - am,

Alto
pro-pter ma-gnam glo - ri - am,

Tenor
pro-pter ma-gnam glo - ri - am,

Basso
pro-pter ma-gnam glo - ri - am,

Soprano
pro-pter ma-gnam glo - ri - am,

Alto
pro-pter ma-gnam glo - ri - am,

Tenor
pro-pter ma-gnam glo - ri - am,

Basso
pro-pter ma-gnam glo - ri - am,

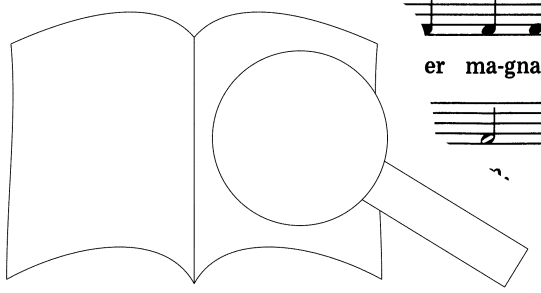

PROBENPARTITUR

Evaluation Copy - Quality may be reduced

Carus-Verlag

Ausgabequalität gegenüber Original evtl. gemindert

10

pro-pter ma-gnam glo - ri - am tu - am, pro-pter ma-gnam
 glo - - ri - - am tu - am, glo - - - -
 pro-pter ma-gnam glo - ri - am tu - am, pro-pte
 pro-pter ma-gnam glo - ri - am tu - a ma - gnam glo - - - -

14

glo - - - - ri - am tu
 ri - am
 ri - am tu
 ai. - - - - am.

6. Aria (Soprano): Domine Deus - tacet (43 Takte)

7. Coro: Domine Fili unigenite

geborener Sohn, Jesus Christus.

Violino I

Allegro 6

Soprano

Alto

Tenore

Basso

9

ni - ne Fi - li u - ni - ge - ni - te
 Do - mi - ne Fi - li u - ni -

12

ge - ni - te Je - - - -
 su Ch. ste,

Fi - li u - ni - ge - ni - te Je - - - - - su - Chri -

Fi - li u - ni - ge - ni - te - - - - - su Chri -

ste, Do - mi - li u - ni - ge - ni - te

Do - mi - ne - - li u - ni - ge - ni - te,

ste, Do - mi - ne Fi - li, Do - mi - li

ne Fi - li u - ni - ge - ni - te Je - su, u - n' Je - -

ge - ni - te Je - - - - - su - Do - mi - ne Fi - -

Je - - - - -

ge - ni - te Je - - - - - ste, Do - mi - ne Fi - -

Chri - ste, Do - mi - ne

te, Do - mi - ne Fi - - li u - ni -

Do - mi - ne Fi - - li u -

- ni - ge - ni - te,

Fi - li u - ni - ge - ni - te, Do - mi - ne Fi - li

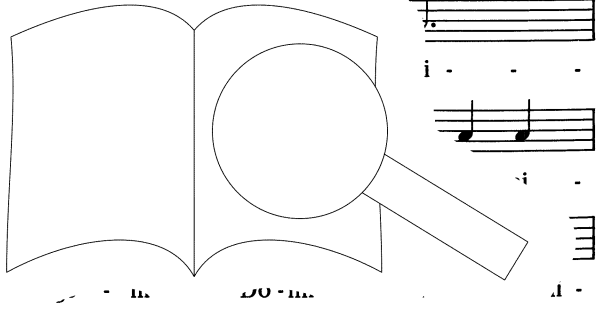

ge - ni - te Je - su, Je - su Chri - ste,
 li u - ni - ge - ni - te Je - su Chri - ste
 ge - ni - te Je - su Chri - ste, Fi - li u - ni - ge - ni - te
 ge - ni - te Je - - - - - te, Do - mi - ne Fi - li u - ni - -

Je - - - - - su Do - - - - -
 Je - - - - - Chri Do - mi - ne

Fi - li u - ni - - - - ni - - - - - su Chri -
 Fi - li u - ni - ge - - - - - su Chri -

Do - - - - - Do - mi - ne Fi - li u - ni - - ge - ni - te Je - su
 Do - mi - ne Fi - li Je - su
 Do - mi - ne Fi - li, Do - - - - -
 ste, Do - mi - ne Fi - li, Do - - - - -

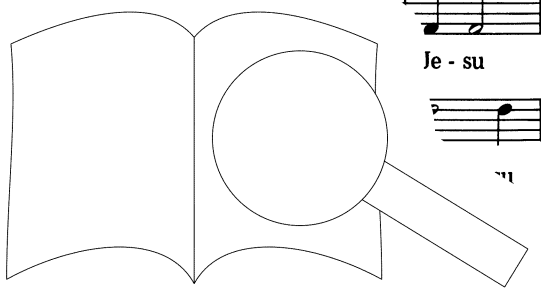

Ausgabequalität gegenüber Original evtl. gemindert • Evaluation Copy - Quality may be reduced • Carus-Verlag

77

Chri - ste, Je - - - - - Chri - ste,

Chri - ste, Je - - - - - su Chri - ste,

Chri - ste, Do - mi - ne Fi - li - - - - - ge - ni - te Je - su Chri - ste,

Chri - ste, Do - mi - ne Fi - ni - - - - - ge - ni - te Je - su Chri - ste,

85

Je - - - - - su Chri - - - - - ste.

Je - - - - - su Chri -

Do - ni u - ni - - - - - ge - ni - te Je - su - - - - - te.

Fi - li u - ni - - - - - ge - ni - te

8. Solo (Alto) e Coro: Domine Deus, Agn

Herr und Gott, Lamm Gottes,
Sohn des Vaters,

10

Soprano

10 Solo

Alto De-us, -e-i, li - us Pa - tris, qui tol - lis pec - ca - ta, Do - mi - ne

Tenore

10

Basso

10

...qui tol - lis pec - ca - ta,

Tutti

Solo

...qui tol - lis pec - ca - ta,

...qui tol - lis pec - ca - ta,

15

...qui tol - lis pec - ca - ta,

qui tol - lis pec - ca - ta,

Solo

...qui tol - lis pec - ca - ta, Do - mi - ne - Fi

qui tol - lis pec - ca - ta,

qui tol - lis pec - ca - ta,

Solo

...qui tol - lis pec - ca - ta, Do - mi - ne -

qui tol - lis pec - ca - ta,

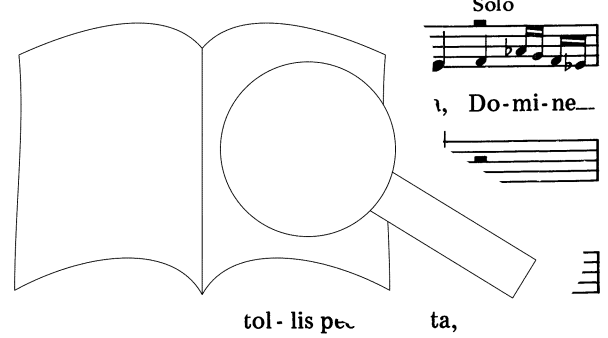

20

qui tol - lis pec - ca - ta mun - di,

Tutti Solo

De - us, Do - mi - ne De - us, A - gnus De - i, Fi - li - us Pa - tris

ca - ta mun - di, mi - se - re - re,

ca - ta mun - di,

qui tol - lis pec - ca - ta mun - di,

26

A - gnus De - i, li - us Pa - tris, mi -

Tutti Solo Solo

A - gnus De - i, Fi - li - us Pa - tris, mi - se - re - re no -

A - gnus Fi - li - us Pa - tris, ni - se - re - re,

Fi - li - us Pa - tris, se - re - re,

mi - se - re - re, re - re

Solo

mi - se - re - re, mi - se - re - re no - bis.

mi - se - re - re, re no - bis.

mi - se - re - re, re no - bis.

mi - se - re - re, re no - bis.

Bassi

9

... nundi ... der du trägst die Sünden der Welt, erbarme dich unser.

Soprano

lis pec - ca - ta mun - di, su - sci - pe,

Alto

tol - lis pec - ca - ta mun - di, di,

Basso

Qui tol - lis pec - ca - ta mun - di, sc - ca - ta - u.

su - sci - pe, su - sci - pe de - pre - ca - ti - o - nem, de - pre - ca - ti - o - nem

su - sci - pe, su - sci - pe de - pre - ca - ti de - pre - ca - ti - o - nem

su - sci - pe, su - sci - pe de - pre - ca - ti - o - nem, de - pre - ca - ti - o - nem

su - sci - pe, su - sci - pe - o - nem, de - pre - ca - ti - o - nem

no - - - stram de ca - ti - o - - - nem no -

no de - pre - ca - ti - o - nem

no de - pre - ca - ti - o - - - stram.

- stram, de - pre - ca - - - stram.

10. Aria (Alto): Qui sedes ad dexteram Patris
 11. Coro: Quoniam tu solus sanctus

„du allein bist der Heilige,
 „allein der Herr, du allein der Höchste:
 „Jesus Christus,

Allegro Tromba

Soprano: as san - ctus, quo - ni - am tu

Alto: tu so - lus san - ctus, quo - ni - am tu

Tenore: - ni - am tu so - lus san - ctus, quo - ni - am tu

Basso: Quo - ni - am tu so - lus san - ctus, quo - ni - am tu

tu so - lus Do - - - nus, tu so - lus

us, tu so - lus Do - - - nus, tu so - lus

as san - ctus, tu so - lus Do - - - nus, tu so - lus

so - lus san - ctus, tu so - lus Do - - - nus, tu so - lus

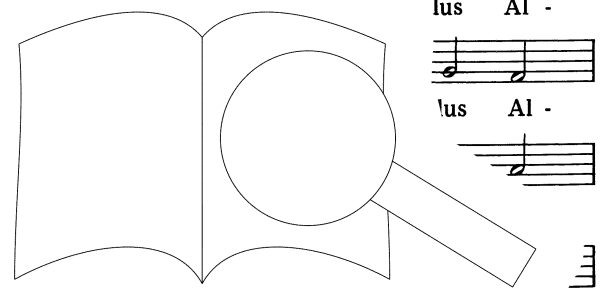

16

tis - si - mus, Je - su Chri - - ste, Je - su Chri - ste.

12. Coro: Cum Sancto

Allegro

...mit dem Heiligen zur Ehre Gottes

Soprano

Alto

Tenore

Bassi

Cum San-cto Spi-ri-tu, in glo-ri-a De-i

Cum San-cto Spi-ri-tu, in - i Pa-tris,

5

Pa - tris. A - men, a - - - - men, a -
Cum San - cto in glo - ri - a
De - i Pa - tris. A

9

- - - - men. Cur
- tris, De - i Pa - tris. A - m
in glo - ri - a De - i Pa - tris. A - m

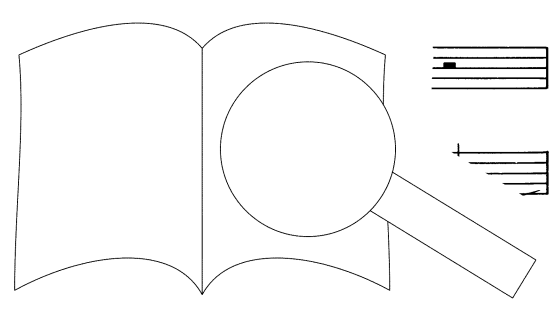

San

13

in glo-ri-a De-i Pa-tris, De-i - men.
 a - - men, a - - men, - - - - - men.
 Spi-ri-tu, in glo-ri-a De-i Pa-... i Pa-tris. A-men.

22 Tromba

a - - men, a - -
 Cum San-cto Spi-ri-tu, in Je-i
 Cum San-cto Spi-ri-tu, in
 a - - men.

glo-ri-a De-i Pa-tris.
 Pa-tris, De-i Cum San-cto Spi-ri-tu, in
 glo-ri-a De-i Pa-tris. a - - - - - men, a - - - - - men,
 a - - - - - men, a - - - - - men.

31 Tromba

A - men, - men.
 men.
 men.
 glo-ri-a De-i Pa-tris. A - men.
 Cum so

Cum San - cto Spi - ri - tu, in glo-ri-a De-i Pa - tris. A - men, a -
 glo-ri - a De - i Pa - tris. A - - - men, a - - - men, a -
 a - - - - - men, a - men, a - men,
 Spi - ri - tu, in glo - ri - a De - i Pa - tris. A - Spi - ri - tu, in glo - ri - a De - i Pa - tris. A -

- - - - - men, a - men.
 a - - - - - men, a - -
 a - - - - - men, a - men, a - men,
 - - - - - men, a - - - - - men

Violino I
 Cum San-cto Spi - ri - tu, cum Sa. - - - - - men, a - - - - - men.
 Cum San-cto - - - - - men, a - - - - - men.
Bassi
 a - - - - - men.

Cum San - cto Spi - ri - tu, in glo-ri-a De-i Pa - tris.
 Cum San-cto Spi - ri - tu, in glo-ri-a De-i Pa - tris.
 Cum San-cto Spi - ri - tu, in glo-ri-a De-i Pa - tris.
 Cum San - cto Spi - ri - tu, cum San-cto Spi - ri - tu, in glo - ri - a De - i Pa - tris.

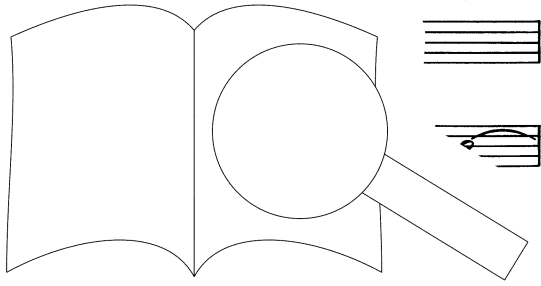

PROBEEPARTITUR
 Ausgabqualität gegenüber Original evtl. gemindert • Evaluation Copy - Quality may be reduced • Carus-Verlag

De - i Pa - tris, Pa - tris. A - men, a - mer a - men, a - -
 a - men, a - men, a - men, a men, a - -
 - a - men, a - men, a a - - men, a - - men, a - -
 Pa - tris, in glo - ri - a De - i Pa - tris. - - - - - men,

men, a - men. Cum San-cto Spi - ri - tu.
 men, a - - - - men, a - -
 mer - - - - men, a - -
 - - - - men. Cum Sar - tu. - cto Spi - ri - tu,

Spi - ri - tu, san-cto Spi - ri - tu,
 men. Cum San-cto
 men, a - - men, a - - men. Cum San-cto
 cum San-cto Spi - ri - tu. A - - - - men. Cum San-cto

in Je - i Pa - tris, De - i Pa - tris. A - - - - men.
 De - i Pa - tris, in glo - ri - a De - i - men.
 Spi - ri - tu, in glo - ri - a De - i Pa - tris, in glo - ri - a De - i - men.
 Spi - ri - tu, in glo - ri - a De - i Pa - tris, in glo - ri - a De - i

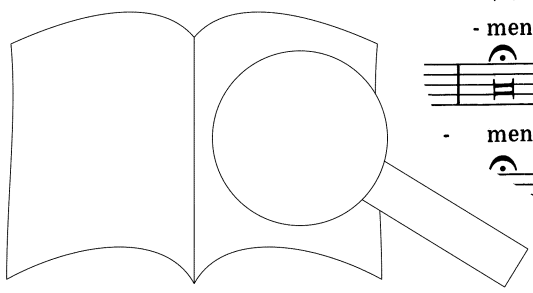

Available on CD with Estonian Philharmonic Chamber Choir, conducted by Tarmo Lehtinen (CD 83).

PROBEPARTITUR
 Ausgabqualität gegenüber Original evtl. gemindert • Evaluation Copy - Quality may be reduced • Carus-Verlag

**98765