

Otto
NICOLAI

Te Deum

Soli e Coro (SATB/SATB)
2 Flauti, 2 Oboi, 2 Clarinetti, 2 Fagotti, Contrafagotto
2 Corni, 3 Tromboni, Timpani
2 Violini, Viola, Violoncello e Contrabbasso

herausgegeben von / edited by
Klaus Rettinghaus

Urtext

Klavierauszug / Vocal score
Detlev Schulten



Carus 27.193/03

Vorwort

„Freu Dich, dass Du Großvater eines für alle Ewigkeiten bestehenden *Te Deums* geworden bist“,¹ schrieb Otto Nicolai begeistert am 3. März 1832 in einem Brief an seinen Vater – zu einem Zeitpunkt, als sein neuestes Werk noch gar nicht vollendet war. Otto Nicolai, der am 9. Juni 1810 in Königsberg geboren worden war, lebte nun seit knapp vier Jahren in Berlin. Keine sechzehn Jahre alt, war er vor seinem Vater und dessen harschen Erziehungsmethoden geflohen und hatte nach zweijähriger Wanderschaft 1828 mittellos die preußische Hauptstadt erreicht. Hier erhielt er unter der Protektion Carl Friedrich Zelters ein kleines Stipendium sowie eine Ausbildung am Königlichen Institut für Kirchenmusik. Zudem schloss er sich verschiedenen Gesangsvereinigungen an, so beispielsweise auch der Sing-Akademie zu Berlin. Nach dem Abschluss seiner Ausbildung versuchte er sich in Konzerten nicht nur als Komponist zu profilieren – er trat auch als Dirigent, als Pianist und als Sänger öffentlich in Erscheinung, übernahm bei Aufführungen der Passionen Johann Sebastian Bachs und ebenso bei Mozarts *Requiem* Bass-Solopartien.

Sein *Te Deum* vollendete Nicolai am 30. März 1832.² Aufführen wollte er es ursprünglich „als Dankfest für den Abzug der Cholera aus Preußen“:³ Angst und Schrecken hatte die Seuche verbreitet, die im August des vorangegangenen Jahres in Berlin ausgebrochen war. Erstmals erklang das *Te Deum* in der Berliner Sing-Akademie schon am 27. April 1832, jedoch unter Ausschluss der Öffentlichkeit. Die erste öffentliche Aufführung fand am 29. Mai 1833 in der Garnisonkirche statt, mit Sängern der Sing-Akademie und Mitgliedern der königlichen Kapelle unter der Leitung des jungen Komponisten. Die Presse nahm das Werk überwiegend positiv auf. Aus Dankbarkeit für die Erlaubnis zur Aufführung und das königliche Stipendium überreichte Nicolai gut zwei Wochen nach dem Konzert, am 13. Juni 1833, dem preußischen König Friedrich Wilhelm III. ein in Leder gebundenes und mit Gold verziertes Prachtexemplar der Partitur.⁴

Noch im selben Jahr wurde Nicolai das Organistenamt an der preußischen Gesandtschaftskapelle in Rom übertragen. Als er sich daraufhin auf die Reise nach Italien begab, ließ er einen Großteil seiner Noten in Berlin zurück, darunter auch sein gesamtes Material zum *Te Deum*: zwei weitere Partituren, den eigenhändigen Klavierauszug sowie alle Stimmhefte der ersten Aufführung. Bald nach Nicolais frühem Tod im Jahre 1849 wurde ein Großteil seines musikalischen Nachlasses vom Vater an den Berliner Musikverlag Bote & Bock veräußert, wo die Manuskripte archiviert und bald vergessen wurden. So galt das *Te Deum* für viele Jahre als verloren.⁵ Erst 1938 wurden die Materialien im Verlagsarchiv wiederentdeckt, darunter auch eine Partitur-Abschrift, die sich Nicolai 1837 von seinem Vater nach Wien hatte zusenden lassen. Diese Abschrift war die Grundlage einer ersten Wieder-Aufführung durch die Sing-Akademie zu Berlin noch im selben Jahr. Ernst Schliepe hatte das Werk für diese Aufführung bearbeitet und die „Schwächen“, die seiner Meinung nach in der originalen Instrumentation des Werkes lagen, beseitigt.⁶

Anfang des folgenden Jahres erschien dann bei Bote & Bock ein von Schliepe erstellter Klavierauszug; Partitur und Aufführungsmaterialien der „Schliepe-Fassung“ waren beim Verlag leihweise erhältlich.

Mit der hier vorliegenden Neuedition wird erstmals die einzige von Nicolai autorisierte Fassung der Uraufführung dargestellt. Sie ist im Widmungsexemplar für König Friedrich Wilhelm III. überliefert, das sich nun im Besitz der Berliner Staatsbibliothek befindet.⁷ In dieser Abschrift, für die er eigens ein Widmungsblatt drucken ließ, hatte Nicolai eigenhändig eine deutsche Textunterlegung mit roter Tinte ergänzt.

Nicolais *Te Deum* steht mit seiner vielsätzigen und abwechslungsreichen Anlage in der Tradition der Vertonungen Georg Friedrich Händels. Auffällig und ungewöhnlich ist der große Orchesterapparat: Zur üblichen Besetzung treten ein Kontrafagott und eine dritte Trompete hinzu. Die formale Anlage offenbart vielfältige symmetrische Beziehungen und lässt Nicolais frühe Meisterschaft erkennen. Durch die Sätze in C-Dur (Nr. 1, Nr. 8 und Nr. 15) wird das *Te Deum* in zwei gleich große Gruppen unterteilt. Jede Gruppe enthält jeweils einen Satz, der zur Gänze in einer Moll-Tonart steht, und einen, der in Moll beginnt und im weiteren Verlauf nach Dur wechselt, wo sich folglich die Vorzeichnung ändert. Diese Ausgewogenheit spiegelt sich auch in der Verteilung der Soli wider. Die erste Hälfte des *Te Deum* bringt in den Sätzen ohne Chor ein Terzett (Nr. 2), ein Duett (Nr. 6) und eine Solo-Arie (Nr. 7), also insgesamt sechs Einzelstimmen in drei Sätzen; in der zweiten Hälfte tritt zu Arie (Nr. 13) und Quartett (Nr. 14) noch das kurze Rezitativ (Nr. 11) hinzu, sodass auch hier – erneut auf drei Sätze verteilt – sechs einzelne Stimmen erklingen. Zudem birgt jede Hälfte einen Satz, der von Chor und Soli gemeinsam gestaltet wird (Nr. 3 und Nr. 9). Die Zweigliedrigkeit der Großform überträgt sich auch auf die Einzelsätze, die alle einen zweiteiligen Aufbau zeigen.

In der Instrumentation beweist Nicolai großen Einfallsreichtum und legt eine interessante, effektvolle Komposition vor, die den Chor – dank des handwerklichen Geschicks des Komponisten – zu keinem Zeitpunkt überfordert.

Leipzig, Februar 2013

Klaus Rettinghaus

¹ Brief an den Vater vom 3. März 1832. Staatsbibliothek zu Berlin – Preußischer Kulturbesitz, Musikabteilung mit Mendelssohn-Archiv (D-B), *Mus. ep. O. Nicolai 14*, zitiert nach: Otto Nicolai, *Briefe an seinen Vater*, hrsg. v. Wilhelm Altmann, Regensburg 1924, S. 23.

² So notierte es Nicolai auf dem eigenhändigen Titelblatt einer verlorenen Partitur-Abschrift. Vgl. Faksimile, abgedruckt in: Oswald Schrenk, *Almanach des Musikverlages Ed. Bote & G. Bock*, Berlin 1939, S. 77.

³ Siehe Fußnote 1, Nicolai, *Briefe*, S. 21.

⁴ Brief an Friedrich Wilhelm III. vom 22. Mai 1833. Geheimes Staatsarchiv Preussischer Kulturbesitz (D-Bga) I. HA Rep. 89 Geh. Zivilkabinett, jüngere Periode, Nr. 20955, fol. 103.

⁵ Georg Richard Kruse, *Otto Nicolai: ein Künstlerleben*, Berlin 1911, S. 39.

⁶ Ernst Schliepe, „Das wiederentdeckte ‚Tedeum‘ von Otto Nicolai“, in: *Die Musik* 31 (1938/39) S. 246–251.

⁷ D-B, *Mus. ms. 16180*. Die Provenienz ist ungeklärt. Wahrscheinlich befand sich die Abschrift vorher im Königlichen Hausarchiv im Berliner Schloss.

Foreword

“Be glad that you have become the grandfather of a *Te Deum* that will last for all eternity”¹ – thus wrote Otto Nicolai in an effusive letter to his father dated 3 March 1832, at a time at which his newest work had not even been completed. Otto Nicolai, born in Königsberg on 9 June 1810, had at this time been living in Berlin for almost four years. He was not quite sixteen when he fled from his violent father, and was destitute when, after two years’ peregrinations, he reached the Prussian capital in 1828. Under the mentorship of Carl Friedrich Zelter, Nicolai was granted a modest scholarship to study at the Königlichches Institut für Kirchenmusik. He also joined several choral societies, for example, the Sing-Akademie zu Berlin. After completing his education, Nicolai tried to make a concert career not only as a composer – he gave public performances as a conductor, as a pianist and also as a singer, singing the solo bass parts in performances of Johann Sebastian Bach’s Passions as well as of Mozart’s Requiem.

Nicolai completed his *Te Deum* on 30 March 1832.² It was originally intended to be performed “as a feast of gratitude for Prussia’s relief from the cholera”³: The epidemic, which had broken out during August of the previous year, had spread fear and horror in Berlin. The *Te Deum* was first performed in the Berliner Sing-Akademie on 27 April 1832, but as a closed concert. On 29 May 1833 the *Te Deum* was finally presented to the public by the singers of the Sing-Akademie and members of the Königliche Kapelle under the baton of the young composer in the Berlin Garrison Church. The press reception of the new work was largely positive. On 13 June 1833, two weeks after the concert, Nicolai presented the Prussian King Friedrich Wilhelm III with an ornate copy of the score, bound in leather and embossed with gold, to express his gratitude for the performance permission and for the royal scholarship.⁴

In the same year, Nicolai was appointed organist of the chapel of the Prussian legation in Rome. When he embarked on his journey to Italy, he left most of his sheet music in Berlin, including the entire material of the *Te Deum*; two further scores, the piano reduction he had fashioned himself, and all the parts used for the first performance.

Soon after Nicolai’s early death in 1849, his father sold a large part of his musical estate to the Berlin publisher Bote & Bock, where the manuscripts were archived and soon forgotten. For many years, the *Te Deum* was considered lost.⁵ The material was only rediscovered in the archives of the publishing house in 1938, and included a score copy which Nicolai had asked his father to send to him in Vienna in 1837. Based on this copy, the Sing-Akademie zu Berlin gave a new “first performance” of the *Te Deum* in the same year. Ernst Schliepe edited and revised the work for this performance and eliminated the “weaknesses” which, in his opinion, lay in the original instrumentation of the piece.⁶ At the beginning of the following year, Bote & Bock published a piano reduction made by Schliepe, and performance material for the “Schliepe Version” was available for hire from the publishers.

The present edition, therefore, is the first to offer the only version of the premiere performance authorized by Nicolai. It is contained in the dedication copy for King Friedrich Wilhelm III, which is now housed in the Berliner Staatsbibliothek.⁷ In this copy – for which he had a special dedication page printed – a German text underlay was completed in red ink by Nicolai himself.

Nicolai’s *Te Deum*, with its large number of movements and its structure rich in contrast, follows the tradition of George Frederic Handel’s settings. The large orchestra is unusual and striking: the usual orchestration is expanded by a contrabassoon and a third trumpet. The formal structure reveals manifold symmetrical relationships, demonstrating Nicolai’s early mastery. The movements in C major (nos. 1, 8 and 15) divide the *Te Deum* into two equal sections. Each section contains one movement which is entirely in a minor key, and another movement which begins in a minor key and modulates to the major, with a consequent change of key signature. This balance is also reflected in the divisions of the solos. In the movements without choir, the first half of the *Te Deum* contains one trio (no. 2), one duet (no. 6) and one solo aria (no. 7), i.e., six solo voices are used in three movements. In the second half, a short recitative (no. 11) is added to the aria (no. 13) and the quartet (no. 14), so that here again six solo voices are also allotted to three movements, which means that Nicolai employs the same number of solo voices for two groups of three movements, each of which occurs in each half of the work. In addition, each section contains one movement which is sung by choir and soloists together (no. 3 and no. 9). The binary form of the work as a whole is also reflected in the single movements, which in turn are all binary in structure. Nicolai shows rich inventiveness and presents an interesting, effective composition which – thanks to the composer’s skilled workmanship – at no time overtaxes the choir.

Leipzig, February 2013
Translation: David Kosviner

Klaus Rettinghaus

¹ Letter to his father dated 3 March 1832. Staatsbibliothek zu Berlin, Preußischer Kulturbesitz – Musikabteilung mit Mendelssohn-Archiv (D-B), *Mus. ep. O. Nicolai 14*, quoted after: Otto Nicolai, *Briefe an seinen Vater*, ed. Wilhelm Altmann, Regensburg, 1924, p. 23.

² As recorded by Nicolai on the handwritten title page of a lost score copy. Cf. facsimile, printed in: Oswald Schrenk, *Almanach des Musikverlages Ed. Bote & G. Bock*, Berlin, 1939, p. 77.

³ See Footnote 1, Nicolai, *Briefe*, p. 21.

⁴ Letter to Friedrich Wilhelm III dated 22 May 1833, Geheimes Staatsarchiv Preußischer Kulturbesitz (D-Bga) I. HA Rep. 89 Geh. Zivilkabinett, jüngere Periode, Nr. 20955, fol. 103.

⁵ Georg Richard Kruse, *Otto Nicolai : ein Künstlerleben*, Berlin, 1911, p. 39.

⁶ Ernst Schliepe, “Das wiederentdeckte ‚Tedeum‘ von Otto Nicolai,” in: *Die Musik* 31 (1938/39), pp. 246–251.

⁷ D-B, *Mus. ms. 16180*. The provenance has not been clarified. Previously, the copy was probably housed in the Royal Household Archives in the Berlin Palace.

Te Deum

1. Coro (Te Deum laudamus)

Otto Nicolai

1810–1849

Klavierauszug: Detlev Schulten

Allegro

Archi

Legni
Ottoni
Timpani
Archi

Musical score for measures 1-7. The score is in 2/4 time and begins with a piano introduction for strings and woodwinds. The bass clef part starts with a forte dynamic (*f*).

Musical score for measures 8-15. Measure 8 is marked with a forte dynamic (*ff*). The score includes woodwinds (+Clt, Fg) and tutti dynamics. The bass clef part continues with a steady rhythmic pattern.

Musical score for measures 16-22. The score features complex chordal textures in both hands, with some chromatic movement in the bass line.

Musical score for measures 23-29. The texture remains complex with dense chords and active bass lines.

Musical score for measures 30-37. The tempo is marked **Poco più mosso**. The score includes woodwinds and tutti dynamics. The bass clef part continues with a steady rhythmic pattern.

Musical score for measures 38-45. The score concludes with a final cadence in both hands.

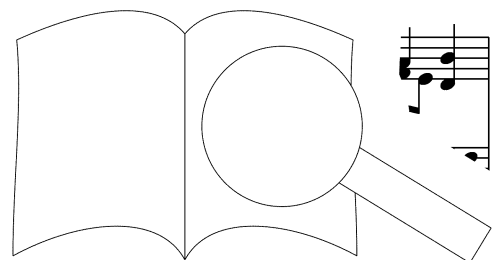

Au. / Dauer / Duration: ca. 45 min.

© 20 Carus-Verlag, Stuttgart – CV 27.193/03

Vervielfältigungen jeglicher Art sind gesetzlich verboten. / Any unauthorized reproduction is prohibited by law.

Alle Rechte vorbehalten / All rights reserved / Printed in Germany / www.carus-verlag.com

edited by Klaus Rettinghaus

44

+Fg

+Legni, Cor

Musical score for measures 44-48. The system includes a treble and bass clef. The treble clef part features a melodic line with eighth and sixteenth notes, while the bass clef part provides a harmonic accompaniment. A dynamic marking of *f* is present. Above the staff, the text "+Fg" and "+Legni, Cor" indicates the entry of Flute and Clarinet, and Woodwinds/Cor Anglais.

49

Archi

Tutti

Musical score for measures 49-53. The system includes a treble and bass clef. The treble clef part features a melodic line with eighth and sixteenth notes, while the bass clef part provides a harmonic accompaniment. A dynamic marking of *f* is present. Above the staff, the text "Archi" and "Tutti" indicates the entry of the string section.

54

sf

Musical score for measures 54-59. The system includes a treble and bass clef. The treble clef part features a melodic line with eighth and sixteenth notes, while the bass clef part provides a harmonic accompaniment. A dynamic marking of *sf* is present.

60

sf

Musical score for measures 60-65. The system includes a treble and bass clef. The treble clef part features a melodic line with eighth and sixteenth notes, while the bass clef part provides a harmonic accompaniment. A dynamic marking of *sf* is present.

66

Archi, Clt

p

Musical score for measures 66-71. The system includes a treble and bass clef. The treble clef part features a melodic line with eighth and sixteenth notes, while the bass clef part provides a harmonic accompaniment. A dynamic marking of *p* is present. Above the staff, the text "Archi, Clt" indicates the entry of the string section and Clarinet.

72

pp

Musical score for measures 72-76. The system includes a treble and bass clef. The treble clef part features a melodic line with eighth and sixteenth notes, while the bass clef part provides a harmonic accompaniment. A dynamic marking of *pp* is present.

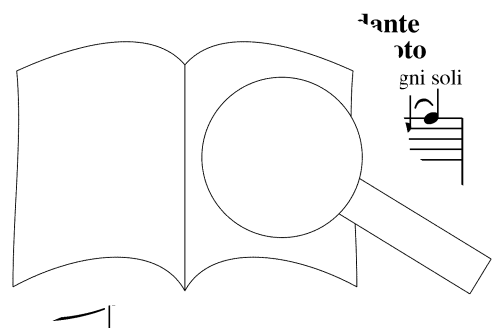

ante
to
gni soli

80

Fl

pp

p

Fg

87

pp

p cresc.

+ Ottoni

95 **Allegro**

f

Te Herr De - - um dich lau

f

Te Herr De - - um dich

f

Te Herr De - -

f

Archi

Tutti

f

100

f

mus: wir,

f

ben mus: wir,

f

ben

f

f

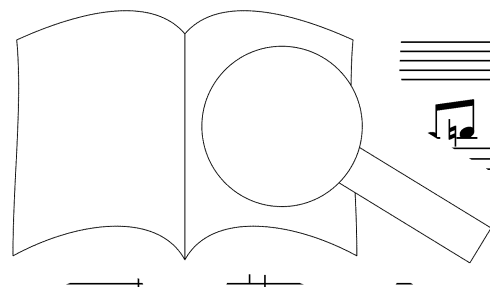

PROBEPARTITUR

Ausgabequalität gegenüber Original evtl. gemindert • Evaluation Copy - Quality may be reduced • Carus-Verlag

105

te wir Do - - -
 wir prei - - -

te wir Do - - -
 wir prei - - -

te wir Do - - -
 wir prei - - -

110

mi - num con fi - - - te -
 sen dich, Gott den Herr -

mi - num con fi - - - te -
 sen dich, Gott den He -

mi - num con fi - - -
 sen dich, Gott den

115

mur.
scher,

mur.
scher,

mur.
sche

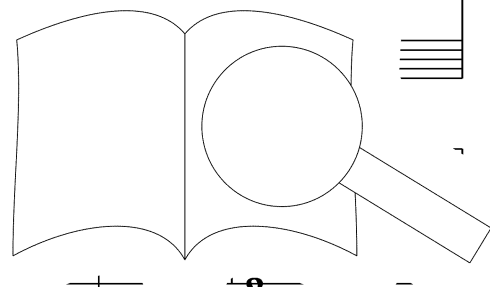

PROBEPARTITUR
 Ausgabequalität gegenüber Original evtl. gemindert • Evaluation Copy - Quality may be reduced • Carus-Verlag

120

Te ae - ter - num Pa - - trem, te ae - ter - num
 dich ohn - En - de, Va - - ter, dich ohn - En - de,

126

Pa - - trem, o - mnis ter - ra, o
 Va - - ter, dich ver - eh - ren al

Pa - - trem, o - mnis ter - ra,
 Va - - ter, dich ver - eh - ren Völ - -

132

ra - - tur o - mnis ter - ra,
 Völ - - dich ver - eh - ren,

PROBEPARTITUR
 Ausgabequalität gegenüber Original evtl. gemindert • Evaluation Copy - Quality may be reduced • Carus-Verlag

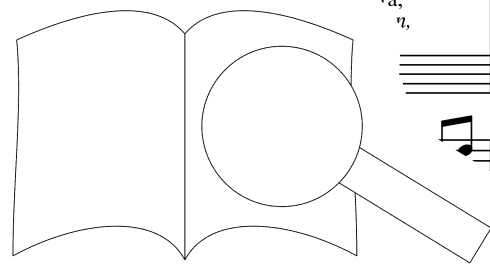

138

o - mnis ter - ra ve - - - ne - ra - - -
 dich ver - eh - ren al - - - le Völ - - -

o - mnis ter - ra ve - - - ne - ra - - -
 dich ver - eh - ren al - - - le Völ - - -

o - mnis ter - ra ve - - - ne - ra - - -
 dich ver - eh - ren al - - - le Völ - - -

144

tur. Te De - - - um lau - da
 ker. Herr Gott, dich lo

tur. Te De - - - um dic
 ker. Herr Gott, dic

150

- - - b

mus.
wir.

PROBEPARTITUR
 Ausgabequalität gegenüber Original evtl. gemindert • Evaluation Copy - Quality may be reduced • Carus-Verlag

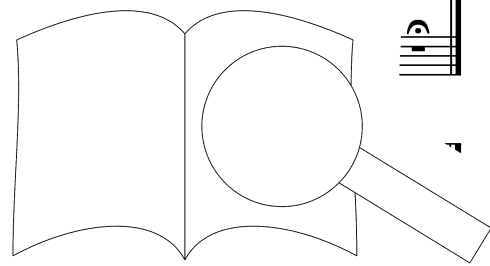

2. Terzetto (Tibi omnes angeli)

Allegro

Archi *p*

tr

8 **Soprano solo**

Tenore solo

Basso solo

Ti - bi o - mnes ge-
Dir - lob - singt de

tr

16

li, ti - bi ar ge - li,
Schar, dir - lo gel Schar,

ti - bi coe -
dir die Him -

tr

li et u - ni - ver - - - - - sae pot - e - sta - tes:
mel und al - le Herr - - - - - scher dei - ner Er - de,

ti - bi che - ru - bim .a - phim
al - le Che - ru - bim ra - phim

sa - - - - - bi - li vo - ce pro - cla - mant.
e - - - - - wig und e - wig mit Jauch - zen.

sa - - - - - bi - li vo - ce pro - cla - mant.
e - - - - - wig und e - wig mit Jauch - zen.

sa - - - - - bi - li vo - ce pro - cla - mant.
e - - - - - wig und e - wig mit Jauch - zen.

bi - che - ru - bim et se - ra - phim,
 le Che - ru - bim und Se - ra - phim,
 bim et se - ra - phim, ti - bi
 bim und Se - ra - phim, al - le
 et se - ra - phim, ti - bi che - ru - bim
 und Se - ra - phim, al - le Che - ru - bim

ti - bi che - ru - bim in - ces - sa -
 al - le Che - ru - bim sin - gen e
 che - ru - bim in - ces - sa -
 Che - ru - bim sin - gen e
 et se - ra - phim
 und Se - ra - phim

- - - a - li vo - ce pro - cla - - - mant.
 wig und e - wig mit Jauch - - - zen.
 - bi - f' ro - cla - - - mant.
 - wig u. mit Jauch - - - zen.
 - - - - - bi
 - - - - - wig

PROBE-PARTITUR
 Ausgabequalität gegenüber Original evtl. gemindert • Evaluation Copy - Quality may be reduced • Carus-Verlag

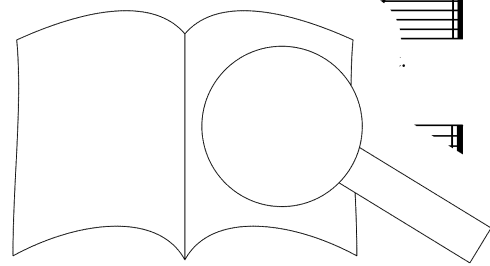

3. Coro (Sanctus)

Adagio

Soprano I
 Soprano II
 Alto I
 Alto II
 Tenore I
 Tenore II
 Basso I
 Basso II

f *p* *f* Solo

San - ctus, San - ctus, San - ctus Do - mi - nus De - us Sa - ba - oth,
 Hei - lig, hei - lig, hei - lig, hei - lig ist Gott, Herr Ze - ba - oth,

San - ctus, San - ctus, San - ctus Do - mi - nus De - us Sa - ba - oth,
 Hei - lig, hei - lig, hei - lig, hei - lig ist Gott, Herr Ze - ba - oth,

San - ctus, San - ctus, San - ctus Do - mi - nus De - us Sa - ba - oth,
 Hei - lig, hei - lig, hei - lig, hei - lig ist Gott, Herr Ze - ba - oth,

San - ctus, San - ctus, San - ctus Do - mi - nus De - us Sa - ba - oth,
 Hei - lig, hei - lig, hei - lig, hei - lig ist Gott, Herr Ze - ba - oth,

San - ctus, San - ctus, San - ctus Do - mi - nus De - us Sa - ba - oth,
 Hei - lig, hei - lig, hei - lig, hei - lig ist Gott, Herr Ze - ba - oth,

San - ctus, San - ctus, San - ctus Do - mi - nus De - us Sa - ba - oth,
 Hei - lig, hei - lig, hei - lig, hei - lig ist Gott, Herr Ze - ba - oth,

San - ctus, San - ctus, San - ctus Do - mi - nus De - us Sa - ba - oth,
 Hei - lig, hei - lig, hei - lig, hei - lig ist Gott, Herr Ze - ba - oth,

San - ctus, San - ctus, San - ctus Do - mi - nus De - us Sa - ba - oth,
 Hei - lig, hei - lig, hei - lig, hei - lig ist Gott, Herr Ze - ba - oth,

San - ctus, San - ctus, San - ctus Do - mi - nus De - us Sa - ba - oth,
 Hei - lig, hei - lig, hei - lig, hei - lig ist Gott, Herr Ze - ba - oth,

San - ctus, San - ctus, San - ctus Do - mi - nus De - us Sa - ba - oth,
 Hei - lig, hei - lig, hei - lig, hei - lig ist Gott, Herr Ze - ba - oth,

San - ctus, San - ctus, San - ctus Do - mi - nus De - us Sa - ba - oth,
 Hei - lig, hei - lig, hei - lig, hei - lig ist Gott, Herr Ze - ba - oth,

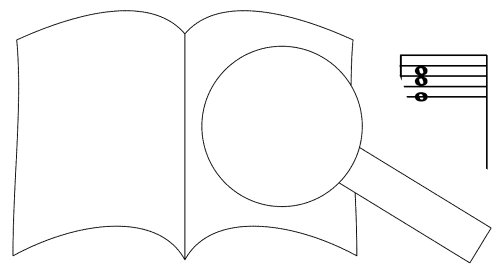
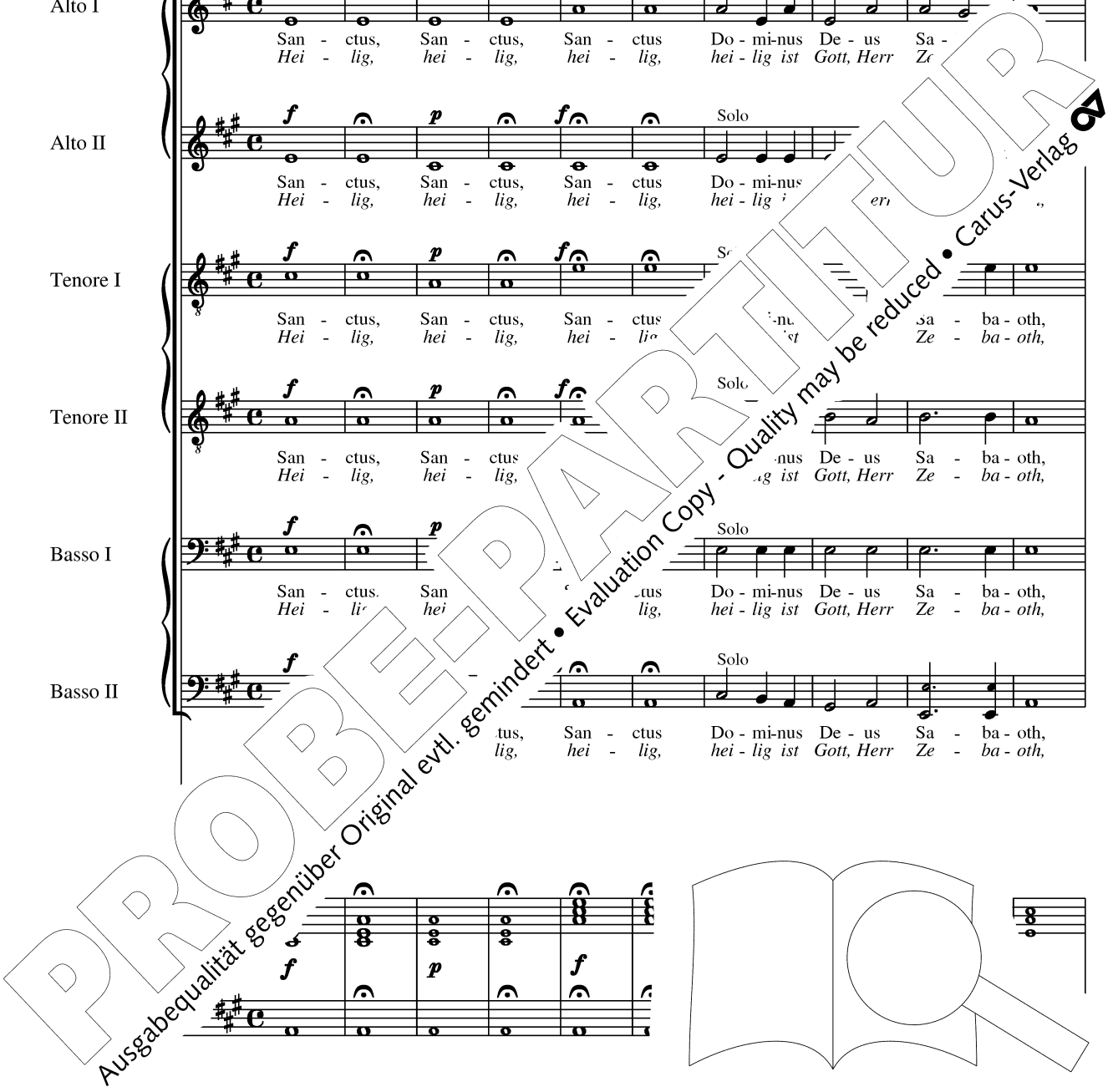

11 Tutti

Do - mi - nus De - us Sa - ba - oth. San - ctus, San - ctus, San - ctus
 hei - lig ist Gott, Herr Ze - ba - oth. Hei - lig, hei - lig, hei - lig,

Do - mi - nus De - us Sa - ba - oth. San - ctus, San - ctus, San - ctus
 hei - lig ist Gott, Herr Ze - ba - oth. Hei - lig, hei - lig, hei - lig,

Do - mi - nus De - us Sa - ba - oth. San - ctus, San - ctus, San - ctus
 hei - lig ist Gott, Herr Ze - ba - oth. Hei - lig, hei - lig, hei - lig,

Do - mi - nus De - us Sa - ba - oth. San - ctus, San - ctus, San - ctus
 hei - lig ist Gott, Herr Ze - ba - oth. Hei - lig, hei - lig, hei - lig,

Do - mi - nus De - us Sa - ba - oth. San - ctus, San - ctus, San - ctus
 hei - lig ist Gott, Herr Ze - ba - oth. Hei - lig, hei - lig, hei - lig,

Do - mi - nus De - us Sa - ba - oth. San - ctus, San - ctus, San - ctus
 hei - lig ist Gott, Herr Ze - ba - oth. Hei - lig, hei - lig, hei - lig,

Do - mi - nus De - us Sa - ba - oth. San - ctus, San - ctus, San - ctus
 hei - lig ist Gott, Herr Ze - ba - oth. Hei - lig, hei - lig, hei - lig,

Do - mi - nus De - us Sa - ba - oth. San - ctus, San - ctus, San - ctus
 hei - lig ist Gott, Herr Ze - ba - oth. Hei - lig, hei - lig, hei - lig,

Do - mi - nus De - us Sa - ba - oth. San - ctus, San - ctus, San - ctus
 hei - lig ist Gott, Herr Ze - ba - oth. Hei - lig, hei - lig, hei - lig,

Tutti

Do - mi - nus De - us Sa - ba - oth. San - ctus, San - ctus, San - ctus
 hei - lig ist Gott, Herr Ze - ba - oth. Hei - lig, hei - lig, hei - lig,

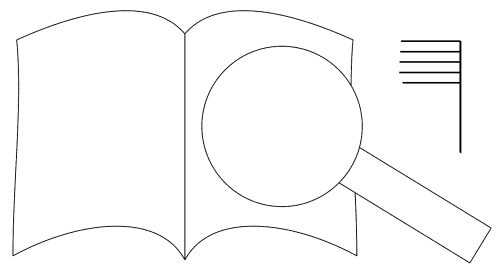

Solo Tutti

Do - mi - nus De - us Sa - ba - oth, Do - mi - nus De - us Sa - ba - oth.
 hei - lig ist Gott, Herr Ze - ba - oth, hei - lig ist Gott, Herr Ze - ba - oth.

Solo Tutti

Do - mi - nus De - us Sa - ba - oth, Do - mi - nus De - us Sa - ba - oth.
 hei - lig ist Gott, Herr Ze - ba - oth, hei - lig ist Gott, Herr Ze - ba - oth.

Solo Tutti

Do - mi - nus De - us Sa - ba - oth, Do - mi - nus De - us Sa - ba - oth.
 hei - lig ist Gott, Herr Ze - ba - oth, hei - lig ist Gott, Herr Ze - ba - oth.

Solo Tutti

Do - mi - nus De - us Sa - ba - oth, Do - mi - nus De - us
 hei - lig ist Gott, Herr Ze - ba - oth, hei - lig ist Gott, Herr

Solo Tutti

Do - mi - nus De - us Sa - ba - oth, Do - mi - nus De - us Sa - ba - oth.
 hei - lig ist Gott, Herr Ze - ba - oth, hei - lig ist Gott, Herr Ze - ba - oth.

Solo Tutti

Do - mi - nus De - us Sa - ba - oth, Do - mi - nus De - us Sa - ba - oth.
 hei - lig ist Gott, Herr Ze - ba - oth, hei - lig ist Gott, Herr Ze - ba - oth.

Solo Tutti

Do - mi - nus De - us Sa - ba - oth, Do - mi - nus De - us Sa - ba - oth.
 hei - lig ist Gott, Herr Ze - ba - oth, hei - lig ist Gott, Herr Ze - ba - oth.

PROBE PARTITUR
 Ausgabequalität gegenüber Original evtl. gemindert • Evaluation Copy - Quality may be reduced • Carus-Verlag

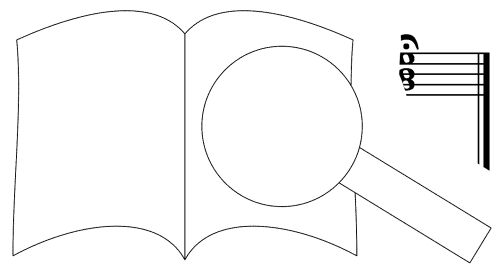

4. Coro (Pleni sunt coeli et terra)

Tutti
 Legni
 Ottoni
 Timpani
 Archi

ff

5

10

Ple - ni sunt coe - li et ter - ra ma - je - sta - tis - glo - ri - ae
 Him - mel und Er - de ver - kin - den dei - nes Na - mens

Ple - ni sunt cor
 Him - mel und

Archi

f

15

ae, ter, a Na - tis glo - ri - ae
 ter, mens Eh - re, o Va - ter,

tis glo - ri - ae tu - ae,
 mens Eh - re, o Va - ter,

sunt coe - li et ter - ra ma - je -
 und Er - de ver - kin - den dei - nes

+Fg

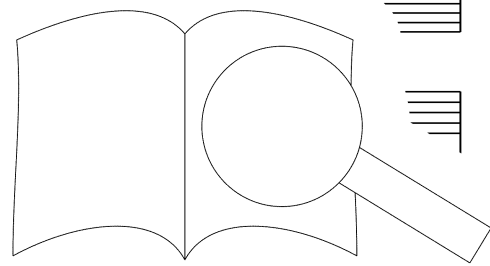

19

tu - ae, ple - ni sunt coe - li et ter - ra ma -
 Va - ter, Him - mel und Er - de ver - künn - den dei -

ma - je - sta -
 dei - nen Na -

sta - tis glo - ri - ae tu - ae, ple - ni sunt
 Na - mens Eh - re, o Va - ter, Him - mel und

Ple - ni sunt coe - li et ter - ra ma - je - sta -
 Him - mel und Er - de ver - künn - den dei - nes - Na -

+Ob

23

- je - sta tis,
 - nen Na - men,

tis,
 men,

coe - li et t ple - ni sunt coe - li et ter - ra ma - je -
 Er - de ver - kü, en sta - tis, Him - mel und Er - de ver - künn - den dei - nen

ra ma -
 - n dei -

+Ob

PROBEPARTITUR

Ausgabequalität gegenüber Original evtl. gemindert • Evaluation Copy - Quality may be reduced • Carus-Verlag

ple - ni sunt coe - li et ter - ra ma -
 Him - mel und Er - de ver - kün - den dei -

sta - - - - - tis, ple - ni sunt coe - li et
 Na - - - - - men, Him - mel und Er - de ver -

ple - ni sunt coe - li et ter - ra ma - je - sta - - - - tis,
 Him - mel und Er - de ver - kün - den dei - nen Na - - - - men,

- je - sta - - - - tis, ma - je - - - sta -
 - nes Na - - - - mens, dei - nes Na - - -

+Cor

- je - sta - - - - tu - ae.
 - nes Na - - - - Va - ter!

ter - ra ma - je - sta glo - ri - ae tu - ae.
 kün - den dei - nes N - ns Eh - re, o Va - ter!

ple - ni sunt cor je - sta - tis glo - ri - ae tu - ae.
 Him - mel und E - nes Na - mens Eh - re, o Va - ter!

- tis glo -
 - mens Eh - -

Ple - ni,
Va - ter,

Ple - ni,
Va - ter,

Ple - ni,
Va - ter,

Ple - ni sunt coe - li et ter - ra,
Him - mel und Er - de ver - kin - den,

Archi

ple - ni,
Va - ter,

„un - ra ma - je - sta -
den dei - nes Na -

sta - tis, ple - ni sunt coe - li et
Na - men, Him - mel und Er - de ver -

ple - ni sunt coe - li et ter - ra ma -
Him - mel und Er - de ver - kin - den dei -

ra ma - je - sta -
den dei - nes Na -

PROBEPARTITUR
Ausgabequalität gegenüber Original evtl. gemindert • Evaluation Copy - Quality may be reduced • Carus-Verlag

47

tis glo-ri-ae tu-
mens Eh-re, o Va-

ter- ra ma- je- sta- tis glo-ri-ae tu-
kün- den dei- nes Na- mens Eh-re, o Va-

- je- sta- tis glo-ri-ae tu- ae,
- nes Na- mens Eh-re, o Va- ter,

ple- ni sunt coe- li et ter - ra ma- je- sta- tis, ple-
Him- mel und Er- de ver- kü- nen Na- men, Him-

52

ae, ter, ple- ni sunt coe- li e- je- sta- tis
Him- mel und Er- nes Na- mens

ae, ter, ple- ni sunt coe- li et ter - ra ma- je- sta- tis
Him- mel und Er- nes Na- mens Eh-

pl- ra, ple- ni sunt coe- li et ter - ra ma- je- sta- tis
den, Him- mel und Er- de ver- kü- nen nes Na- mens

coe- ra ma- je- sta- tis
den dei- nes N mens

57

glo - ri - ae tu - ae. Ple - ni sunt coe - li et ter - ra
 Eh - re, o Va - ter. Him - mel und Er - de ver - kün - den

- ri - ae tu - ae. Ple - ni sunt coe - li et ter - ra
 - re, o Va - ter. Him - mel und Er - de ver - kün - den

glo - ri - ae tu - ae. Ple - ni sunt coe - li et ter - ra ma -
 dei - nen Na - men. Him - mel und Er - de ver - kün - den dei

glo - ri - ae tu - ae. Ple - ni sunt coe - li et ter - ra
 Eh - re, o Va - ter. Him - mel und Er - de ver - kün - den

62

ma - je - sta - tis glo - ri - ae tu - ae
 dei - nes Na - mens Eh - re, o Va - ter.

ma - je - sta - tis glo - ri - ae tu - ae
 dei - nes Na - mens Eh - re, o Va - ter.

ma - je - sta - tis glo - ri - ae tu - ae
 dei - nes Na - mens Eh - re, o Va - ter.

ma - je - sta - tis glo - ri - ae tu - ae
 dei - nes Na - mens Eh - re, o Va - ter.

67

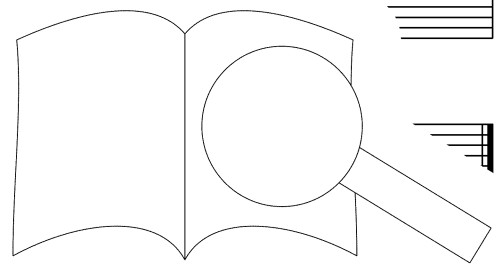

PROBENPARTIEMUR
 Evaluation Copy - Quality may be reduced. Carus-Verlag

5. Coro (Te gloriosus)

Andante

Tenore I

f
Te glo - ri - o - sus A -
Dich preist der Chor der ruhm -

Tenore II

f
Te glo - ri - o - sus A -
Dich preist der Chor der ruhm -

Basso I

f
Te glo - ri - o - sus A -
Dich preist der Chor der ruhm -

Basso II

f
Te glo - ri -
Dich preist der

Fagotti
Tromboni

6

po - sto - lo - rum cho - rus, te dich da - bi - lis nu - me - rus,
wür - di - gen A - pos - tel, dich - lob - ten Pro - phe - ten Zahl,

po - sto - lo - rum cho - ri - rum lau - da - bi - lis nu - me - rus,
wür - di - gen A - pos - tel in - der ge - lob - ten Pro - phe - ten Zahl,

po - sto - lo - run. be - phe - ta - rum lau - da - bi - lis nu - me - rus,
wür - di - gen A - pos - tel, dich be - tet an der ge - lob - ten Pro - phe - ten Zahl,

te pro - phe - ta - run
dich be - tet an der

il,

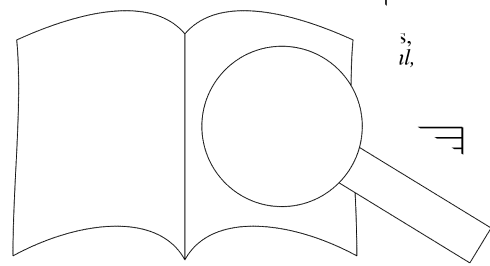

12

p *f*

te mar - - ty - rum can - - di - da - tus lau - dat ex -
 der Mär - - ty - rer Heer - - voll Wür - de preist dich in

p *f*

te mar - - ty - rum can - - di - da - tus lau - dat ex -
 der Mär - - ty - rer Heer - - voll Wür - de preist dich in

p *f*

te mar - - ty - rum can - - di - da - tus lau - dat ex -
 der Mär - - ty - rer Heer - - voll Wür - de preist dich in

p *f*

te mar - - ty - rum can - - di - da - tus lau - x -
 der Mär - - ty - rer Heer - - voll Wür - de preist

17

er - ci - tus, lau - dat, lau
 E - wig - keit, preist dich, prei

er - ci - tus, lau - dat ex - er - ci - tus.
 E - wig - keit, preist preist dich in E - wig - keit.

er - ci - tus, dat, lau - dat ex - er - ci - tus.
 E - wig - keit, dich, preist dich in E - wig - keit.

at, lau - dat, lau -
 dich, preist dich, preist

Allegro

Soprano

23

Coro I

f

Te Herr, per durch or-bem Wel-ten ter - ra - rum, und Wel-ten, per durch or-bem Wel-ten und Wel-ten, te Herr, per durch

Alto *f*

Te Herr, per durch or-bem Wel-ten ter - ra - rum, und Wel-ten, per durch or-bem Wel-ten und Wel-ten, te Herr, per durch

Tenore *f*

Te Herr, per durch or-bem Wel-ten ter - ra - rum, und Wel-ten, per durch or-bem Wel-ten und Wel-ten, te Herr, per durch

Basso *f*

Te Herr, per durch or-bem Wel-ten ter - ra - rum, und Wel-ten, per durch or-bem Wel-ten und Wel-ten, te Herr, per durch

Coro II

Soprano *f*

Te Herr, per durch or-bem Wel-ten ter - ra - rum, und Wel-ten, per durch or-bem Wel-ten und Wel-ten, te Herr, per durch

Alto *f*

Te Herr, per durch or-bem Wel-ten ter - ra - rum, und Wel-ten, per durch or-bem Wel-ten und Wel-ten, te Herr, per durch

Tenore *f*

Te Herr, per durch or-bem Wel-ten ter - ra - rum, und Wel-ten, per durch or-bem Wel-ten und Wel-ten, te Herr, per durch

Basso *f*

Te Herr, per durch or-bem Wel-ten ter - ra - rum, und Wel-ten, per durch or-bem Wel-ten und Wel-ten, te Herr, per durch

PROBEPARTITUR

Ausgabequalität gegenüber Original evtl. gemindert • Evaluation Copy - Quality may be reduced • Carus-Verlag

or-bem, per or-bem ter - ra-rum, te, te san - cta
 Wel-ten, durch Wel-ten und Wel-ten, Herr, Herr, be - tet

or-bem, per or-bem ter - ra-rum, te, te san - cta
 Wel-ten, durch Wel-ten und Wel-ten, Herr, Herr, be - tet

or-bem, per or-bem ter - ra-rum, te, te san - cta
 Wel-ten, durch Wel-ten und Wel-ten, Herr, Herr, be - tet

or-bem, per or-bem ter - ra-rum, te, te san - cta
 Wel-ten, durch Wel-ten und Wel-ten, Herr, Herr, be - tet

te Herr, per or-bem, per or-bem ter - ra-
 rrum, te san - cta
 durch Wel-ten, durch Wel-ten und Wel-ten, be - tet

te Herr, per or-bem, per or-t Herr, san - cta
 durch Wel-ten, durch Wel-ten, rr, be - tet

te Herr, per or-bem, ter - ra-rum, te san - cta
 durch Wel-ten, und Wel-ten, Herr, be - tet

er or-bem ter - ra-rum, te san - cta
 durch Wel-ten und Wel-ten, Herr, be - tet

er or-bem ter - ra-rum, te san - cta
 durch Wel-ten und Wel-ten, Herr, be - tet



PROBE PARTITUR
 Ausgabegqualität gegenüber Original evtl. gemindert • Evaluation Copy - Quality may be reduced • Carus-Verlag

con - fi - te - tur Ec - cle - si - a, Pa - trem im - men - sae ma - je -
 dich die hei - li - ge Kir - che an, Va - ter, dich all - ge - walt' - gen

con - fi - te - tur Ec - cle - si - a, Pa - trem im - men - sae ma - je -
 dich die hei - li - ge Kir - che an, Va - ter, dich all - ge - walt' - gen

con - fi - te - tur Ec - cle - si - a, Pa - trem im - men - sae ma - je -
 dich die hei - li - ge Kir - che an, Va - ter, dich all - ge - walt' - gen

con - fi - te - tur Ec - cle - si - a, Pa - trer
 dich die hei - li - ge Kir - che an, Va - t

con - fi - te - tur Ec - cle - si - a,
 dich die hei - li - ge Kir - che an,

con - fi - te - tur Ec - cle -
 dich die hei - li - ge Kir

con - fi - te - tur Ec
 dich die hei - li - an,

con - fi
 dich die si - a,
 che an,

PROBEPARTITUR
 Ausgabequalität gegenüber Original evtl. gemindert • Evaluation Copy - Quality may be reduced • Carus-Verlag

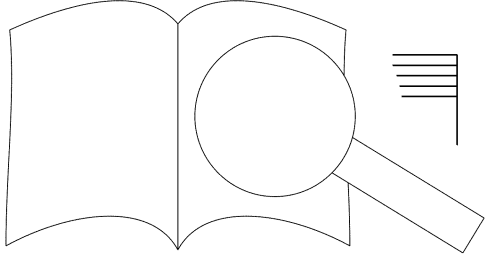

sta - tis, Pa - trem im - men-sae ma - je - sta - tis,
 Herr - scher, Va - ter, dich all - ge-walt'-gen Herr - scher,

sta - tis, Pa - trem im - men-sae ma - je - sta - tis,
 Herr - scher, Va - ter, dich all - ge-walt'-gen Herr - scher,

sta - tis, Pa - trem im - men-sae ma - je - sta - tis,
 Herr - scher, Va - ter, dich all - ge-walt'-gen Herr - scher,

sta - tis, Pa - trem im - men-sae ma - je - sta - tis,
 Herr - scher, Va - ter, dich all - ge-walt'-gen Herr - scher

f Pa - trem im - men-sae ma - je - sta - tis, Pa - trem im - men-sae ma - je -
 Va - ter, dich all - ge-walt'-gen Herr - scher, all - ge-walt'-gen

f Pa - trem im - men-sae ma - je - sta - tis, Pa - trem im - men-sae ma - je -
 Va - ter, dich all - ge-walt'-gen Herr - scher, Va - ter, dich all - ge-walt'-gen

f Pa - trem im - men-sae Pa - trem im - men-sae ma - je -
 Va - ter, dich all - ge-walt'-gen Va - ter, dich all - ge-walt'-gen

fe Pa - tre sta - tis, Pa - trem im - men-sae ma - je -
 Va - ter, dich all - ge-walt'-gen Herr - scher, Va - ter, dich all - ge-walt'-gen

PROBEPARTITUR
 Ausgabequalität gegenüber Original evtl. gemindert • Evaluation Copy - Quality may be reduced • Carus-Verlag

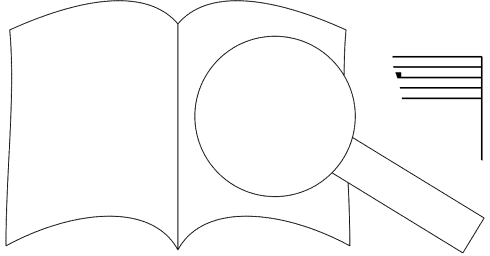

Pa - trem im - men - sae, im - men-sae ma - je - sta - tis, im - men - -
 Va - ter, dich Herr - scher, dich all - ge-walt'-gen Herr-scher, dich all - - -

Pa - trem im - men - sae, im - men-sae ma - je - sta - tis, im - men - -
 Va - ter, dich Herr - scher, dich all - ge-walt'-gen Herr-scher, dich all - - -

Pa - trem im - men - sae, im - men-sae ma - je - sta - tis, im - men - -
 Va - ter, dich Herr - scher, dich all - ge-walt'-gen Herr-scher, dich all - - -

Pa - trem im - men - sae, im - men-sae ma - je - sta - tis,
 Va - ter, dich Herr - scher, dich all - ge-walt'-gen Herr-scher,

sta - tis, Pa - trem im - men-sae ma - je - sta -
 Herr - scher, Va - ter, dich all - ge-walt'-gen Herr a. - - -

sta - tis, Pa - trem im - men-sae im - men - -
 Herr - scher, Va - ter, dich all dich all - - -

sta - tis, Pa - ter, sta - tis, im - men - -
 Herr - scher, Va - ter, Herr-scher, dich all - - -

sta - tis, men-sae ma - je - sta - tis, im -
 Herr - s all - ge-walt'-gen Herr-scher, dich

PROBE PARTITUR
 Ausgabequalität gegenüber Original evtl. gemindert • Evaluation Copy - Quality may be reduced • Carus-Verlag

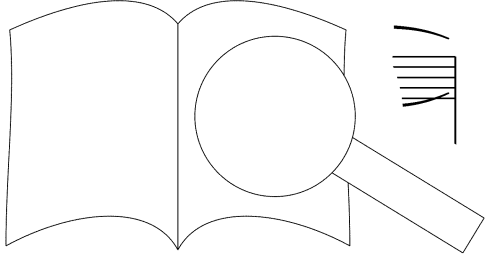

- sae ma - je - sta - tis: ve - ne -
 - ge-walt'-gen Herr - scher, dei - nen

- sae ma - je - sta - tis: ve - ne - ran - dum tu - um ve - rum et u - ni - cum
 - ge-walt'-gen Herr - scher, dei - nen hoch - ge - lob - ten, gött - li - chen Sohn, den Wahr -

- sae ma - je - sta - tis: ve - ne - ran - dum tu - um ve - rum et
 - ge-walt'-gen Herr - scher, dei - nen hoch - ge - lob - ten, gött - li - chen

men - sae ma - je - sta - tis: ve -
 all - ge - walt' - gen Herr - scher, dei

- sae ma - je - sta - tis: ve - ne -
 - ge-walt'-gen Herr - scher, dei - nen

- sae ma - je - sta - tis: ve - rum et u - ni - cum
 - ge-walt'-gen Herr - scher, dei - nen hoch - ge - lob - ten, gött - li - chen Sohn, den Wahr -

- sae ma - je - sta - tis: ve - ne - ran - dum tu - um ve - rum et
 - ge-walt'-gen Herr - scher, dei - nen hoch - ge - lob - ten, gött - li - chen

men - sae ma - je - sta - tis: ve -
 all - ge - walt' - gen Herr - scher, dei

ve - ne - ran - dum tu - um
 dei - nen hoch - ge - lob - ten,

PROBEPARTITUR
 Ausgabequalität gegenüber Original evtl. gemindert • Evaluation Copy - Quality may be reduced • Carus-Verlag

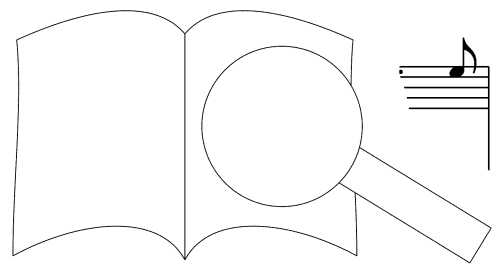

63 Coro I, II

ran - dum tu - um ve - rum et u - ni - cum Fi - li - um, ve - ne -
hoch - ge - lob - ten, gött - li - chen Sohn, den Wahr - haf - ti - gen, dei - nen

Fi - li - um, ve - ne - ran - dum tu - um ve - rum et u - ni - cum
haf - ti - gen, dei - nen hoch - ge - lob - ten, gött - li - chen Sohn, dei - nen

u - ni - cum Fi - li - um, ve - ne - ran - dum tu - um ve - rum et
Sohn, den Wahr - haf - ti - gen, dei - nen hoch - ge - lob - ten Sohn, dei - nen

ve - rum et u - ni - cum Fi - li - um, ve - ne - ran - dum tu - um
gött - li - chen Sohn, den Wahr - haf - ti - gen, dei - nen hoch - ge - lob - ten,

+Legni

ran - dum tu - um ve - rum Fi - li - um:
hoch - ge - lob - ten Sohn, den Wahr - haf - ti - gen,

Fi - li - um, u - ni - cum Fi - li - um:
gött - li - chen Sohn, den Wahr - haf - ti - gen,

u - ni - cum, u - ni - cum Fi - li -
gött - li - chen Sohn, den Wahr - haf - ti -

ve - rum et u - ni - cum Fi - li -
gött - li - chen Sohn, den Wahr - haf - ti -

am quo - que Pa -
den hei - li - gen

San - ctum quoc -
und den ei - tum Spi - ri - tum, San - ctum Pa -
und den hei - li - gen, hei - li - gen

ra - cli - tum, tum, San - ctum quo - que Pa - ra - cli - tum
Geist, der leiht, und den hei - li - gen Geist, der uns

que Pa - ra - cli - tum Sn:
li - gen Geist, der uns

ri - tum, San - ctum
ver - tum, und den

um
ns

6. Duetto (Tu rex gloriae)

Allegro maestoso

Archi

9 Tenore solo

Basso solo

Tu rex glo - ri - ae, Je - su Chri - ste.
Preis, Lob, Herr-lich-keit dir, Herr Je - su.

17

Tu rex glo - ri - ae, Je - - - si
Preis, Lob, Herr-lich-keit dir,

Tu rex
Preis, Lob,

Archi

24

Tu rex glo
Preis, Lob, Herr

glo
ri - ae,
lich-keit,

30

- - ri - ae, rex.
- - lich - keit, Preis.

tu rex glo - ri - ae. Tu
Preis, Lob, Herr - lich - keit. Du

36

Tu Pa - - - tris sem - pi - ter
Du Hei - - - land bist - des -

Pa - - - tris sem - pi - ter - nus, Pa -
Hei - - - land bist, du - bist des, e -

42

- - - - - li - us.
- - - - - ters - Sohn.

- - - - - Fi - li - us.
- - - - - sen Va - ters - Sohn. Ottoni

48

Tu
Preis,

Tu rex glo -
Preis, Lob, Herr - l

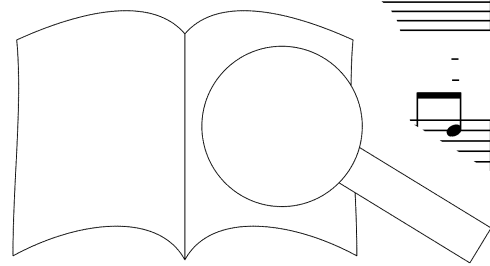

tu rex glo - ri - ae, tu rex
Preis, Lob, Herr - lich-keit, Preis, Lob,

ri - ae, tu rex glo - ri - ae,
lich-keit, Preis, Lob, Herr - lich-keit

glo - ri - ae, tu rex glo - ri - ae Je
Herr - lich-keit, Preis, Lob, Herr - lich-keit dir, -

Je - - su Chri - ste. Tu rex glo - ri - ae.
dir, Herr Je - su. Preis, Lob, Herr - lich-keit.

Legni

- su Chri - ste. Tu rex glo
- Herr Je - su. Preis, Lob, ri - ae.
lich-keit.

Tu Pa - -
Du Hei - -

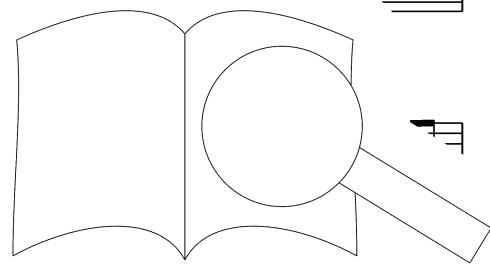

78

tris - sem - pi - ter
land - bist - des - e

Tu Pa - tris sem - pi - ter
Du Hei - land - bist - des - e

84

nus es Fi - li - us.
wi - gen Va - ters Sohn.

nus es Fi - li - us.
wi - gen Va - ters Sohn.

f

90

Tu rex glo - ri - ae su - Chri -
Preis, Lob, Herr - lich - keit Herr Je -

glo - ri - ae, su - Chri -
Herr - lich - keit Herr Je -

96

ste. ste.
su, su.

su - Chri - ste.
Herr Je - su.

ff

7. Aria (Tu, ad liberandum)

Andantino

Alto solo

VI oblig

Archi

p

5

tr

9

Tu, ad li - be - ran - - dum - rus ho - mi - nem,
Herr, du kamst zu lö - - sen - fer Sün - den Not,

pp

13

tu, am su - sce - ptu - rus - ru -
Her sen uns - aus tie - fer t ver -

dolce

18

i - sti, non hor - ru - i - - sti Vir - - - -
 schmä - het, hast nicht - ver - schmä - het der nie - - - -

23

gi - nis u - - te - rum.
 de - ren Jung - frau Leib.

mf

27

31

T₁ *F₁* dum su - sce - ptu - rus ad li - be -
 sen uns aus tie - fe kamst zu

PROBEBE PARTITUR
 Ausgabequalität gegenüber Original evtl. gemindert • Evaluation Copy - Quality may be reduced • Carus-Verlag

36

dolce

ran - dum su - sce - ptu - rus ho - mi - nem, non hor - ru - i - sti,
 lö - sen uns aus tie - fer Sün - den Not, hast nicht ver - schmä - het,

dolce

41

non hor - ru - i - sti Vir -
 hast nicht ver - schmä - het der nie -

46

u - te - rum, der Vir - gi - nis u - te -
 Jung - frau Leib, der nie - de - ren Jung - frau

51

rit.
I

8. Coro (Tu devicto mortis aculeo)

Andante maestoso

f Soprano I, II
Tu de - vi - cto mor - tis a - cu - le - o, a - pe - ru - i - sti cre -
Du zer - bra - chest mäch - tig des To - des Pfeil und hast er - öff - net den

f Alto I, II

f Tenore I, II
Tu de - vi - cto mor - tis a - cu - le - o, a - pe - ru - i - sti cre -
Du zer - bra - chest mäch - tig des To - des Pfeil und hast er - öff - net den

f Basso I, II

Legni, Ottoni, Archi



ff
den - ti - bus re - - - - - rum.
Gläub' - gen die Pfor - - - - - mels.

ff
den - ti - b. coe - lo - - - - - rum.
Gläub' - ger ... ten des Him - - - - - mels.

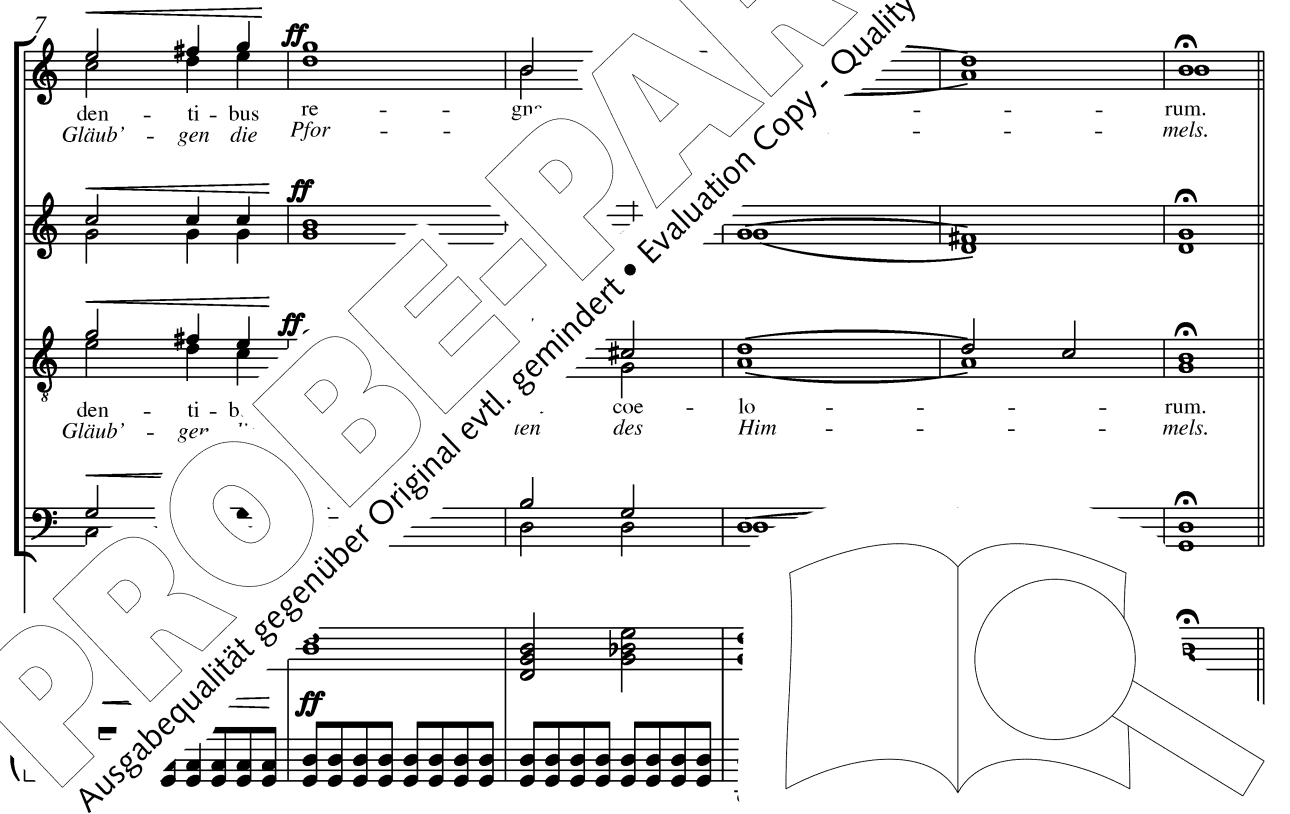

Allegro

Soprano

13

Tu ad dex - tram
Zu der Rech - ten

Tenore

Tu ad dex - tram De - i se - des, in glo - - -
Zu der Rech - ten Got - tes sitzt du im Glan - - -

Basso

Tu ad dex - tram De - i se - des, in glo - - -
Zu der Rech - ten Got - tes sitzt du im Glan - - -

18

De - i se - des, in glo - - -
Got - tes sitzt du im Glan - - -

Alto

Tu ad dex - tram De - i se - des, in glo - - -
Zu der Rech - ten Got - tes sitzt du im Glan - - -

ri - a Pa - - -
ze - des Him - - -

ri - a Pa - - -
ze der - - -

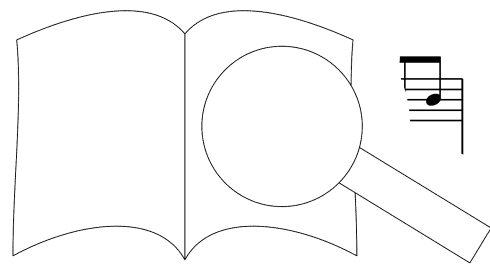

PROBEPARTITUR

Ausgabequalität gegenüber Original evtl. gemindert • Evaluation Copy - Quality may be reduced • Carus-Verlag

ri - a Pa - tris. Tu ad dex - tram De - i se - des, in glo - ri
 ze des Him - mels. Zu der Rech - ten Got - tes sitzt du im Glan -

a. Tu ad dex - tram De - i se - - des, in glo - - ri - a Pa - tris.
 ze. Zu der Rech - ten Got - tes sitzt du im Glan - - ze des Him - mels.

Tu ad dex - tram De - i se - des, in glo - ri - a Pa - -
 Zu der Rech - ten Got - tes sitzt du im Glan - ze, im Glan - - -

Tu ad dex - tram De - i se - des, in glo - ri - a
 Zu der Rech - ten Got - tes sitzt du im Glan - des

a. Tu ad
 ze. Zu der

Tu ad dex - tram De - i se - des, in glo - ri - a Pa - -
 Zu der Rech - ten Got - tes sitzt du im Glan - ze, im Glan - -

tris. fu ad dex - tram De - i se - des, in glo - -
 ze. Zu der Rech - ten Got - tes sitzt du im Glan - -

Pa
 F

lex - tram
 ch - ten

PROBEPARTITUR
 Ausgabqualität gegenüber Original evtl. gemindert • Evaluation Copy - Quality may be reduced • Carus-Verlag

32

dex-tram De - i se - des, in glo - ri - a, glo - ri - a Pa - tris.
 Rech-ten Got - tes sitzt du im Glan - ze, im Glan-ze des Him - mels.

tris, in glo ri - a Pa - tris.
 ze, im Glan ze des Him - mels.

ri - a Pa - tris.
 ze des Him - mels.

De - i se - des, in glo ri - a, glo - ri - a Pa - tris.
 Got - tes sitzt du im Glan ze, im Glan-ze des Him - mels.

37

Tu ad dex - tram
 Zu der Rech - ten

Tu ad dex - tram
 Zu der Rech - ten

dex - tram
 ten

42

De - i se - des, in glo - - ri - a Pa - tris.
 Got - tes sitzt du im Glan - - ze des Him - mels.

De - i se - des, in glo - - ri - a Pa - tris.
 Got - tes sitzt du im Glan - - ze des Him - mels.

Tu ad dex - tram De - i se - des, in glo - ri - a. Tu ad dex - tram
 Zu der Rech - ten Got - tes sitzt du im Glan - ze. Zu der Rech - ten

De - i se - des, tu ad dex - tram De - i se - des, tu ad dex - tram De - i
 Got - tes sitzt du, zu der Rech - ten Got - tes sitzt du, zu der Rech - ten Got - im

47

Tu ad dex - tram De - i, tu se - des, in glo - - ri - a
 Zu der Rech - ten Got - tes, zu tes sitzt du im Glan - - ze des

Tu ad dex - tram
 Zu der ter .s, in glo - - ri - a
 du im Glan - - ze des

De i se - des.
 Got - tes sitzt d - - - - - ri - a
 - - - - - ze des

glo - ri - a Pa - tris. Tu se - des in
 ze des Him - mels. Glan - ze des

Ausgabequalität gegenüber Original evtl. gemindert • Evaluation Copy - Quality may be reduced • Carus-Verlag

52

Pa - tris. Tu ad dex - tram De - i se - des, tu ad dex - tram De - i se - des, in
 Him - mels. Zu der Rech - ten Got - tes sitzt du, zu der Rech - ten Got - tes sitzt du im

Pa - tris. Tu ad dex - tram De - i se - des, tu ad dex - tram De - i se - des, in
 Him - mels. Zu der Rech - ten Got - tes sitzt du, zu der Rech - ten Got - tes sitzt du im

Pa - tris. Tu ad dex - tram De - i se - des, tu ad dex - tram De - i se - des, in
 Him - mels. Zu der Rech - ten Got - tes sitzt du, zu der Rech - ten Got - tes sitzt du im

glo - ri - a. Tu ad dex - tram De - i se - des, tu ad dex - tram De - i
 Him - mels. Zu der Rech - ten Got - tes sitzt du, zu der Rech - ten Got -

57

glo - ri - a Pa - tris, in glo
 Glan - ze des Him - mels, im els.

glo - ri - a Pa - tris, in
 Glan - ze des Him - mels a Pa - tris.

glo - ri - a Pa - tris. Tu ad dex - tram
 Glan - ze de an - ze des Him - mels. Zu der Rech - ten

glo - ri - a Pa - tris, in glo
 Glan - ze des Him - mels, im els.

62

Tu ad dex - tram De - i se - des, in
 Zu der Rech - ten Got - tes im

Tu ad dex - tram De - i se - des, in glo - ri - a Pa - tris, in
 Zu der Rech - ten Got - tes sitzt du im Glan - ze des Him - mels, im

De - i se - des, in glo - ri - a Pa - tris, in
 Got - tes sitzt du im Glan - ze des Him - mels, im

Tu ad dex - tram De - i se - des, in glo - ri - a Pa - tris, in
 Zu der Rech - ten Got - tes sitzt du im Glan - ze des Him - mels, im

67

glo - ri - a Pa - tris, in glo - ri - a Pa - tris, in
 Glan - ze des Him - mels, im Glan - ze des Him - mels, im

- ri - a Pa - tris, in glo - ri - a Pa - tris, in
 - ze des Him - mels, im Glan - ze des Him - mels, im

glo - ri - a Pa - tris, in glo - ri - a Pa - tris, in
 Glan - ze des Him - mels, im Glan - ze des Him - mels, im

- ri - a Pa - tris, in glo - ri - a Pa - tris, in
 - ze des Him - mels, im Glan - ze des Him - mels, im

PROBE

Ausgabequalität gegenüber Original evtl. gemindert • Evaluation Copy - Quality may be reduced • Carus-Verlag

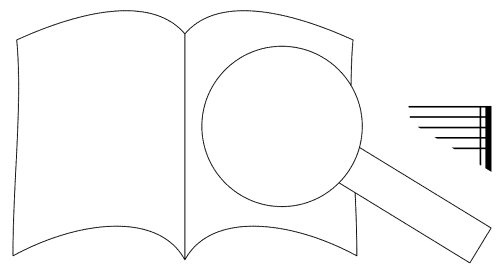

9. Sestetto con Coro (Judex crederis)

Andante

Soprano
Ju - dex, Herr Gott, ju - dex, Herr Gott,

Alto
Ju - dex, Herr Gott, ju - dex, Herr Gott,

Tenore
Ju - dex, Herr Gott, ju - dex, Herr Gott,

Basso
Ju - dex, Herr ju - dex, Herr Gott,

Clarineti
Fagotti
Tromboni
Archi
ff *f* *p* *ff*

5

ju Herr cre - de - ris es - se ven - einst wirst du kom - men zu

ju Herr cre - de - ris es - se ven - einst wirst du kom - men zu

dex Gott, cre - de - ris es - se ven - einst wirst du kom - men zu

dex Gott, es - se ven - nen zu

pp *f* *pp*

9

tu - rus. rich - ten. Ju - dex, Herr Gott, ju - dex, Herr Gott,

tu - rus. rich - ten. Ju - dex, Herr Gott, ju - dex, Herr Gott,

tu - rus. rich - ten. Ju - dex, Herr Gott, ju - dex, Herr Gott,

tu - rus. rich - ten. Ju - dex, Herr Gott, ju - dex, Herr Gott,

ff *f* *p* *ff*

3 3 3 3 3

14

ju Herr cre - de - ris es - se ven - einst wirst du kom - men zu

ju Herr cre - de - ris es - se ven - einst wirst du kom - men zu

dex Gott, cre - de - ris es - se ven - einst wirst du kom - men zu

dex Gott, cre - de - ris es - se ven - einst wirst du kom - men zu

pp

3

Soprano I

p
 Te er - go - quae - su - mus, te er - go - quae - su - mus,
 Dann sei - uns - gnä - dig, Herr, dann sei - uns - gnä - dig, Herr,

Soprano II

p
 Te er - go - quae - su - mus, te er - go - quae - su - mus,
 Dann sei - uns - gnä - dig, Herr, dann sei - uns - gnä - dig, Herr,

Alto

p
 Te er - go quae - su - mus, te er - go quae - su - mus,
 Dann sei uns gnä - dig, Herr, dann sei uns gnä - dig, Herr,

Tenore

p
 Te er - go quae - su - mus, te er - go quae - su - mus,
 Dann sei uns gnä - dig, Herr, dann sei uns gnä - dig, Herr,

Basso I

p
 Te er - go quae - su - mus,
 Dann sei uns gnä - dig, Herr,

Basso II

p
 Te er - go quae - - - su
 Dann sei uns gnä - - - dic

Soli

Coro

tu - rus.
 rich - ten.

tu - rus.
 rich - ten.

tu - rus.
 rich - ten.

tu - rus
 rich - te

p

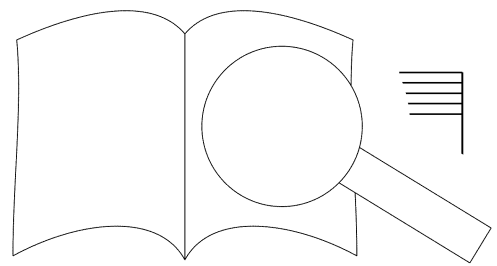

PROBEPARTITUR
 Ausgabequalität gegenüber Original evtl. gemindert • Evaluation Copy - Quality may be reduced • Carus-Verlag

Soli

tu - is fa - mu - lis, sub - ve - ni, tu - is fa - mu - lis, tu - is fa - mu - lis,
 und barm - her - zig an dei - nem Volk, sei uns gnä - dig, Herr, sei uns gnä - dig, Herr,

tu - is fa - mu - lis, tu - is, tu - is
 sei uns gnä - dig, Herr, gnä - dig und barm -

tu - is fa - mu - lis, tu - is, tu - is
 sei uns gnä - dig, Herr, und barm -

tu - is fa - mu - lis, tu - is fa -
 sei uns gnä - dig, Herr, und barm - her -

tu - is fa - mu - lis, tu - is
 sei uns gnä - dig, Herr, und barm -

Soli

tu - is fa - mu - lis sub - ve - ni, quos pre - ti - o - so
 und barm - her - zig an dei - nem Volk, das du so teu' - er -

fa - mu - lis sub - ve - ni, quos pre - ti -
 her - zig an dei - nem Vo' das du so

fa - mu - lis sub - ve - ni, quos pre - ti -
 her - zig an dei - nem Vo' das du so

fa - mu - lis sub - ve - ni, quos pre - ti -
 her - zig an dei - nem Vo' das du so

lis - ve - ni, quos pre - ti -
 an nem Volk, das du so

Archi

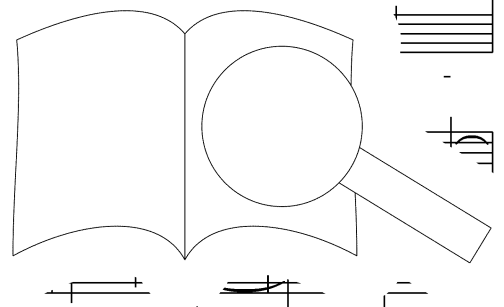

PROBEPARTITUR
 Ausgabequalität gegenüber Original evtl. gemindert • Evaluation Copy - Quality may be reduced • Carus-Verlag

Soli

san - gui-ne, quos pre - ti - o - so - san - gui-ne, san -
 lö - set hast, das du so teu'r er - lö - set hast, Herr,

o - so san - gui - ne, san -
 teu'r er - lö - set hast, Herr,

o - so san - gui - ne, quos pre - ti - o - so
 teu'r er - lö - set hast, das du so teu'r er -

pre - ti - o - so san - gui-ne, quos pre - ti - o - so - san -
 du so teu'r er - lö - set hast, das du so teu'r er - lö -

o - so san - gui - ne,
 teu'r er - lö - set hast,

o - so san - gui - ne, ti -
 teu'r er - lö - set hast, san - gui -
 lö - set

Coro

Coro part with empty staves for vocalists.

PROBE PARTITUR
 Ausgabequalität gegenüber Original evtl. gemindert • Evaluation Copy - Quality may be reduced • Carus-Verlag

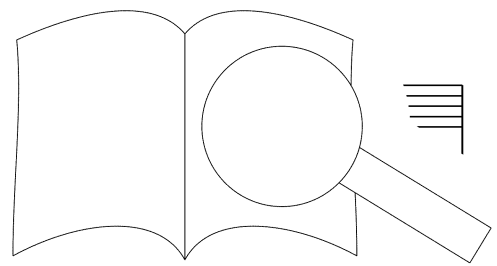

gui - ne red - e - mi - sti. Te er - go -
 durch dein köst - lich, köst - lich Blut. Ach, sei - uns

gui - ne red - e - mi - sti. Te er - go - quae - su - mus,
 durch dein köst - lich, köst - lich Blut. Ach, sei - uns - gnä - dig, Herr,

san - gui - ne red - e - mi - sti. Tu - is fa - mu - lis
 lö - set hast durch dein köst - lich Blut. Sei barm - her - zig an

gui - ne red - e - mi - sti. Tu - is fa
 set hast durch dein köst - lich Blut. Sei barm - her

san - gui - ne red - e - mi - sti. Tu - is
 lö - set hast durch dein köst - lich Blut. Sei barm

ne red - e - mi - sti. mu - lis
 hast durch dein köst - lich Blut. zig an

mus, tu - is
 g, Herr, und barm -

I, go quae - su - mus, tu - is
 Ach, sei uns gnä - dig, Herr, und barm -

Te er - go quae - su - mus, tu - is
 Ach, sei uns gnä - dig, Herr, und barm -

Te er - go quae - su - mus, tu - is
 Ach, sei uns gnä - dig, Herr, und barm -

PROBE PARTITUR
 Ausgabequalität gegenüber Original evtl. gemindert • Evaluation Copy - Quality may be reduced • Carus-Verlag

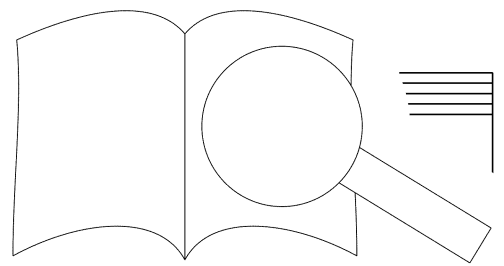

quae - su - mus, tu - is fa - mu - lis sub - ve - ni, quos pre - ti - o - so san - gui - ne,
 gnä - dig, Herr, sei barm - her - zig an dei - nem Volk, das du so teu'r er - lö - set hast,

tu - is fa - mu - lis sub - ve - ni, quos pre - ti - o - so san -
 und barm - her - zig an dei - nem Volk, das du er - löst hast, Herr, -

sub - ve - ni, quos pre - ti - o - so san - gui - ne,
 dei - nem Volk, das du so teu'r er - lö - set hast,

sub - ve - ni, quos san -
 dei - nem Volk, das teu'r - - - - -

sub - ve - ni, quos pre - ti - o - so
 dei - nem Volk, das du er - löst

sub - ve - ni, quos pre - ti - o - so
 dei - nem Volk, das er - löst

fa - mu - lis sub - ve - ni, quos pre - ti - o - so san - gui -
 her - zig an dei - nem Volk, das du so teu'r er - lö - set

fa - mu - lis sub - ve - ni, quos pre - ti - o - so san - gui -
 her - zig an dei - nem Volk, das du so teu'r er - lö - set

fa - mu - lis sub - ve - ni, quos pre - ti - o - so san - gui -
 her - zig an dei - nem Volk, das du so teu'r er - lö - set

fa - mu - lis sub - ve - ni, quos pre - ti - o - so san - gui -
 her - zig an dei - nem Volk, das du so teu'r er - lö - set

PROBEPARTITUR
 Ausgabequalität gegenüber Original evtl. gemindert • Evaluation Copy - Quality may be reduced • Carus-Verlag

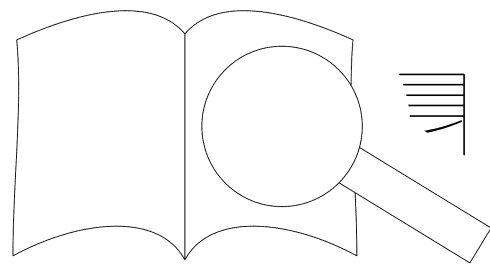

san - - - gui - ne red - e - mi - sti.
 Herr, _____ durch dein köst - lich, köst - lich Blut.

- - - - - gui - ne red - e - mi - sti.
 _____ durch dein köst - lich, köst - lich Blut.

pre - ti - o - so san - gui - ne red - e - mi - sti.
 das du teu'r er - lö - set hast durch dein köst - lich Blut.

san - - - gui - ne red - e - mi - sti.
 teu'r _____ er - löst durch dein köst - lich Blut.

pre - ti - o - so san - gui - ne red - e - mi - sti.
 das du teu'r er - lö - set hast durch dein köst - lich Blut.

o - so san - gui - ne red - e - mi - sti.
 teu'r er - lö - set hast durch dein köst - lich

ne hast red - e - mi - sti. Ju - dex,
 hast durch dein kö Herr Gott,

ne hast red - e - mi - sti. Ju - dex,
 hast durch de. Blut. Herr Gott,

ne hast - - - - - lich - sti. Ju - dex,
 - - - - - Blut. Herr Gott,

ne hast e - mi - sti. Ju - dex,
 dein köst - lich Blut. Herr Gott,

PROBEPARTITUR
 Ausgabequalität gegenüber Original evtl. gemindert • Evaluation Copy - Quality may be reduced • Carus-Verlag

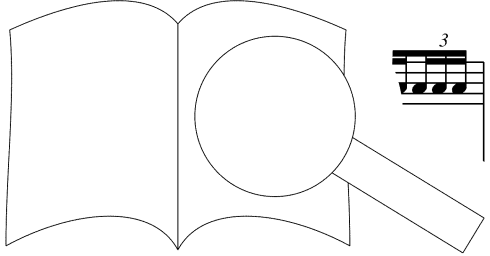

51

Coro

ju - dex, Herr Gott, ju - dex, Herr

ju - dex, Herr Gott, ju - dex, Herr

ju - dex, Herr Gott, ju - dex, Herr

ff

f

p

ff

f

55

dex Gott, cre - de - ris es - se ven - tu -
einst wirst du kom - men zu rich

dex Gott, cre - de - ris es - se v
einst wirst du kom - mer

dex Gott, cre - de - ris
einst wirst 'n

pp

ff

59

Ju - dex, Herr Gott, ju - dex, Herr Gott,

Ju - dex, Herr Gott, ju - dex, Herr Gott,

Ju - dex, Herr Gott, ju - dex, Herr Gott,

p

ff

f

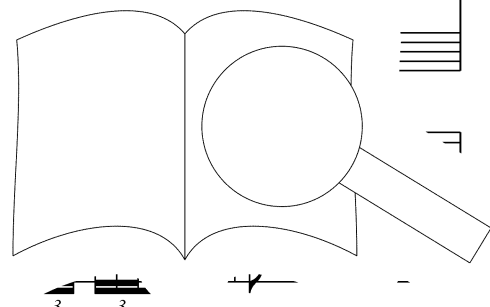

PROBEBE PARTITUR

Ausgabequalität gegenüber Original evtl. gemindert • Evaluation Copy - Quality may be reduced • Carus-Verlag

Soli

Te
Dann

Te
Dann

Te
Dann

Coro

ju Herr - - - dex Gott, se ven - tu - rus.
m - men zu rich - ten.

ju Herr - - - dex Gott, re - de - ris es - se ven - tu - rus.
einst wirst du kom - men zu rich - ten.

ju Herr - - - dex Gott, cre - de - ris es - se ven - tu - rus.
einst wirst du kom - men zu rich - ten.

ju Herr - - - dex Gott, cre - de - ris es - se ven - tu - rus.
einst wirst du kom - men zu rich - ten.

pp

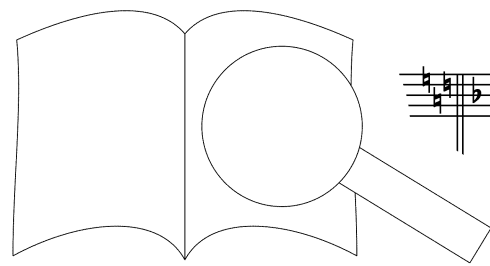

PROBEPARTITUR
Ausgabequalität gegenüber Original evtl. gemindert • Evaluation Copy - Quality may be reduced • Carus-Verlag

67

Te er - go quae - su - mus, te er - go quae - su - mus, tu - is fa - mu - lis
Dann sei - uns gnä - dig, Herr, dann sei - uns gnä - dig, Herr, und barm - her - zig an

Soli

er - go quae - su - mus, er - go quae - su - mus, tu - is
sei - uns gnä - dig, Herr, dann sei - uns gnä - dig, Herr, sei - uns

er - go quae - su - mus, te er - go quae - su - mus, tu - is
sei - uns gnä - dig, Herr, dann sei - uns gnä - dig, Herr, sei - uns

er - go quae - su - mus, tu - is
sei - uns gnä - dig, Herr, sei - uns

er - go quae - su - mus
sei - uns gnä - dig, Herr, Herr,

72

sub - ve - ni, tu - is fa - mu - lis, tu - is fa - mu - lis sub - ve - ni,
dei - nem Volk, sei - uns gnä - dig, Herr, sei - uns gnä - dig, Herr, her - zig an dei - nem Volk,

fa - mu - lis, tu - is fa - mu - lis sub - ve - ni,
gnä - dig, Herr, und her - zig an dei - nem Volk,

Soli

fa - mu - lis, tu - is fa - mu - lis sub - ve - ni,
gnä - dig, Herr, gnä - dig, Herr, barm - her - zig an dei - nem Volk,

fa - mu - lis, tu - is fa - mu - lis sub - ve - ni,
gnä - dig, Herr, her - zig an dei - nem Volk,

fa - mu - lis, tu - is fa - mu - lis sub - ve - ni,
gnä - dig, Herr, her - zig an dei - nem Volk,

fa - mu - lis, tu - is fa - mu - lis sub - ve - ni,
gnä - dig, Herr, her - zig an dei - nem Volk,

fa - mu - lis, tu - is fa - mu - lis sub - ve - ni,
gnä - dig, Herr, her - zig an dei - nem Volk,

Soli

quos pre-ti-o - so - san-gui-ne, quos pre-ti - o - so -
 das du so teu'r - er - lö - set hast, das du so teu'r - er -

quos pre - ti - o - so san - - gui -
 das du so teu'r er - lö - - set

quos pre - ti - o - so san - gui-ne,
 das du so teu'r er - lö - set hast,

quos pre-ti - o - so - san-gui-r' os
 das du so teu'r - er - lö - set s

quos pre - ti - o - so er
 das du so teu'r er

quos pre - ti - o - so - gui -
 das du so teu'r - er - set

Coro

Empty musical staves for the Coro section.

Legni

pp

Musical notation for woodwinds (Legni) with dynamics.

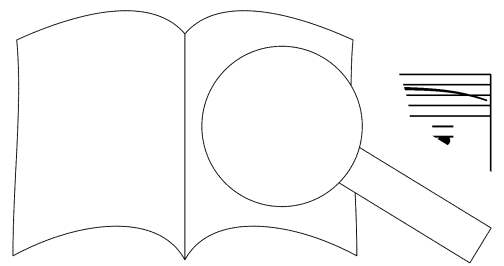

PROBE PARTITUR

Ausgabequalität gegenüber Original evtl. gemindert • Evaluation Copy - Quality may be reduced • Carus-Verlag

san-gui-ne, san - - - gui - ne red - e - mi - sti.
 lö - set hast, Herr, durch dein köst - lich, köst - lich Blut.

ne, san - - - - - gui - ne red - e - mi - sti. *pp* Tu - is
 hast, Herr, durch dein köst - lich, köst - lich Blut. Sei barm -

quos pre - ti - o - so san - gui - ne red - e - mi - sti. *mf* Te er - go -
 das du so teu'r er - lö - set hast durch dein köst - lich Blut. Ach, sei uns

pre - ti - o - so san - - - - - gui - ne red - e - mi - sti. *pp* Tu
 du so teu'r er - lö - - - - - set hast durch dein köst - lich Blut. S:

ne, pre - ti - o - so san - gui - ne red - e - mi - sti.
 hast, du so teu'r er - lö - set hast durch dein köst - lich Blut

ne, pre - ti - o - so san - gui - ne red - e - mi -
 hast, das du teu'r er - lö - set hast durch dein köst - is barm -

e er - go quae - su - mus,
 Ach, sei uns gnä - dig, Herr,

pp

Te er - go quae - su - mus,
 Ach, sei uns gnä - dig, Herr,

pp

Te er - go quae - su - mus,
 Ach, sei uns gnä - dig, Herr,

pp

Te er - go quae - su - mus,
 Ach, sei uns gnä - dig, Herr,

PROBE PARTITUR
 Ausgabequalität gegenüber Original evtl. gemindert • Evaluation Copy - Quality may be reduced • Carus-Verlag

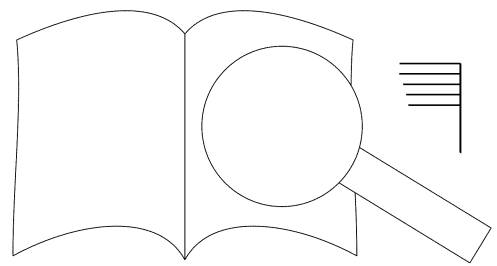

mf
 Te er - go - quae-su - mus, tu - is fa - mu-lis sub - ve - ni, quos pre - ti - o - so
 Ach, sei uns gnä-dig, Herr, sei barm-her - zig an dei - nem Volk, das du so teu'r er -

fa - mu - lis sub - ve - ni,
 her - zig an dei - nem Volk,

pp
 quae-su - mus, sub - ve - ni, quos pre - ti - o - so,
 gnä-dig, Herr, dei - nem Volk, das du er - löst hast,

fa - mu - lis sub - ve - ni, quos san -
 her - zig an dei - nem Volk, das teu'r

mf *p*
 Tu - is fa - mu-lis sub-ve - ni, quos
 Sei barm-her - zig an dei-nem Volk, das

fa - mu - lis sub - ve - ni,
 her - zig an dei - nem Volk,

tu - is fa - mu - lis sub - ve - ni, quos pre - ti - o - so
 und barm - her - zig an dei - nem Volk, das du so teu'r er -

tu - is fa - mu - lis sub - ve - ni, quos pre - ti - o - so
 und barm - her - zig an dei - nem Volk, das du so teu'r er -

tu - is fa - mu - lis sub - ve - ni, quos pre - ti - o - so
 und barm - her - zig an dei - nem Volk, das du so teu'r er -

tu - is fa - mu - lis sub - ve - ni, quos pre - ti - o - so
 und barm - her - zig an dei - nem Volk, das du so teu'r er -

PROBEPARTITUR

Ausgabequalität gegenüber Original evtl. gemindert • Evaluation Copy - Quality may be reduced • Carus-Verlag

san - gui - ne, san - - - gui - ne red - e - mi - sti, red - e - mi - sti.
 lö - set hast, Herr, _____ durch dein köst - lich, köst - lich Blut, durch dein köst - lich Blut.

quos _____ san - gui - ne red - e - mi - - sti, red - e - mi - sti.
 das _____ du er - löst durch dein köst - lich Blut, durch dein köst - lich Blut.

quos pre - ti - o - - so san - gui - ne red - e - mi - - sti, red - e - mi - sti.
 das du so teu'r er - lö - set hast durch dein köst - lich, köst - lich Blut, durch dein köst - lich Blut.

f *p*
 - gui - ne, san - - - gui - ne red - e - mi - - sti, red - e - mi
 er - löst, Herr, _____ durch dein köst - lich, köst - lich Blut, durch dein köst -

san - gui - ne, pre - ti - o - so san - gui - ne red - e - mi - - sti, red
 lö - set hast, das du teu'r er - löst _____ durch dein köst - lich, köst - lich Blut, d'

quos pre - ti - o - so san - gui - ne red - e - mi
 das du so teu'r er - lö - set hast durch dein köst' lich sti.
 Blut.

san - gui - ne red - e red - e - mi - sti.
 lö - set hast durch dein Blut, durch dein köst - lich Blut.

san - gui - ne red - e - sti, red - e - mi - sti.
 lö - set hast d' - lich Blut, durch dein köst - lich Blut.

san - gui - ne - mi - - sti, red - e - mi - sti.
 lö - set r m köst - lich Blut, durch dein köst - lich Blut.

san - 1 red - e - mi - - sti.
 lö durch dein köst - lic' ut.

PROBEPARTITUR
 Ausgabequalität gegenüber Original evtl. gemindert • Evaluation Copy - Quality may be reduced • Carus-Verlag

10. Coro (Aeterna fac)

Allegro moderato

S
A
T
B

Ae - ter - na fac cum san - ctis tu - is in glo - ri - a nu - me - ra - ri, ae -
O lass uns einst mit dei - nen Heil'-gen im e - wi - gen Lich - te woh - nen, o

Tenore

Ae - ter - na fac cum san - ctis tu - is in glo - ri - a nu - me - ra - ri, ae -
O lass uns einst mit dei - nen Heil'-gen im e - wi - gen Lich - te woh - nen, o

Ob, Fag, Tr, Timp, Archi

5

ter - na fac cum san in glo - ri - a nu - me -
lass uns einst im e mit dei - nen Hei - li - gen

ter - na fac tu - is in glo - ri - a nu - me -
lass uns einst Lich - te mit dei - nen Hei - li - gen

ter - r un - ctis tu - is in glo - ri - a nu - me -
lass un - gen Lich - te mit dei - nen Hei - li - gen

cum san - ctis tu -
im ew' - gen Lich - te nu - me -
li - gen

11

ra - - ri, in glo - ri - a nu - me - ra - - ri, ae -
 woh - - nen, mit dei - nen Hei - li - gen woh - - nen, o

ra - - ri, in glo - ri - a nu - me - ra - - ri, ae -
 woh - - nen, mit dei - nen Hei - li - gen woh - - nen, o

ra - - ri, in glo - ri - a nu - me - ra - - ri, ae -
 woh - - nen, mit dei - nen Hei - li - gen woh - - nen, o

ra - - ri, in glo - ri - a nu - me - ra - - ri, ae -
 woh - - nen, mit dei - nen Hei - li - gen woh - - nen, o

17

ter - na fac cum san - ci in glo - ri - a nu-me-
 lass uns einst im ew' mit dei - nen Hei - li-gen

ter - na fac sa' tu - is in glo - ri - a nu-me-
 lass uns einst im ew' gen Lich - te mit dei - nen Hei - li-gen

ter - na fac sa' tu - is in glo - ri - a nu-me-
 lass uns einst im ew' gen Lich - te mit dei - nen Hei - li-gen

ter lass uns einst im ew' - gen Lich - te mit dei - nen Hei - li-gen



ra - - - ri. Ae - ter - na fac
 woh - - - nen. O lass - uns einst

ra - - - ri. Ae - ter - na fac
 woh - - - nen. O lass - uns einst

ra - - - ri. Ae - ter - na fac
 woh - - - nen. O lass - uns einst

ra - - - ri. Ae - ter - na fac
 woh - - - nen. O lass - uns einst

cum san - ctis in glo - ri - a nu - me -
 im ew' - gen it dei - nen Hei - li - gen

cum i - sa - ch - te in glo - ri - a nu - me -
 i sa - ch - te mit dei - nen Hei - li - gen

ctis tu - is in glo - ri - a nu - me -
 gen Lich - te mit dei - nen Hei - li - gen

san - ctis tu - is nu - me -
 ew' - gen Lich - te li - gen

PROBE-PARTITUR
 Evaluation Copy - Quality may be reduced • Carus-Verlag

Ausgabequalität gegenüber Original evtl. gemindert

ra - - - ri. Ae - ter - na fac cum san - ctis tu - is in glo - ri - a nu - me -
 woh - - - nen. O lass uns einst mit dei - nen Heil'-gen im e - wi-gen Lich - te

ra - - - ri. Ae - ter - na fac cum san - ctis tu - is in glo - ri - a nu - me -
 woh - - - nen. O lass uns einst mit dei - nen Heil'-gen im e - wi-gen Lich - te

ra - - - ri. Ae - ter - na fac cum san - ctis tu - is in glo - ri - a nu - me -
 woh - - - nen. O lass uns einst mit dei - nen Heil'-gen im e - wi-gen Lich - te

ra - - - ri. Ae - ter - na fac cum san - ctis tu - is in glo - ri - a nu - me -
 woh - - - nen. O lass uns einst mit dei - nen Heil'-gen im e - wi-gen Lich - te

ra - - - ri, in glo - - ri - a ri.
 woh - - - nen, mit dei - - nen Hei s nen.

ra - - - ri, in glo - ri a ri.
 woh - - - nen, mit dei - ner a h - - - nen.

ra - - - ri, in glo - ri a nu - me - ra - - ri.
 woh - - - nen, mit dei - ner c - gen woh - - - nen.

ra - - - ri, a nu - me - ra - - ri.
 woh - - - nen, Hei - li - gen woh - - - nen.

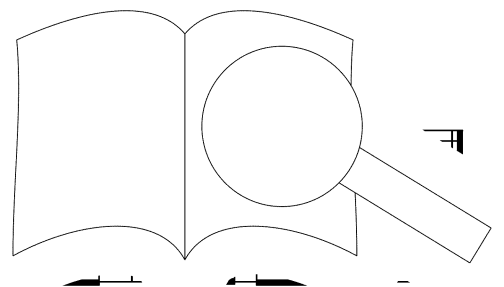

11. Recitativo (Salvum fac populum)

Basso II solo

Sal - vum fac po - pu - lum tu - um, Do - mi - ne, et
Wen - de dein Ant - litz nicht von uns, gnäd' - ger Gott, und

Legni, Ottoni

p

Detailed description: This system contains the vocal line for the Basso II solo and the piano accompaniment for woodwinds and strings. The vocal line is in bass clef with a common time signature. The piano accompaniment is in treble and bass clefs with a common time signature. The piano part features sustained chords in the right hand and single notes in the left hand.

4
be - ne - dic hae - re - di - ta - ti tu - ae. Et re et ex - tol - le
seg - ne mit Gna - de dein Er - be, re - et er - heb uns

Detailed description: This system continues the vocal line and piano accompaniment. The vocal line includes a fermata over the word 're'. The piano accompaniment continues with sustained chords and single notes.

8
in ae - ter - - -
al - le E - - -

pp

Detailed description: This system shows the final part of the vocal line and piano accompaniment. The vocal line ends with a fermata. The piano accompaniment features a *pp* dynamic marking. To the right of the musical notation is a large graphic of an open book with a magnifying glass over it, indicating a watermark or a specific page reference.

12. Coro (Per singulos dies)

Legni
Ottoni
Timp

5

Per sin - gu - los di - es be - ne - di - ci - mus te:
Wir prei - sen und lo - ben und be - ken - nen dich, Herr,

Per sin - gu - los di - es be - ne - di - ci - mus te:
Wir prei - sen und lo - ben und be - ken - nen dich, Herr

Per sin - gu - los di - es be - ne - di - ci
Wir prei - sen und lo - ben und be - ken - r

Per sin - gu - los di - es be - ^{us} lau -
Wir prei - sen und lo - ben w ^H and lob -

9

et lau - da - me - a in sae - cu - la sae - cu - li,
und - sin - nen von nun an in E - wig - keit,

men tu - um in sae - cu - la sae - cu - li,
i - nem Na - men von nun an in E - wig - keit,

da - mus no - men tu - um in sae - cu - la sae - cu - li,
sin - ger - sin - gen dei - nem Na - men von nun an in E - wig - keit,

et lau - da - mus no - men tu - um
n, und lob - sin - gen dei - nem Na - mei

in sae - cu - la sae - cu - li, in sae - cu - la sae - cu - li,
 von nun an in E - wig - keit, von nun an in E - wig - keit,

in sae - - - cu - la sae - cu - li, lau - da -
 von nun an in E - wig - keit, an in E - wig - keit, wir prei -

in sae - cu - la sae - cu - li, in sae - cu - la sae - cu - li, lau - da - - -
 von nun an in E - wig - keit, von nun an in E - wig - keit, wir prei - - -

in sae - cu - la sae - cu - li, in sae - cu - la sae - cu - li,
 von nun an in E - wig - keit, von nun an in E - wig - keit,

lau - da - - - mus, lau - da -
 wir prei - - - sen, wir prei -

- - - mus, lau - da
 - - - sen, wir pr

lau - da
 wir prei -

er sin - gu - los di - es be - ne - di - ci - mus te:
 wir prei - sen und lo - ben und be - ken - nen dich, Herr,

mus, per sin - gu - los di - es be - ne - di - ci - mus te: et lau -
 - sen, wir prei - sen und lo - ben und be - ken - nen dich, Herr, und lob -

- - - mus, per sin - gu - los lau -
 - - sen, wir prei - sen wir

- - - mus, per sin - gu
 - - sen, wir prei - sei et lau -
 et lau -
 lob -

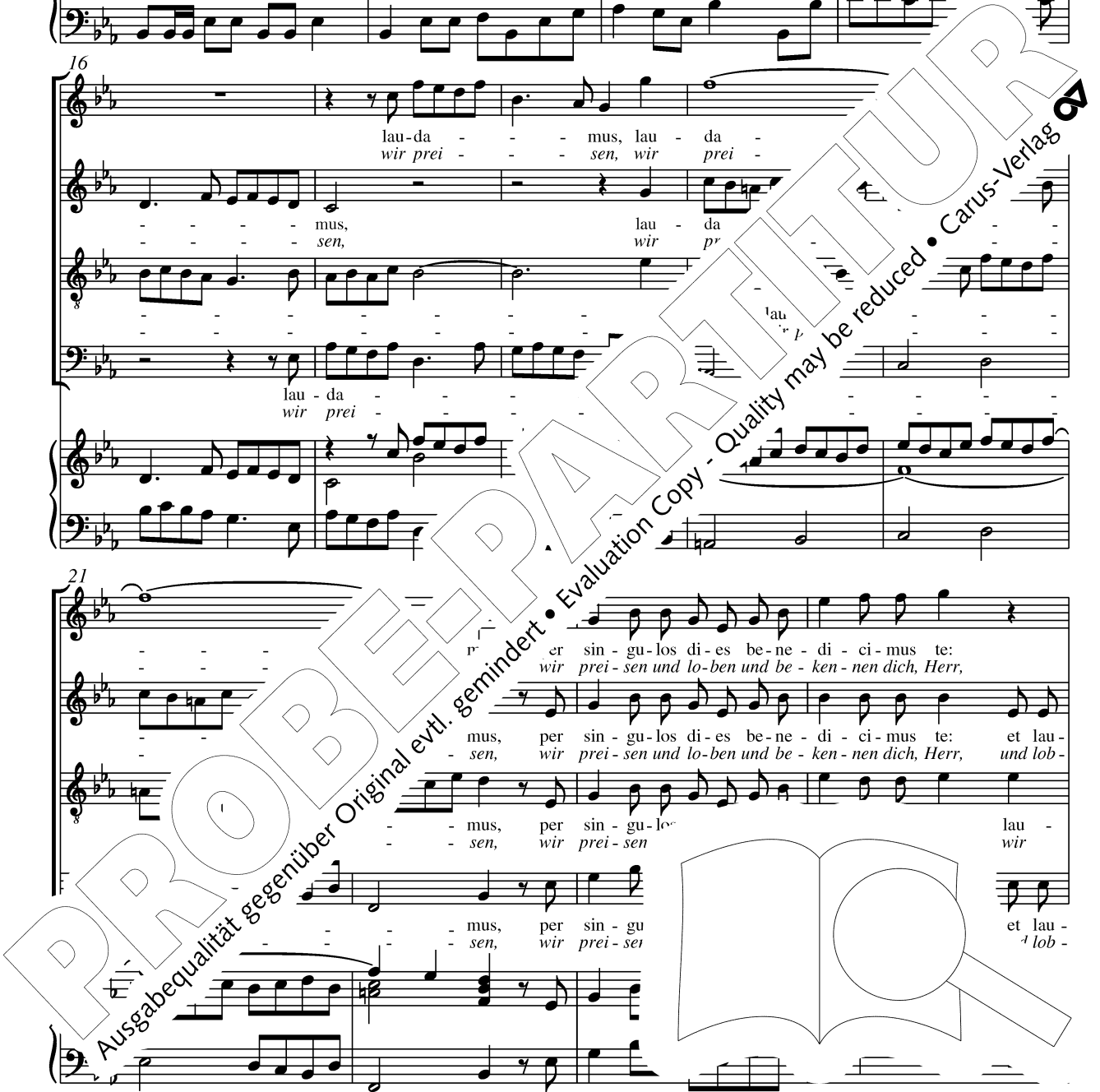

et lau - da - mus no - men tu - um in sae - cu - la sae - cu - li,
 und lob - sin - gen dei - nem Na - men von nun an in E - wig - keit,

da - mus no - men tu - um, et lau - da - mus no - men tu - um in sae - - cu - la,
 sin - gen dei - nem Na - men, und lob - sin - gen dei - nem Na - men in E - - wig - keit,

da - - - - mus in sae - cu - la sae - cu - li,
 prei - - - - sen von nun an in E - wig - keit,

da - mus no - men tu - um, et lau - da - mus no - men tu - um in sae - - cu - la,
 sin - gen dei - nem Na - men, und lob - sin - gen dei - nem Na - men in E - - wig - keit,

in sae - - cu - la sae - cu - li, lau - d
 von nun an in E - wig - keit, wir

in sae - cu - la, sae - cu - la sae - cu - li, lau -
 von nun an, von nun an in E - wig - keit, sen - - - - - ten, wir

in sae - cu - la, sae - cu - la sae -
 von nun an, von nun an in E - - - - - -men tu - um, lau -
 Sei - nen Na - men, wir

tu - um in sae - cu - la sae - cu - li, lau -
 Na - men in al - le E - wig - keit, wir

da - mus mus no - men tu - um in sae - cu - la sae - cu - li, lau -
 prei - sen sei - sen dei - nen Na - men in al - le E - wig - keit, wir

lau - da - mus no - men tu - ur lau -
 wir prei - sen dei - nen Na - m wir

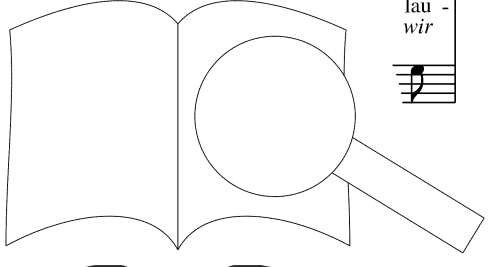
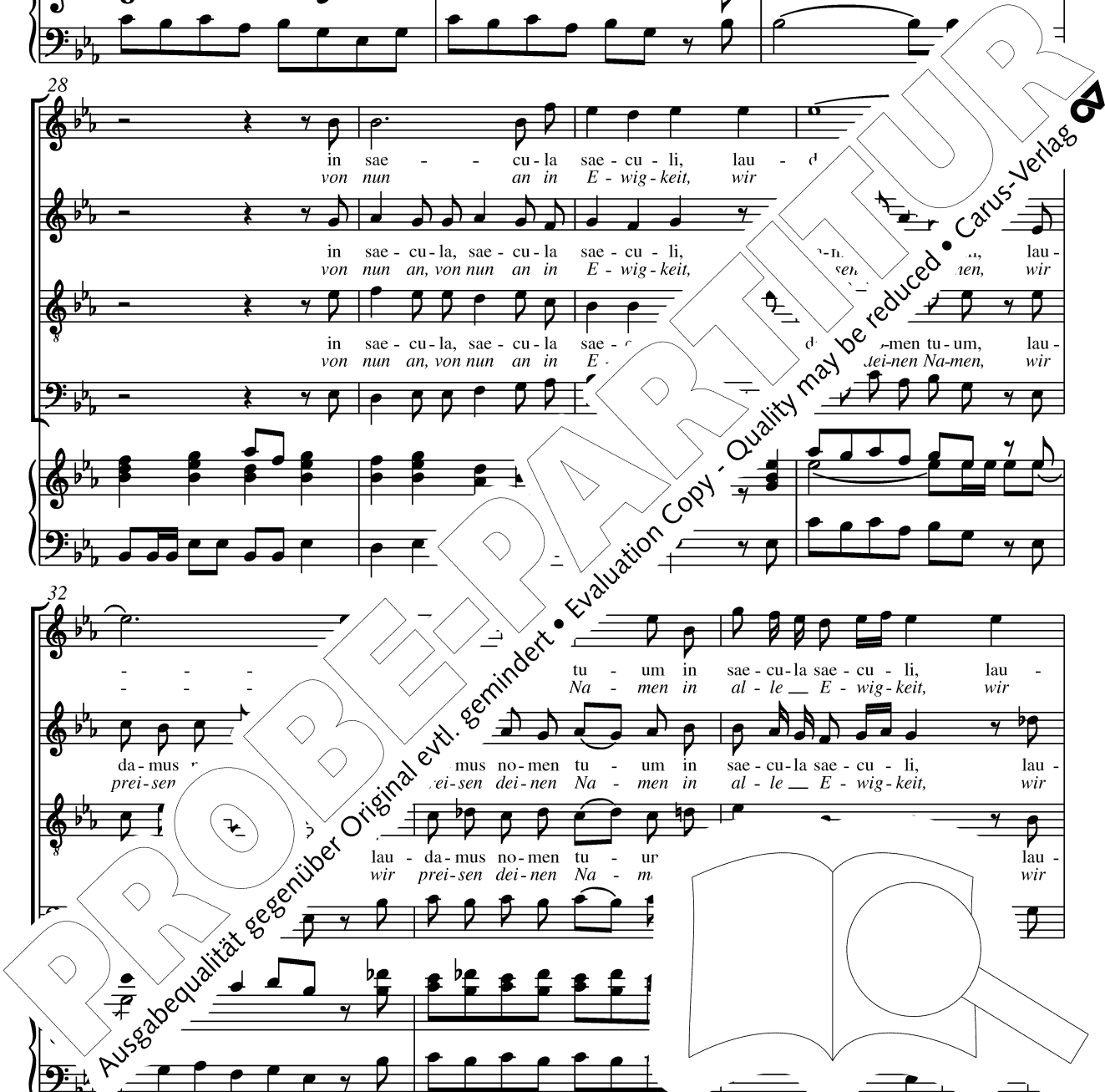

35

da - - - - mus in sae - cu - la sae - cu - li, lau - da - mus no - men
 prei - - - - sen in al - le - E - wig - keit, wir prei - sen dei - nen

da - mus no - men tu - um in sae - cu - la sae - cu - li, lau - da - mus no - men
 prei - sen dei - nen Na - men in al - le - E - wig - keit, wir prei - sen dei - nen

da - mus no - men tu - um in sae - cu - la, lau - da - mus no - men
 prei - sen dei - nen Na - men in E - wig - keit, wir prei - sen dei - nen

da - mus no - men tu - um in sae - cu - la, lau - da - mus
 prei - sen dei - nen Na - men in E - wig - keit, wir prei - sen

38

tu - um in sae - cu - la sae da - mus no - men tu - um in
 Na - men von nun an in prei - sen dei - nen Na - men von

tu - um in sae - cu - li, lau - da - mus no - men tu - um in
 Na - men von nun E - wig - keit, wir prei - sen dei - nen Na - men von

tu - um sae - cu - li, lau - da - mus no - men tu - um in
 Na - men E - wig - keit, wir prei - sen dei - nen Na - men von

cu - la sae - cu - li, la
 an in E - wig - keit, m in
 n von

43

sae - cu - la sae - cu - li, in sae - cu - la sae - - cu - li.
 nun - an in E - wig - keit, in E - wig - keit. A - - - - men.

sae - cu - la sae - cu - li, in sae - cu - la sae - - cu - li.
 nun - an in E - wig - keit, in E - wig - keit. A - - - - men.

sae - cu - la sae - cu - li, in sae - cu - la sae - cu - li.
 nun - an in E - wig - keit, in E - wig - keit. A - - - - men.

sae - cu - la sae - cu - li, in sae - cu - la sae - cu - li.
 nun - an in E - wig - keit, in E - wig - keit. A - - - - men.

48

13. Aria (Dignare Domine)

Andante

Soprano I solo

Archi
 mf

5

9

re Do-mi-ne, di-gna - - -
te gnä-dig uns, o lei - - -

13

re Do-mi-ne, - di - o -
te gnä-dig uns, -

16

gna - re Do-mi-ne, di - e - i - sto, di - pec-ca - to
lei - te gnä-dig uns, dass - wir heu-te, dass - ns be-wah-ren

20

nos cu - sto - di - re, si ne pe - - - to nos cu-sto - di - re.
von al - len Sün - den, f ne 's pe - - - ren von al-len Sün - den.

24

Di -
O

28

gna lei - - - re Do-mi-ne, di-gna - - - re Do-mi-ne,
 lei - - - te gnä-dig uns, o lei - - - te gnä-dig uns,

mf

32

di - gna - - - re Do - - - mi-ne
 o lei - - - te gnä - - -

p

34

di - e - i - sto, di - e - i - sto si - sto-di - re,
 dass wir heu-te, dass wir heu-te frei - len Sün-den,

dolce

38

si - ne pec-ca - nos - cu-sto-di - re.
 frei uns be - wah - von al - - - len Sün - den.

mf

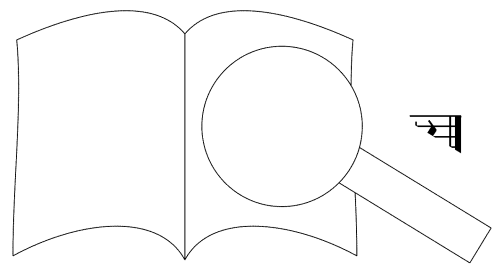

14. Quartetto (Miserere, Domine)

Adagio

Soprano II

Mi - se - re - re, mi - se - re - re,
Sei uns gnä - dig, sei uns gnä - dig,

Alto I

Soli

Mi - se - re - re, mi - se - re - re, mi - se -
Sei - uns - gnä - dig, sei - uns - gnä - dig, sei - uns -

Tenore I

Mi - se - re - re, mi - se - re -
Sei uns gnä - dig, sei uns gnä - - -

Basso I

Mi - se - re - re, mi - se - re
Sei uns gnä - dig, sei uns gnä

Clarinetti
Fagotti

p

3
mi - se - re - - Do - mi - ne,
sei - uns gnä - - güt' - ger Gott,
re - - Do - mi - ne, Do - mi - ne, mi - se -
gnä - - güt' - ger Gott, güt' - ger Gott, sei - uns
re, - - re, Do - mi - ne, Do - mi - ne, mi - se -
dig, gnä - dig, güt' - ger Gott, güt' - ger Gott, sei - uns
- - re, Do - mi
dig, güt' - ge

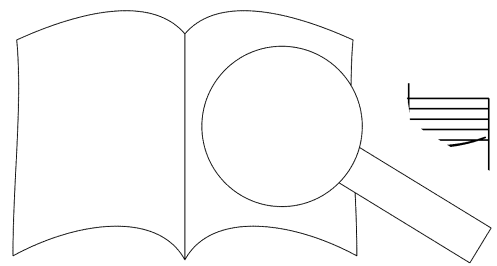

PROBEPARTITUR
Ausgabequalität gegenüber Original evtl. gemindert. Evaluation Copy - Quality may be reduced. Carus-Verlag

6

mi - se - re - re, mi - se - re - re no - stri,
 sei - uns gnä - dig und er - barm dich un - ser,

re - re, mi - se - re - re no - stri, mi - se -
 gnä - dig und er - barm dich un - ser, sei - uns

re - re, mi - se - re - re no - stri,
 gnä - dig und er - barm dich un - ser,

mi - se - re - re, mi - se - re - re no - stri,
 sei - uns gnä - dig und er - barm dich un - ser,

9

mi - se - re - re, mi Do - mi - ne.
 sei - uns gnä - dig, er - bar - me dich!

re - re, Do - mi - ne.
 gnä - dig, gü - ter Gott!

re, Do - mi - ne.
 dig, gü - ter Gott!

uns re - re.
 gnä - dig, re.

12 Andantino quasi Allegretto

Mi - se - re - re, Do - mi - ne, mi - se - re - re no - stri.
 Sei - uns gnä - dig, güt' - ger Gott, und - er - barm dich un - ser,

Fi - at mi - se - ri - cor - di - a tu - a, Do - mi - ne, su - per
 Lass dei - ne Gna - de ü - ber uns kom-men, gnä - di - ger, güt' - ger

p *sempre legato*

16 Alto

Fi - at mi - se - ri - cor - di - a tu - a, Do - mi - ne, su - per
 Lass dei - ne Gna - de ü - ber uns kom-men, gnä - di - ger, güt' - ger

Mi - se - re - re, Do - mi - ne, mi - se - re - re no - stri.
 Sei - uns gnä - dig, güt' - ger Gott, und - er - barm dich un - ser,

nos.
 Gott,

20

nos.
 Gott.

- cor - di - a tu - a, Do - mi - ne, su - per
 de ü - ber uns kom-men, gnä - di - ger, güt' - ger

Do - mi - ne, mi - se - re - re
 güt' - ger Gott, und - er - barm dich un - ser,

24 Soprano

Fi - at mi - se - ri - cor - di - a tu - a, Do - - - mi - ne, su - per
 Lass dei - ne Gna - de ü - ber uns kom - men, gnä - - - di - ger, gütt' - ger

Alto

Mi - se - re - re, Do - mi - ne, mi - se - re - re no - stri,
 Sei - uns gnä - dig, gütt' - ger Gott, und - er - barm dich un - ser,

nos. Mi - se - re - re, Do - mi - ne, mi - se - re - - -
 Gott, sei - uns gnä - dig, gütt' - ger Gott, sei - uns gnä - - -

Fi - at mi - se - ri - cor - di - a tu - a, Do - mi - ne, su - per
 Lass dei - ne Gna - de ü - ber uns kom - men, gütt' - ger Gott, gnä -

nos, su - per nos, fi - at mi - se - ri - cor - di - a tu - a, Do -
 Gott, gütt' - ger Gott, lass dei - ne Gna - de ü - ber uns kom - men, gnä -

su - per nos, ri - cor - di - a tu - a, Do -
 gütt' - ger Gott de - ü - ber uns kom - men, gnä -

re, mi - se - re - re, fi - at mi - se - ri - cor - di - a, Do -
 dig, sei uns gnä dig, lass dei - ne Gna - de kom - men, gnä -

nos, fi - at mi - se - ri - cor - di - a tu - a, Do - mi -
 Gott, ü lass dei - ne Gna - de ü gnä - di -

32

- mi - ne, su - per nos, quem - ad - mo - dum spe - ra - vi - mus, spe -
 - di - ger, gü't' - ger Gott, wir hof - fen und ver - traun, o Herr, ver -

- mi - ne, su - per nos, quem - ad - mo - dum spe - ra - vi - mus, spe -
 - di - ger, gü't' - ger Gott, wir hof - fen und ver - traun, o Herr, ver -

- mi - ne, su - per nos, quem - ad - mo - dum spe - ra - vi - mus, spe -
 - di - ger, gü't' - ger Gott, wir hof - fen und ver - traun, o Herr, ver -

ne, su - per nos, quem - ad - mo - dum spe - ra - vi - r spe -
 ger, gü't' - ger Gott, wir hof - fen und ver - traun, o r -

Musical notation for piano accompaniment, including treble and bass clefs, notes, rests, and dynamic markings like *pp* and *p*.

36

ra - vi - mus in te, quem -
 traun, o Herr, auf dich, wir

ra - vi - mus in te, quem - ad - mo -
 traun, o Herr, auf dich, wir hof - fen

ra - vi - mus in te, quem - ad - mo -
 traun, o He ver - traun, o Herr, auf dich, wir hof - fen

ich, spe - ra - vi - mus
 ver - traun, o Herr, - mo -
 - fen

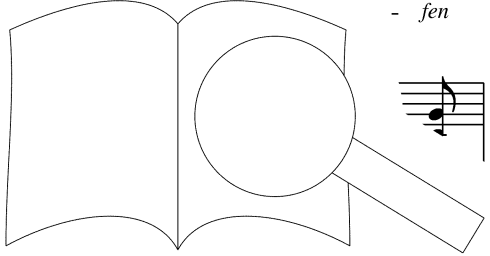

PROBEPARTITUR
 Ausgabequalität gegenüber Original evtl. gemindert • Evaluation Copy - Quality may be reduced • Carus-Verlag

ad - mo - dum spe - ra - vi - mus, spe - ra -
 hof - fen und ver - traun auf dich, ver - traun,

p
 dum spe - ra - vi - mus, quem - ad - mo - dum spe - ra - vi - mus, spe -
 ver - traun auf dich, wir hof - fen und ver - traun auf dich, ver -

p
 dum spe - ra - vi - mus, quem - ad - mo - dum spe - ra - vi - mus, spe -
 und ver - traun auf dich, wir hof - fen und ver - traun auf dich, ver -

p *mf*
 dum spe - ra - vi - mus, quem - ad - mo - dum spe - ra - vi - mus
 und ver - traun auf dich, wir hof - fen und ver - traun auf d'



- vi - mus in te, spe - ra - vi - mus, spe -
 o Herr, auf dich, id ver - traun auf dich, ver -

p
 ra - vi - mus in te quem spe - ra - vi - mus, spe -
 traun, o Herr, auf wir ver - traun auf dich, ver -

p
 ra - vi - mus quem - ad - mo - dum spe - ra - vi - mus, spe -
 traun, o Her wir hof - fen und ver - traun auf dich, ver -

p
 ra - vi - mus quem ad - mo - dum er vi -



PROBENPARTITUR

Ausgabequalität gegenüber Original evtl. gemindert • Evaluation Copy - Quality may be reduced • Carus-Verlag

ra - vi - mus in te. Mi - se - re - re, Do - mi - ne,
 traun, o Herr, auf dich. Sei uns gnä - dig, güt' - ger Gott,

ra - vi - mus in te. Fi - at mi - se - ri -
 traun, o Herr, auf dich. Lass dei - ne Gna - de

ra - vi - mus in te. Mi - se - re - re, Do - mi -
 traun, o Herr, auf dich. Sei uns gnä - dig, güt' - ger

mus in te. Fi - at mi - se - ri - cor - a
 Herr, auf dich. Lass dei - ne Gna - de ü - ber uns

mi - se - re - re no - stri. Fi - at mi - se - re - re, Do - mi -
 und er - barm dich un - stri. ei uns gnä - dig, güt' - ger

cor - di - a tu - a, fi - at mi - se - ri - cor - di - a
 ü - ber uns kom - men, lass dei - ne Gna - de ü - ber uns

ne, mi - se - re - re, Do - mi - ne,
 Gott, sei uns gnä - dig, güt' - ger Gott,

tu - a, fi - at mi - se - ri -
 kom - men, di - ger, güt' - ger Gott, Gna - de

PROBEPARTITUR
 Ausgabequalität gegenüber Original evtl. gemindert • Evaluation Copy - Quality may be reduced • Carus-Verlag

ne, mi - se - re - re, mi - se - re - re, mi - se - re - re,
 Gott, sei uns gnä - dig, sei uns gnä - dig, sei uns gnä - dig,

tu - a, Do - mi - ne, su - per nos, su - per nos, fi - at mi -
 kom - men, gnä - di - ger, güt' - ger Gott, güt' - ger Gott, lass dei - ne

mi - se - re - re no - stri, su - per nos, fi - at mi -
 und er - barm dich un - ser, güt' - ger Gott, lass dei - ne

cor - di - a tu - a su - per nos, su - per nos, fi - at mi -
 ü - ber uns kom - men, güt' - ger Gott, güt' - ger Gott, lass

fi - at mi - se - ri - cor - di - a, Do - per nos, quem -
 lass dei - ne Gna - de kom - men, ger Gott, wir

se - ri - cor - di - a tu a, mi - ne, su - per nos, quem -
 Gna - de ü - ber uns ko er di - ger, güt' - ger Gott, wir

se - ri - cor - di - a tu a, mi - ne, su - per nos, quem -
 Gna - de ü - ber uns ko er di - ger, güt' - ger Gott, wir

se - ri - cor - di - a tu a, mi - ne, su - per nos, quem -
 Gna - de ü - ber uns ko er di - ger, güt' - ger Gott, wir

PROBENPARTITUR
 Ausgabequalität gegenüber Original evtl. gemindert • Evaluation Copy - Quality may be reduced • Carus-Verlag

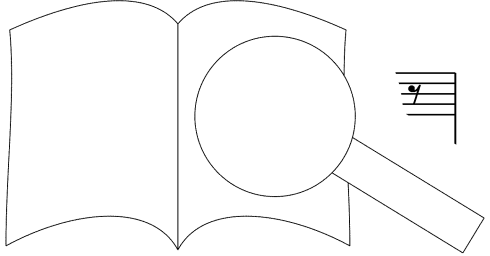

ad - mo - dum spe - ra - vi - mus, spe - ra - vi - mus in te, quem - *mf*
 hof - fen und ver - traun, o Herr, ver - traun, o Herr, auf dich, wir

ad - mo - dum spe - ra - vi - mus, spe - ra - vi - mus in te, quem - ad - mo -
 hof - fen und ver - traun, o Herr, ver - traun, o Herr, auf dich, wir hof - fen

ad - mo - dum spe - ra - vi - mus, spe - ra - vi - mus in te, quem - ad - mo -
 hof - fen und ver - traun, o Herr, ver - traun, o Herr, auf dich, wir hof - fen

ad - mo - dum spe - ra - vi - mus in te, quem -
 hof - fen und ver - traun, o Herr, auf dich, wir

ad - mo - dum spe - ra - vi - mus, spe - ra -
 hof - fen und ver - traun auf dich, ver - traun

p dum spe - ra - vi quem - mo - dum spe - ra - vi - mus, spe -
 und ver - tr a' - fen und ver - traun auf dich, ver -

p dum spe - ra quem - ad - mo - dum spe - ra - vi - mus, spe -
 und ver - tr wir hof - fen und ver - traun auf dich, ver -

p dum vi - mus, quem - ad - mo - dum spe -
 und auf dich, wir hof - fen - dum spe -

mf
 - - vi - mus in te, quem - ad - mo - dum spe - ra - vi - mus, spe -
 - - auf dich, auf dich, wir hof - fen und ver - traun auf dich, ver -
p
 ra - vi - mus in te, quem - ad - mo - dum spe - ra - vi - mus, quem -
 traun, o Herr, auf dich, wir hof - fen und ver - traun auf dich, wir
p
 ra - vi - mus in te, quem - ad - mo - dum spe - ra - vi - mus, quem -
 traun, o Herr, auf dich, wir hof - fen und ver - traun auf dich, wir
p
 ra - vi - mus in te, quem - ad - mo - dum spe - ra - vi
 traun, o Herr, auf dich, wir hof - fen und ver - traun a

p

ra - traun, - - - - in te. -
 traun, - - - - auf dich. -
 ad - mo - dum spe - ra in te, in te. -
 hof - fen und ver - traun, - - - - auf dich, auf dich. -
 ad - mo - dum spe vi - mus in te, in te. -
 hof - fen und v traun, o Herr, auf dich, auf dich. -
 mus, - - - - vi - mus in te
 dich, - - - - o Herr, auf

p

PROBENPARTITUR
 Ausgabequalität gegenüber Original evtl. gemindert • Evaluation Copy - Quality may be reduced • Carus-Verlag

15. Coro (In te, Domine, speravi)

Allegro

f Soprano

In te Do - mi - ne spe - ra - vi, in te, in
Auf dich hof - fen wir, All - mächt' - ger, auf dich, auf

Tenore

In te Do - mi - ne spe - ra - vi, in te, in
Auf dich hof - fen wir, All - mächt' - ger, auf dich, auf

Archi, Legni +Otoni Tutti

te spe - ra - vi: nc
dich, All - mächt' - ger, nu zu

te spe - ra - vi: fun - dar
dich, All - mächt' - ger, is nicht zu

in ae - ter num.
Schan - den den.

in Sch num.
den.

er - den.

24 Alto

Tenore

Basso

In te, Do - mi - ne, spe - ra
 Auf dich, hof - fen wir, All - mäch' -

- vi, in te, in te, te, Do - mi - ne, spe - ra
 - ger, auf dich, auf dich, auf dich, All - mäch - ti - ger, All - mäch - ti -

30

In te, spe - ra
 Auf dich, All - mäch' -

- vi, in te, in te, te, Do - mi - ne, spe - ra te spe -
 - ger, auf dich, auf dich, All - mäch - ti - ger, All - mäch' - ti - ger, All - mäch' -

vi, in te, in te, in te spe - ra
 ger, auf dich, auf dich, auf dich, All - mäch' - auf dich

36 Soprano

In te, spe - ra
 Auf dich, All - mäch' -

ra mäch' - in te, te, Do - mi - ne, spe -
 mäch' - auf dich, auf dich, All - mäch - ti -

ra mäch' - in te, in te spe - ra
 mäch' - auf dich, auf dich, auf dich, All - mäch' -

vi, in
 ger, auf

41

Do - mi - ne, spe - ra - - - vi, in te, in te, te,
hof - fen wir, All - mächt' - - - ger, auf dich, auf dich, All -
ra ger, All - mäch - - ti - ger, auf dich, in te, auf dich, in te, auf dich,
vi, ger, in te, auf dich, in te, spe -
All - vi, ger, in te, auf dich, in te, auf dich, spe -
All -

46

Do - mi - ne, spe - ra in te, in te,
mäch - ti - ger, All - mächt' - - - auf dich, auf dich,
in te, Do - mi spe - - vi, in te, in
auf dich hof - f All - - ger, auf dich, auf
ra - - in te, in
mäch - ti - auf dich, auf dich,
ra mäch' All - ra - - - vi, in in
auf

PROBENPARTITUR
Ausgabequalität gegenüber Original evtl. gemindert • Evaluation Copy - Quality may be reduced • Carus-Verlag

51

in te, in te, Do - mi - ne, spe -
auf dich, auf dich hof - fen wir, All -

te, te, Do - mi - ne, spe - ra - vi, in te, Do - mi - ne, te
dich, All - mäch - ti - ger, All - mäch - ti - ger, auf dich hof - fen wir, All -

in te, te, Do - mi - ne, spe - ra - vi, in te, Do - mi - ne, spe -
auf dich, All - mäch - ti - ger, All - mäch - ti - ger, auf dich hof - fen wir, All -

te, in te, Do - mi - ne, spe - ra - vi,
dich, auf dich hof - fen wir, All - mäch - ti - ger,

56

ra - vi, spe - ra - vi, in ra - vi, spe - ra - vi, in
mäch - ti - ger, All - mäch - ti - ger auf mäch - ti - ger, auf

Do - mi - ne, spe - ra - vi, Do - mi - ne, spe - ra - vi, in
mäch - ti - ger, All - mäch - ti - ger, jen wir, All - mäch - ti - ger, auf

ra - Do - mi - ne, spe - ra - vi, in
mäch - ti - ger, dich hof - fen wir, All - mäch - ti - ger, auf

ra in te, Do - mi - ne, spe - ra - vi, in
mäch - ti - ger, auf dich hof - fen wir, All - mäch - ti - ger, auf

62

te, in te spe - ra - ti - vi: non con
 dich, auf dich, All - mäch - ti - ger, lass uns

te, in te spe - ra - ti - vi: non con
 dich, auf dich, All - mäch - ti - ger, lass uns

te, in te spe - ra - ti - vi: non con
 dich, auf dich, All - mäch - ti - ger, lass uns

68

fun - dar in ae - ter
 nicht zu Schan - den wer -

fun - dar in ae - ter
 nicht zu Schan - den wer -

fun - dar in ae - ter
 nicht zu Schan - den wr

76

te, Do - mi - ne, spe - ra te, in
 auf dich hof - fen wir, All - mäch - ti - ger, lass uns

fun - dar in ae - ter
 nicht zu Schan - den wer -

Non
Lass

PROBEPARTITUR
 Ausgabequalität gegenüber Original evtl. gemindert • Evaluation Copy - Quality may be reduced • Carus-Verlag

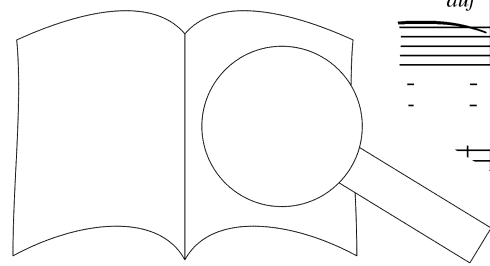

83

con - fun - - dar in in
 uns nicht zu Schan - - ae - - ter - -

f
 In te, Do - mi - ne, spe - ra - - vi, in te, in
 Auf dich hof - fen wir, All - mächt' - - ger, auf dich, auf

te spe - ra - - vi, in te, in te,
 dich, All - mächt' - - ger, auf dich, auf dich, - -

- - num. In te, in
 - - den. Auf dich, c

89

num. te, Do - mi - ne, spe -
 den. dich hof - fen wir, All -

te: non fun - - dar
 dich, lass nicht zu

spe - ra - - vi:
 All - mächt' - - ger,

in spe - ra - -
 wir, All - mächt' - -

94

ra - - - vi, in te, in te spe - ra - -
 mäch' - - - ger, auf dich, auf dich, All - mäch' - -

in - - - ae - - - ter - - - num.
 Schan - - - den - - - wer - - - den.

non lass con - - - fun
 nicht

- - - vi, in te, in te, in te, in
 - - - ger, auf dich, auf dich, auf dich, auf

99

- - - in te, Do - mi-ne, spe -
 - - - auf dich, hof - fen wir, All -

Do - mi-ne, spe - ra - - -
 hof - fen wir, All - mäch' - - -

dar zu ae - - - ter - - - num.
 den - - - wer - - - den.

Do - sy - - - vi, in spe -
 ho - ger, auf All -

104

ra - - - - - vi, in te,
mächt' - - - - - ger, auf dich

- vi: non con - - - fun - - - dar
- ger, lass uns nicht zu

In te spe - ra - - - vi, in te spe - ra
Auf dich, All - mächt' - - - ger, auf dich, All - mächt' - - -

ra - - - - -
mächt' - - - - -

109

Do - mi-ne, spe - ra - - - spe - ra - vi:
hof - fen wir, All - mächt' - - - All - mächt'-ger,

in - - - - - num.
Schan - - - - - den - - - - - den.

- - - - - vi:
- - - - - ger,

PROBEPARTITUR
Ausgabequalität gegenüber Original evtl. gemindert • Evaluation Copy - Quality may be reduced • Carus-Verlag

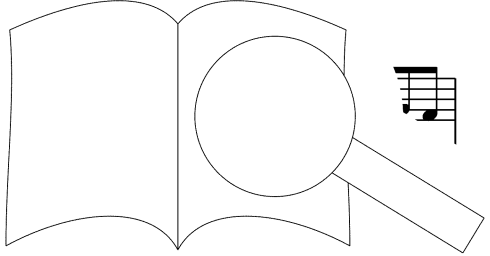

non lass con uns fun nicht

In te, Do mi-ne, spe ra - - -
Auf dich hof fen wir, All mächt' - - -

non lass con uns fun nicht dar zu in Schan - - -

Do mi-ne, spe ra - - - vi, in te, in te spe -
hof fen wir, All mächt' - - - ger, auf dich, auf dich, All -

dar zu in Schan - - -

vi, in te
ger, auf dich

ae den - - - - - num, den,

ra r - - - - -

PROBEPARTITUR

Ausgabequalität gegenüber Original evtl. gemindert • Evaluation Copy - Quality may be reduced • Carus-Verlag

124

non lass uns nicht dar zu in Schan - - - ae - - den

non lass uns nicht dar zu in Schan - - - ae - - den

non lass uns nicht dar zu in Schan - - - ae - - den

non lass uns nicht dar zu in Schan - - - ae - - den

131

ter - - - - num.
wer - - - - den.

ter - - - -
wer - - - -

ter - - - -
wer - - - -

ter
wer

In spe -
All -

PROBEPARTITUR

Ausgabequalität gegenüber Original evtl. gemindert • Evaluation Copy - Quality may be reduced • Carus-Verlag

In te, In te,
Auf dich Auf dich

In te, Do - mi - ne, spe - ra
Auf dich hof - fen wir, All - mächt' -

In te, Do - mi - ne, spe - ra - vi:
Auf dich hof - fen wir, All - mächt' - ger,

ra - vi, in te, in te, te
mächt' - ger, auf dich, auf dich,

Do - mi - ne, spe - ra vi, in te, Do - mi - ne, spe -
hof - fen wir, All - mächt' - ger, auf dich hof - fen wir, All -

vi, in te, Do - mi - ne, spe -
ger, auf dich hof - fen wir, All -

con fun dar
uns nicht zu

Do vi, mi - ne, spe -
mäch' ger, fen wir, All -

PROBEPARTITUR
Ausgabequalität gegenüber Original evtl. gemindert • Evaluation Copy - Quality may be reduced • Carus-Verlag

147

ra - - vi, in te, in te spe - ra - ti - vi:
 mächt' - - ger, auf dich, auf dich, All - mäch - ti - ger,

ra - - vi, in te, in te spe - ra - ti - vi:
 mächt' - - ger, auf dich, auf dich, All - mäch - ti - ger,

in - - ae - - ter - - num,
 Schan - - den - - wer - - den,

ra - - vi, in te, in te spe - ra - ti - vi:
 mächt' - - ger, auf dich, auf dich, All - mäch - ti - ger,

153

non con - fun - dar in - - num.
 lass uns - nicht dar zu Schar - - den.

non con - fun - dar i - - er - - num.
 lass uns nicht - - wer - - den.

non con - - ae - - ter - - num.
 lass uns - - den - - wer - - den.

non - - in ae - - ter
 lass - - Schan - - den - - wer

Inhalt

Vorwort / Foreword	2		
1. Coro (SATB) Te Deum laudamus <i>Herr Gott, dich loben wir</i>	4	12. Coro (SATB) Per singulos dies benedicimus te <i>Wir preisen und loben und bekennen dich, Herr</i>	67
2. Terzetto (Soprano, Tenore, Basso solo) Tibi omnes angeli <i>Dir lobsingt der Engel Schar</i>	10	13. Aria (Soprano solo) Dignare Domine <i>O leite gnädig uns</i>	71
3. Coro (Soli e Coro SSAATTBB) Sanctus, Sanctus, Sanctus <i>Heilig, heilig, heilig</i>	14	14. Quartetto (Soprano, Alto, Tenore, Basso solo) Miserere, Domine <i>Sei uns gnädig</i>	74
4. Coro (SATB) Pleni sunt coeli et terra <i>Himmel und Erde verkünden</i>	17	15. Coro (SATB) In te, Domine, speravi <i>Auf dich hoffen wir, Allmächt'ge</i>	84
5. Coro (SATB/SATB) Te gloriosus Apostolorum chorus <i>Dich preist der Chor der ruhmwürdigen Apostel</i>	23		
6. Duetto (Tenore, Basso solo) Tu rex gloriae <i>Preis, Lob, Herrlichkeit</i>	33		
7. Aria (Alto solo) Tu, ad liberandum <i>Herr, du kamst zu lösen</i>	37		
8. Coro (SATB/SATB) Tu devicto mortis aculeo <i>Du zerbrachest mächtig des Todes Pfeil</i>	40		
9. Sestetto con Coro (Soli SSATBB, Coro SATB) Judex crederis esse venturus <i>Herr Gott, einst wirst du kommen</i>			
10. Coro (SATB) Aeterna fac cum sanctis tuis <i>O lass uns einst mit deir</i>			
11. Recitativo (Basso solo) Salvum fac populum <i>Wende dein Ansehen</i>	66		

PROBE-PARTITUR
 Ausgabegüte gegenüber Original evtl. gemindert • Evaluation Copy - Quality may be reduced • Carus-Verlag

Es folgt folgendes Aufführungsmaterial vor:
 z. 193), Klavierauszug (Carus 27.193/03),
 Carus 27.193/05),
 Orchestermaterial (Carus 27.193/19).

The full score
 choral
 complete

