

Paderborner Chorbuch

Geistliche Gesänge
des 19. Jahrhunderts
für Männerchöre

herausgegeben vom
Erzbistum Paderborn

Redaktion: Johannes

PROBE-PARTITUR
Ausgabequalität gegenüber Original evtl. gemindert • Evaluation Copy - Quality may be reduced • Carus-Verlag

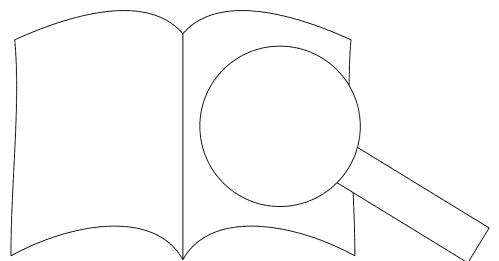

Inhalt (alphabetisches Verzeichnis)

Titel	Text / Komponist	Besetzung (wenn nicht TTBB)	Nr.
Ach komm, o komm Emanuel	nach Bone / Jaspers	.TTB, Org	1
Ade, nun muss ich scheiden	Pauli / Palme		2
Advent	Jes 56, Num 6 / Grell		81
Advent	Joh 3,16 / Palme		3
Also hat Gott die Welt geliebt	Joh 3,16 / Palme		3
Auf, Brüder, stimmt ein Loblied an	Görcke / Frech		4
Auf festem Grunde	unbekannt / Rinck	.TTBB, Org	5
Aus der Tiefe rufe ich zu dir	Ps 130 / Blied	.TTBB Solo/Tutti	6
Ave Maria	Lk 1,28.42 / Fauré	.TTB, Org	7
Ave Maria	Lk 1,28.42 / Haller		8
Ave Maria	Lk 1,28.42 / Wiltberger		9
Ave Maria (Nun ist der laute Tag)	Bender / Abt	.TTBB, Soli, TB	63
Ave maris stella	Hymnus / Ett		10
Benedictus Dominus	Ps 72 u. 100 / Aiblinger		11
Benedictus Dominus	Ps 79,18–19 / Flügel	.TT(TT)BP	2
Bis hieher hat der Herr geholfen	Stegmann / Stein		3
Christus ist auferstanden	Anonymus / Jaspers	.TTB	4
Christus ist erstanden	Gsb Magdeburg 1838 / Wachsmann		5
Danket dem Herrn, denn er ist freundlich	Ps 106,1 / Palme		6
Danket dem Schöpfer, groß ist seine Liebe	Jorissen / Flemming		17
Das alte Jahr vergangen ist	Fallersleben / Erk		18
Dein König kommt, o Zion	Krummacher / Wachsmann		19
Deine Güte, Herr, ist alle Morgen neu	Klgl 3,22–24 / Grell		20
Deine Güte, Herr, sei über uns	Ps 33,22 / Rinck	.TTB, Tutti	22
Dem großen Gott sei Ehre	unbekannt / Näger		21
Der Herr ist mein Hirt	Ps 23,1–5 / Kl		23
Der Herr ist unsre Zuversicht	Ps 46,2–4 /		24
Der Mensch lebet und bestehet	Claudio		21
Dich will ich, o Jehova, loben	Cr		25
Die Allmacht	Pyi.		34
Du, Herr, der alles wohlgemacht	nach		26
Ecce quam bonum			28
Ehre sei Gott in der Höhe		.TTBB Solo/Tutti	29
Er kommt, er kommt, der starke Held	nach		27
Forschen nach Gott	er		44
Fürchtet euch nicht	esel		30
Geist des Lebens, heilige Gabe	rocher		31
Gott, tröste uns	/ Flügel		32
Gott in der Höh sei Ehr allein	aler / Töpler		33
Grablied	kannt / Cornelius (Schubert)		68
Groß ist Jehova, der Herr	Pyrker / Lachner		34
Halleluja! Lobet den Herrn	Ps 150 / Breitenbach		36
Heilige Nacht	Meyer / Becker		37
Heiliger Geist, du rüs	unbekannt / Vogler		38
Herr Gott, dich lob	Niemeyer / Klein		35
Herr Jesu Christi	Schmolck / Herzog		41
Herr, hör me	Ps 102,2–4.9 / Klein		39
Himmelsruhm	unbekannt / Hellw		73
Hoch	Ps 79,18–19 / Fl		12
Hr	Liturgie / H		40
l.	nach Ps 123,1–3 / Kl		42
	Langbecker / H		43
	Hegner / K		44
	Hiob 19,25 / Fl		45
	Hesse / V		
	14. Jh. / L		
	Ps 100 / F		
Jau	Ps 100 / N		

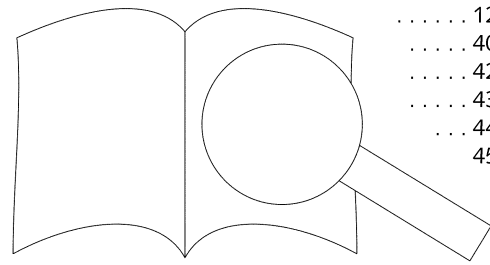
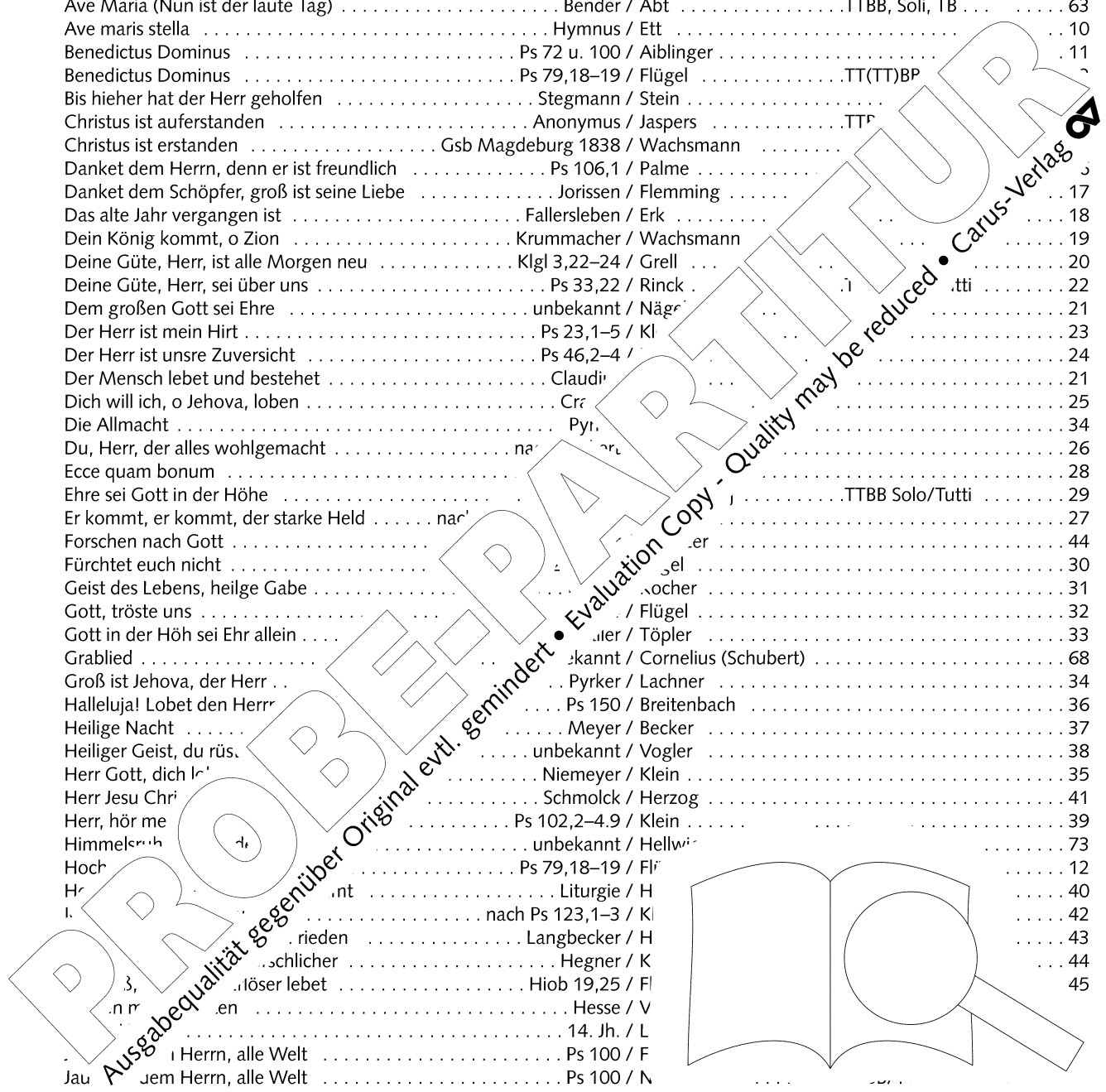

Jubilate Deo omnis terra	Ps 100,1–3 / Aiblinger	50
Komm, Heiliger Geist	unbekannt / Bortnjanskij	51
Laudate Dominum	unbekannt / Ett	TTBB Solo/Tutti 53
Lob, Preis und Dank sei dir	unbekannt / Bortnjanskij	TTBB Solo/Tutti 52
Lobe den Herrn, meine Seele	unbekannt / Grell	TTB Solo/Tutti 54
Lobet den Herren alle, die ihn ehren	Gerhardt / Stein	55
Lobgesang (Dich will ich, o Jehova)	Cramer / Nägeli	25
Lobgesang (Herr Gott, dich loben wir)	Niemeyer / Klein	35
Lobgesang (Wohlauf mit Herz und Mund)	Arndt / Nägeli	93
Mache dich auf, werde licht	Jes 60,1 / Flügel	TTBB Solo/Tutti 56
Macht hoch die Tür	Weissel / Palme	58
Mag auch die Liebe weinen	Krummacher / Faißt	57
Man singet mit Freuden vom Sieg	Ps 118,15–16 / Gläser	61
Meersterne, ich dich grüße	Hymnus / Ett	10
Meine Seele ist stille	Ps 62,2 / Lützel	59
Mitten wir im Leben sind	Luther / Cornelius	60
Neujahrslied	Fallersleben / Erk	18
Nun erhebe dich, meine Seele	unbekannt / Quadflieg	52
Nun ist der laute Tag verhallt	Bender / Abt	TTBB, Soli TB 3
Nur in des Herzens heilig ernster Stille	Schulz / Flemming	
O Jesu Christ, meins Lebens Licht	Behm / Mendelssohn	
O Mensch, gedenk ans Ende	Schmolck / Herzog	
O selige Nacht	Verspoell / Thielen	
Osterkantate	Hiob 19,25 / Flügel	T
Pange lingua	Th. v. Aquin / Ett	
Pange lingua	Th. v. Aquin / Witt	67
Pilger auf Erden, so raste am Ziele	unbekannt / Cornelius (Schube	68
Preis und Anbetung	Funk / Rinck	69
Preiset, Lippen, das Geheimnis	nach Bone / Ett	88
Rasch tritt der Tod den Menschen an	Schiller / Weber	70
Regina coeli	Rom um 1170 / Jasper	71
Requiem aeternam	Liturgie / Cor	72
Requiem aeternam	Liturgie / I	73
Ruhig ist der Todesschlummer	Spangenberg, Daum	74
Sacerdotes Domini	nach Lev 21,6,	76
Schlaf wohl, nun darfst du ziehen		75
Seid nun fröhlich, jubiliert	Köln/Spe	78
Selig sind des Himmels Erben	Kl	TTBB Solo/Tutti 77
Selig sind die Toten		TTBB/TTBB solo 79
Selig sind die Toten		80
Singet dem Herrn ein neues Lied		82
So spricht der Herr	um.	81
Stille ist das Haus der Klage	Leutzer	83
Surrexit pastor bonus	Wiltberger	84
Tantum ergo	T	in / Ett 88
Tantum ergo	quin / Nekes	85
Terra tremuit	torium / Nekes	86
Tief gebeugt lasst uns vereh	nach Bone / Ett	88
Totenfeier	Klopstock / Rinck	TTBB Solo/Tutti 77
Trost	Krummacher / Faißt	57
Tui sunt coeli	Offertorium / Verheyen	87
Über den Sterner	Klopstock / Flemming	17
Veni Creator	Maurus / Witt	89
Veni Sanct	Langton / Haller	90
Wie lieb	nach Ps 84 / Klein	91
Wie v	nach Dessler / Töple	92
v	Arndt / Nägeli	93
	unbekannt / Rinck	5

Die Chorbücher der Chorborner Doms und Gaukirche, © Corinna und Jür
 Die Chorbücher der Chorborner Chorbuch können auch einzeln in Chorstärke l

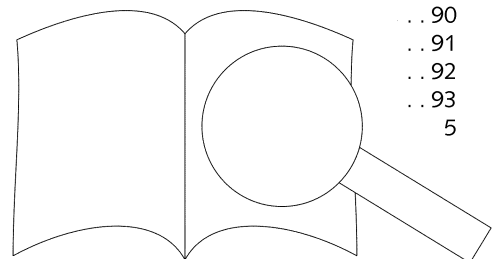

Vorwort

Während auf den Gebieten der Orgel- und Chormusik in den vergangenen Jahrzehnten zahlreiche Kompositionen des 19. Jahrhunderts wiederentdeckt und für die Praxis neu zugänglich gemacht wurden, stand diese Wiederbelebung in dem Bereich der Geistlichen Männerchorliteratur noch aus. Gerade im gottesdienstlichen, liturgischen und konzertanten Bereich mangelt es an qualitativ guter, für Laienchöre brauch- und erreichbarer Musik.

Von alters her waren Musikformen wie die einstimmigen liturgischen Gesänge in Kirchen und Klöstern, später auch weite Bereiche mehrstimmiger weltlicher und geistlicher Musik, ausschließlich an die Aufführung durch Männerstimmen gebunden. Mit der Gründung seiner Berliner Liedertafel legte Carl Friedrich Zelter den Grundstein für die Entwicklung des Männerchorwesens im 19. Jahrhundert. Der warme Tieftklang der Männerstimmen entsprach in besonderer Weise dem Klangideal der musikalischen Romantik. Zahlreiche Komponisten waren von der Emotionalität des Männerchorklanges fasziniert und schufen teils unvergessene Werke (Johannes Brahms, Felix Mendelssohn Bartholdy, Robert Schumann, Peter Cornelius u. a.). Andere hatten sogar eine besonders stark ausgeprägte Vorliebe für den Klang des Männerchores (Franz Liszt, Bernhard Klein u. a.). Das 19. Jahrhundert löste einen wahren Aufschwung entsprechender Originalkompositionen aus.

Das *Paderborner Chorbuch* stellt einen facettenreichen Querschnitt durch die Kunst des Männerchorgesangs dieser Epoche dar und hält eine ausgewogene Mischung wohlklingender Kompositionen bereit. Die Bandbreite reicht vom dreistimmigen A-cappella-Werk über die orgelbegleitete Motette bis zu Chorwerken für zwei vierstimmige Chöre. Es finden sich echte Raritäten von hoher musikalischer Qualität; ausdrucksstark, von harmonischer und melodischer Schönheit, konfessionell nicht an eine Fundgrube für romantische Chormusik für Choristen noch Hörer und Sänger gleichermaßen zu begeistern vermag. Die ausgewählten Kompositionen belegen einmal mehr, welchen Wert der Männerchorgesang im 19. Jahrhundert hatte und wie oft zu Unrecht in Vergessenheit geraten.

Die Sammlung verzichtet auf übermäßig komplexe und schlichte Chorkompositionen wurde – neben dem Wert auf eine ausgewogene Bandbreite – Wert auf eine gute Komposition und längeren Kompositoren gesetzt, um die mittlere Schwierigkeitsgrade und die Zugänglichkeit gelegt. Die Reihenfolge ist alphabetisch. Die Reihenfolge der Kompositionen ist nach Zeiten des Kirchenjahres erfolgt über ein Stichwortverzeichnis. Das Buch enthält zudem biographische Informationen über die im Chorbuch vertretenen Komponisten, die in den heutigen Musiklexika nicht auf-

Die Beiträge der kirchlichen und weltlichen Männerchöre zu den verschiedensten Anlässen der Freude und der Trauer, in Konzerten, aber auch ihre Mitwirkung in Gottesdiensten, Feierstunden, Andachten an Fest- und Gedenktagen werden von den Gemeinden gerne und dankbar angenommen. Deshalb soll den Männerchören mit dieser Ausgabe eine praxisorientierte und bedarfsgerechte Hilfe an die Hand gegeben werden.

Möge die Sammlung dazu beitragen, die defizitäre Situation im Literaturbereich der kirchlichen Männerchormusik abzubauen, der geistlichen Chormusik für Männerchöre neue Impulse zu verleihen, die geistliche Chormusik des 19. Jahrhunderts für die Männerchöre neu zu entdecken und somit auch dem Männerchorgesang neue Impulse zu gewinnen.

Mein besonderer Dank gilt dem Sekretär des Carus-Verlags Günter Graulich, für den stets an der Verwirklichung dieses Projekts, dem Carus-Verlag für die Aufmachung des Buches, sowie dem Verleger Hans-Joachim Bock, für die angenehme Zusammenarbeit.

Lippstadt, im November 2012
Hans-Joachim Bock, Carus-Verlag

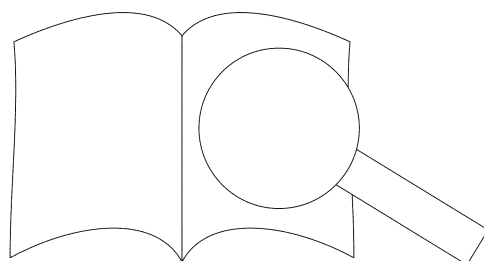

1 Ach komm, o komm Emanuel

Carl Jaspers (1835–1882)
Text: nach Heinrich Bone 1847

Tenor I
Ach komm, o komm E - ma - nu - el, be - frei dein

Tenor II
Ach komm, o komm E - ma - nu - el, be - frei, be -

Bass
Ach komm, o komm E - ma - nu - el,

Orgel

7
cresc. decresc. p sen. f
ar - mes Is - ra - el! 1. In - lend lie - gen
calüs - sel nie - der - em Herr - scher -

frei dein ar - mes Is in Angst und E - lend lie - gen
Mit Jes - ses neu - em Herr - scher -
(3. Mit Da - vids Schlüs - sel nie - der -

ar - el! p sempre cresc. f

1. In Angst und E - lend lie - gen
2. Mit Jes - ses neu - em Herr - scher -
3. Mit Da - vids Schlüs - sel nie - der -

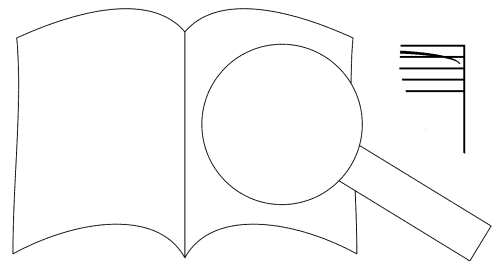

p

wir, und seuf - zen wei - nend nur — nach dir.
 stab treib weit von uns — die Fein - de ab.
 steig, schließ auf, schließ auf — das Him - mel - reich.

p *mf*

wir, — und seuf - zen wei - nend nur — nach dir. In Angst und E - lend
 stab — treib weit — von uns — die Fein - de ab. Mit Jes - ses neu - em
 steig, — schließ auf, — schließ auf — das Him - mel - reich. Mit Da - vids Schlüs - sel

p *mf*

wir, und seuf - zen wei - nend nur — nach dir. In Angst und
 stab treib weit — von uns — die Fein - de ab. Mit ses
 steig, schließ auf, — schließ auf — das Him - mel - reich. M: ids

p

und seuf nach dir.
 treib weit Fein - de ab.
 schließ auf, Him - mel - reich.

p *mf*

lie - gen wei - nend nur — nach dir.
 Herr - schaft uns — die Fein - de ab. } Bald
 nie - ß auf — das Him - mel - reich. }

p *p*

und seuf - zen
 treib weit — vor
 schließ auf, — schl

PROBEPARTITUR

Ausgabequalität gegenüber Original evtl. gemindert • Evaluation Copy - Quality may be reduced • Carus-Verlag

24 Più mosso

mf *f*

bald kommt er, dein E - ma - nu - el, froh - lock und jauch - ze -

kommt er, dein E - ma - nu - el, bald kommt er, dein E - ma - nu - el, froh - lock und jauch - ze

mf *f*

Bald kommt er, dein E - ma - nu - el, froh - lock und jauch - ze -

29 *f* *accel. cresc.*

Is - ra - el, bald kommt er, -

mf *f* *accel. c.*

Is - ra - el, bald kommt er, dein E - ma - nu - el, bald

Is - ra - el, bald kommt er, dein E - ma - nu - el, froh - lock und jauch - ze -

34 *ff* *rit.* *p*

lock und jauch froh - lock und jauch - ze Is - ra - el.

ff *rit* *mf* *p*

lock ra - el, froh - lock und jauch - ze Is - ra - el.

ff *mf* *p*

Is - ra - el, froh - lock

2 Ade, nun muss ich scheiden

Rudolph Palme (1834–1909) 1892
Text: Joachim Pauli (um 1640 bis um 1700)

Moderato

1. A - de, nun muss ich schein, zu tau - send gu - ter Nacht! Zur
2. Ihr Liebs - ten, lasst das Wei - nen, es ist ja oh - ne Not: Gott

Him - mels - lust und Freu - den, ihr Liebs - ten, seid be - dacht,
ei - let mit den Sei - nen durch ei - nen sel - gen Tod.

ihr mich eins - tens fin - det im schö - a das
noch viel Trüb - sal kom - men; Gott weif n; wohl

Eit - le ü - ber - win zu rei - mat nun ich reis'.
dem, der auf - ge - om - schön - nen Him - mels - thron.

© Carus-Verlag, Stuttgart

PROBENPARTITUR
Evaluation Copy - Quality may be reduced • Carus-Verlag

3 Als die Welt geliebt

1834–1909)
: Joh 3,16

A. t Gott die Welt ge - liebt, dass er sei

PROBENPARTITUR
Ausgabequalität gegenüber Original evtl. gemindert • Evaluation Copy - Quality may be reduced • Carus-Verlag

9
8
auf dass al - le, die an ihn glau - ben, nicht ver - lo - ren wer - den,

17
8
son - dern das e - - wi - ge Le - ben, das e - - wi - ge
son-derm das e - wi - ge Le - ben, son-derm d

25
8
Le - ben, son - dern das e - - wi - ge
Le - ben, *cresc.*

33
8
Le - - - ben
Le - - - ber ha
ben.
dim. Al - so hat

41
8
mf
welt ge - liebt, al - so hat Gott
die
f

4 Auf, Brüder, stimmt ein Loblied an

Johann Georg Frech (1790–1864)
Text: Moritz Görcke (1803–1883)

Lebendig

mf

1. Auf, Brü - der, stimmt ein Lob - lied an und lasst uns fröh - lich —
 2. Wer wa - ren wir? Wir wa - ren fern von Gott und sei - ner —
 3. Wir sind ver - gnügt, denn er, der Herr, ist stets in uns - rer —

mf

4
 sein. Der Herr hat viel an uns — ge - tan, wir — wol - len Dank ihm —
 Gnad. Wer sind wir nun? Er - löst — vom Herrn und — auf dem sel - en —
 Mitt. Er ist um uns, die Sei - nen, her und — hört auf ur —

p *mf*

8
 weihn. Das Got - tes - lamm ist's wahr - lich wert de - es
 Pfad, der uns zu un - serm Je - sus bri - bi - wig
 Bitt. Und droht die gan - ze Welt mit ihm uns

f

12
 e - wig ehrt, dass je - de - wig ehrt.
 Psal - men singt, bei dem man - men singt.
 doch der Sieg, so bleibt der Sieg.

f

© Carus-Verlag, Stuttgart

5 Auf festem

Zum Evangelii

Johann Christian Heinrich Rinck (1770–1846)
aus der Deutschen Messe

Tenor I
II

F

Auf

nte

8

het das wah - re Chris - ten - tum; aus Got - tes Mun - de ge -

16

het das E - van - ge - - li - um. Wir neh - men sei - ne

24

ren mit fro - her Ehr - - furch Wahr - heit hö -

32

ren, die u - - schen kann.

6 Aus der Tiefe rufe ich zu dir

Jakob Blied (1844-1884)
 aus: Fünf Motetten op. 35
 Text: Psalm 130

Mäßig ♩ = 88

mf Aus der Tie-fe ru - fe ich zu dir, o Herr, Herr, er-hö - re,
mf Aus der Tie-fe ru - fe ich zu dir, o Herr, er-hö - re mei - ne
mf Aus der Tie-fe ru - fe ich zu dir, o Herr, Herr, er - hö - re

f Herr, er - hö - re mei - ne Stim-me, lass ach - ten, lass
f Stim - me, mei - ne Stim-me, lass ach - ten dein Ohr, lass
f Stim-me, er - hö - re mei - ne Stim-m. ach - ten dein Ohr, lass

f ach - ten dein Ohr
f Fle - hens.
mf Wenn du willst der Sün-den ge - den - ken,

f - stehn?
 1. 'rd vor dir be-stehn? Wenn du willst der Sün-
p 'Herr, wer wird vor dir be - stehn?

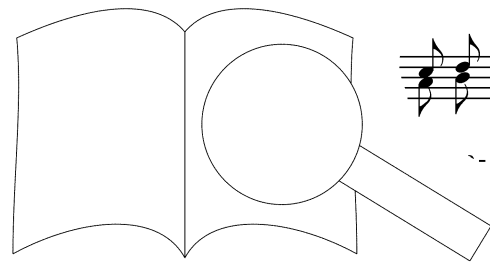

23 *p cresc.* *f*

den - ken, Herr, wer wird vor dir be - stehn, Herr, wer wird vor dir be - stehn?

p cresc. *f*

29 Solo *zart*

Doch bei dir ist Ver - söh - nung, bei dir ist Ver - söh - nung, und we - gen dei - nes Ge -

35 *Tutti mf*

set - zes har - re ich auf dich! Bei dir ist Ver - söh - nung, und

mf

41 *p cresc.*

söh - nung, und zes, und we - gen dei - nes Ge - set - zes

cresc.

46

dich, o Herr, auf dich, o Herr!

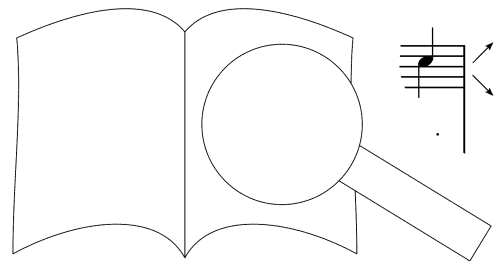

52

dir ist Ver-söh-nung, und we-gen dei-nes Ge-set-zes

dir ist Ver-söh-nung, und we-gen dei-nes Ge-set-zes

dir ist Ver-söh-nung, und we-gen dei-nes Ge-set-zes

dir ist Ver-söh-nung, und we-gen dei-nes Ge-set-zes

57

har-re ich auf dich, auf dich, o Herr, auf dich, o Herr, auf

har-re ich auf dich, auf dich, o Herr, auf dich, o Herr, auf

har-re ich auf dich, auf dich, o Herr, auf dich, o Herr! Da-rum

har-re ich auf dich, auf dich, o Herr, auf dich, o Herr!

65

da-rum will auf Gott ich

da-rum will auf Gott ich

da-rum will auf Gott ich

da-rum will auf Gott ich

PROBE-PARTITUR

Ausgabequalität gegenüber Original evtl. gemindert • Evaluation Copy - Quality may be reduced • Carus-Verlag

70

cresc. *f*

hof - fen und har - ren auf sein Wort, da - rum will auf Gott _ ich

cresc. *f*

hof - fen und har - ren auf sein Wort, da - rum will auf Gott _ ich hof - fen, ich

cresc. *f*

- fen und har - ren auf sein Wort, da - rum will auf Gott ich

mf cresc. *f*

und har - ren auf sein Wort, da - rum will auf Gott _ ich hof - fen, will auf Gott ich

75

volle und gehaltene Töne Solo

mf

hof - fen und har - ren auf _ sein Wort, bei ihm ist

mf

81

ü - ber - rei - che Er - lö - sung, bei ihm ist Er - lö -

86

Tutti *mf* *cresc.*

sung, da - rum - fen und har - ren auf sein Wort, denn bei

cresc.

91

Er - lö - sung.

zig - keit, Er - lö - sung, Barm

f Er - lö - sung.

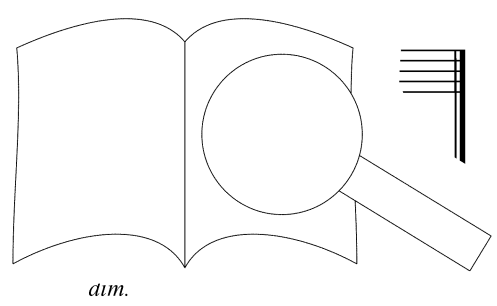

atm.

7 Ave Maria

Gabriel Fauré (1845–1924)

Op. posth. (1871)

Text: Lk 1,28.42

Moderato

Tenor I
A - ve Ma - ri - a, a - ve Ma - ri - a, gra -

Tenor II
A - ve Ma - ri - a, a - ve Ma - ri - a, gra -

Bass
A - ve Ma - ri - a, a - ve Ma - ri - a, gra -

Orgel

6
ti - a ple - na, Do - mi - nus te - - ci -
ti - a ple - na, Do - mi - nus te -
ti - a ple - na, Do - mi - nus . . .

ppp
oe - ne -
be - ne -

Ped.

11
di - i - e - ri - bus, et be - ne - di - ctus fru -
di - n mu - li - e - ri - bus, et be - ne - di - ctus fru -
tu - in mu - li - e - ri - bus, fru -

pp
pp
pp

Ped.

16

ctus ven-tris tu - i, Je - sus. San - - cta Ma - ri - - a, o -

ctus ven-tris tu - i, Je - sus. San - cta Ma - ri - a, o -

ctus ven-tris tu - i, Je - sus. San - - cta Ma - ri - - a, o -

20

ra pro no - bis, nunc et in ho - ra

ra, o - ra pro no - bis, nunc et in ho ra tis

ra pro no - bis, nunc et in ho ra tis

25

no - strae. A - - men a - - - men.

no - strae. a - men, a - - - men.

no - - a - men, a - - - men.

Gegrüßet seist du, Maria, voll der Gnad:
Du bist gebenedeit unter den Frauen, un-
Frucht deines Leibes, Jesus. Heilige Ma-
rija, jetzt und in der Stunde unseres Todes. A1.

8 Ave Maria

Michael Haller (1840–1915)

op. 60,25

Text: Lk 1,28,42

Andante

p A - ve, a - ve Ma - ri - - a, *mf* gra - ti - a

p A - ve, a - ve Ma - ri - - a, *mf* gra - ti - a

p A - ve, a - ve Ma - ri - - a, *mf* gra - ti - a

p A - ve, a - ve Ma - ri - - a, *mf*

8 ple - - - na, Do - mi - nus ... mi - nus

8 ple - - - na, D ... n, Do - mi - nus

ple - - - na, te - cum, Do - mi - nus

ple - - - ai - nus te - cum, Do - mi - nus

14 te - - - be - ne - di - cta tu in mu - li -

8 be - ne - di - cta tu, nu - li -

p te - cum: be - ne - di - cta tu,

p te - - - cum: be - ne - di - cta tu,

poco più mosso

f

e - ri - bus, et be - ne - di - ctus fru - ctus ven - tris tu -

f

e - ri - bus, et be - ne - di - ctus fru - ctus ven - tris tu -

f

e - ri - bus, et be - ne - di - ctus fru - ctus ven - tris tu -

f

et be - ne - di - ctus fru - ctus ven - tris tu -

f

i, et be - ne - di - ctus fru - ctus ven - tris tu -

f

i, et be - ne - di - ctus fru - ctus ven -

f

i, et be - ne - di - ctus fru - ctus ven -

f

i, et be - ne - di - ctus fru - ctus ven - tri

pp *riten.*

i, et be - ne - di - ctus fru - ctus ven - tris tu - i.

pp

i, et be - ne - di - ctus fru - ctus ven - tris tu - i.

pp

i, et be - ne - di - ctus fru - ctus ven - tris tu - i.

pp

i, et be - ne - di - ctus fru - ctus ven - tris tu - i.

Vivo

mf

Al - le - lu - ja.

mf

Al - le - lu - ja,

mf

Al - le - lu - ja,

mf

Al - le - lu - ja.

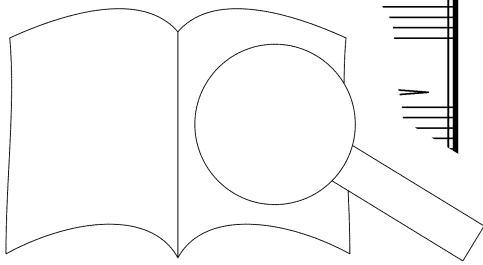

PROBENPARTITUR

Evaluation Copy - Quality may be reduced

Carus-Verlag

Ausgabequalität gegenüber Original evtl. gemindert

9 Ave Maria

August Wiltberger (1850–1928)
Text: Lk 1,28.42

Moderato

gra-ti - a ple - na,

p A - - ve Ma - ri - a, gra - ti - a ple - na, Do - mi-nus - *mf*

p gra-ti - a - ple - na, *mf*

8 te - cum, Do - mi-nus - te - cum: be - ne - di - cta tu - in

14 e - ri-bus, in mu - li - e - - ri - be-ne-
di - ctus, be-ne-
et *mf*
et be-ne - di - ctus

21 di - ctus fru - ctus ven fru - ctus ven - tris
di - ctus fru - ctus *cresc.* fru - ctus ven - tris
be-ne-di-ctus fru - ctus tri i, et be-ne-di-ctus fru - ctus ven-tris
cresc. fru - ctus ven - tris
fru - ctus ven - tris

is tu - i, et be-ne-di - ctus fru-ctus ven - tris

28 tu - i, ven - tris tu - i. Al - le - lu
dim. *p* *ff* *rit.* *ff*

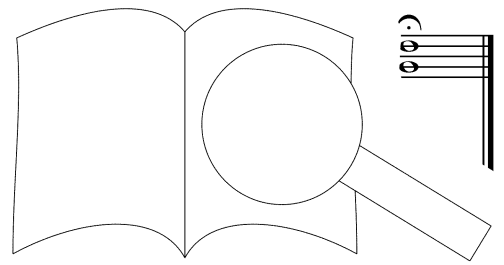

10 Ave maris stella / Meerstern, ich dich grüße

Caspar Ett (1788–1847)
Text: Hymnus, 9. Jh.

Leichte biegsame Töne

8 *zart*

1. A - ve ma - ris stel - la, De - i ma - ter al - ma,
 2. Su - mens il - lud A - ve Ga - bri - e - lis o - re,
 3. Sol - ve vin - cla re - is, pro - fer lu - men cae - cis,
 1. Meer - stern, ich dich grü - ße, Got - tes Mut - ter sü - ße,
 2. A - ve, Mut - ter; wen - de E - vas Na - men, sen - de
 3. Von der Schuld be - frei - e, Blin - den Licht ver - lei - he,

zart

5

8 *lei*

1. at - que sem - per vir - go, fe - lix coe - li po -
 2. fun - da nos in pa - ce, mu - tans E - vae
 3. ma - la no - stra pel - le, bo - na cun - cta - men.
 1. all - zeit Jung - frau rei - ne, Him - mels - pfort
 2. Gna - de für die Sün - de, uns im Frie
 3. al - les Bös' ab - keh - re, al - les Gut' A - men.

4. Monstra te esse m
 sumat per te pr
 qui pro nobis
 tulit esse +

5. Virg
 int

4. Dich als Mutter zeige,
 mache dass sich neige
 unserm Flehn auf Erden,
 der dein Sohn wollt' werden.

5. Jungfrau auserkoren,
 mild und rein geboren,
 zahle, was wir schuldig,
 mach uns keusch, geduldig.

6. W...

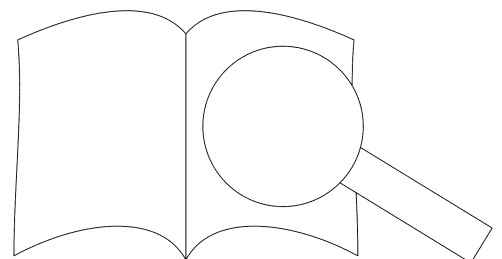

11 Benedictus Dominus

Graduale am Sonntag nach Epiphaniae

Johann Caspar Aiblinger (1779–1867)

Text: Psalm 72,18.3; Psalm 100,1–2

♩ = 98

Be - ne - di - ctus Do - mi - nus De - us Is - ra - el,
Be - ne - di - ctus Do - mi - nus De - us Is - ra - el,
Be - ne - di - ctus Do - mi - nus De - us Is - ra - el,
Be - ne - di - ctus Do - mi - nus De - us Is

9

qui fa - cit mi - ra - bi - li - a cu - lo.
mi - ra - bi - li - a ma - sae - cu - lo.
qui fa - cit mi - ra - lus a sae - cu - lo.
qui fa - cit mi - ra - bi - lus a sae - cu - lo.

16 ♩ = 74

Sus pa - cem po - pu - lo tu - o, et col - les ju - sti - ti - am.
Sus - pi - ant mon - tes pa - cem po - pu - lo, et co. ju - sti am.

attaca

Carus 2.602

25 **Tempo I**

mf

A - le - lu - ja, al - le - lu - ja. Ju - bi -

A - le - lu - ja, al - le - lu - ja. Ju - bi - la - te

A - le - lu - ja, al - le - lu - ja. Ju - bi - la -

A - le - lu - ja, al - le - lu - ja. Ju - bi -

33

la - te De - o o - mnis ter - ra: ser

De - o o - mnis ter - ra, ter - ra:

te De - o o - mnis ter - ra

la - te De - o o - mnis ter - ra vi - te

39 *ff*

Do - mi - no *ff* in lae - ti - ti - a, in lae - ti -

vi - te in *ff* lae - ti - ti - a, in lae -

Do - mi - no *ff* in lae - ti - ti - ti - a, in lae -

Do - mi - no *ff* in lae - ti - ti - ti - a, in lae -

45 *molto dim.*

- - ti - ja, al - le - lu - ja.

ti - le - lu - ja, al - le - lu - ja.

Al - le - lu - ja, al -

- a. Al - le - lu - ja, al -

Gebenedeit sei der Herr, der Gott Israels, der große
Lass die Berge Frieden für das Volk empfangen, und
Jubelt Gott, alle Lande, dienet dem Herrn mit Freude.

12 Benedictus Dominus / Hochgelobt sei Gott der Herr

Gustav Flügel (1812–1900)

Text: Psalm 72,18–19

Allegro maestoso (Würdig und feurig)

Tenor I
Be - ne - di - ctus Do - mi - nus De - us Is - ra - el,
Hoch - ge - lobt sei Gott der Herr; Gott von Is - ra - el,

Tenor II
Be - ne - di - ctus Do - mi - nus De - us Is - ra - el, a
Hoch - ge - lobt sei Gott der Herr; Gott von Is - ra - el, von *betont*

Bass I II
Be - ne - di - ctus Do - mi - nus De - us Is - ra - el,
Hoch - ge - lobt sei Gott der Herr; Gott von Is - ra - el, von

6
sae - cu - lo et us - que in sae - cu - lum, et - cu - lum.
E - wig - keit bis in al - le E - wig - keit, bis - wig - keit.

betont
a sae - cu - lo et
von E - wig - keit bis

a sae - cu - lo et
vo - in sae - cu - lum, et -
al - le E - wig - keit, bis -

11
betont
us - que in sae - cu - lum. Be - ne - di - ctus
bis in al - le E - wig - keit. Hoch - ge - lobt sei

mi - nus, - di - ctus
der Herr; - ctus
bet sei

cu - lum. et - us - q
- wig - keit. bis - in -

me in sae - cu - lum.
al - le E - wig - keit.

1
Hoch - ge - lobt sei
bet sei
bet sei
bet sei

15

f Do - mi - nus De - us Is - ra - el, De - us Is - ra - el,
f Gott der Herr; *f* Gott von *f* Is - ra - el, *ff* Gott von *f* Is - ra - el,

f Do - mi - nus De - us Is - ra - el, De - us Is - ra - el, et us - que in sae - cu -
f Gott der Herr; *f* Gott von *f* Is - ra - el, *ff* Gott von *f* Is - ra - el, bis in al - le E - wig -

f unis. *f* Do - mi - nus De - us Is - ra - el, De - us Is - ra - el, a sae - cu - lo et us - que in sae - cu -
f Gott der Herr; *f* Gott von *f* Is - ra - el, *ff* Gott von *f* Is - ra - el, von E - wig - keit bis in al - le E - wig -

22

f a sae - cu - lo et us - que in sae - cu - lum, fi - at, fi
f von E - wig - keit bis in al - le E - wig - keit. A - men, a

f lum, a sae - cu - lo et us - que in sae - cu - lum, sae - cu - lur
f keit, von E - wig - keit bis in al - le E - wig - keit, E - wig - E

lum, et us - que in sae - cu - lum, et us - que in sae - cu - lo et
 keit, bis in al - le E - wig - keit, bis in al - le E - wig - wig - keit bis

27

- - - at, fi -
 - - - men, a -

us - que in sae - cu - lum, et us - que in sae - cu - lum.
 in al - le E - wig - keit, bis in al - le E - wig - keit.

Be - ne - di - ctus
 Hoch - ge - lobt sei

us - que in sae - cu - lum, et us - que in sae - cu - lum.
 in al - le E - wig - keit, bis in al - le E - wig - keit.

Be - ne - di - ctus
 Hoch - ge - lobt sei

us - que in sae - cu - lum, et us - que in sae - cu - lum.
 in al - le E - wig - keit, bis in al - le E - wig - keit.

Be - ne - di - ctus
 Hoch - ge - lobt sei

32

f Do - mi - nus De - us Is - ra - el, De - us Is - ra - el, De - us Is - ra - el, De - us Is - ra - el,
f Gott der Herr; *f* Gott von *f* Is - ra - el, *f* Gott von *f* Is - ra - el, *f* Gott von *f* Is - ra - el, *f* Gott von *f* Is - ra - el,

f Do - mi - nus De - us Is - ra - el, De - us Is - ra - el, De - us Is - ra - el, De - us Is - ra - el,
f Gott der Herr; *f* Gott von *f* Is - ra - el, *f* Gott von *f* Is - ra - el, *f* Gott von *f* Is - ra - el, *f* Gott von *f* Is - ra - el,

f Do - mi - nus De - us Is - ra - el, De - us Is - ra - el, De - us Is - ra - el, De - us Is - ra - el,
f Gott der Herr; *f* Gott von *f* Is - ra - el, *f* Gott von *f* Is - ra - el, *f* Gott von *f* Is - ra - el, *f* Gott von *f* Is - ra - el,

f Do - mi - nus De - us Is - ra - el, De - us Is - ra - el, De - us Is - ra - el, De - us Is - ra - el,
f Gott der Herr; *f* Gott von *f* Is - ra - el, *f* Gott von *f* Is - ra - el, *f* Gott von *f* Is - ra - el, *f* Gott von *f* Is - ra - el,

39

fi - at. Be - ne - di - ctus Do - mi - nus De - us Is - ra - el, De - us
 a - men. Hoch-ge-lobt sei Gott der Herr; Gott von Is - ra - el, Gott von

fi - at. Be - ne - di - ctus Do - mi - nus De - us Is - ra - el, De - us
 a - men. Hoch-ge - lobt sei Gott der Herr; Gott von Is - ra - el, Gott von

fi - at. Be - ne - di - ctus Do - mi - nus De - us Is - ra - el, De - us
 a - men. Hoch-ge - lobt sei Gott der Herr; Gott von Is - ra - el, Gott von

46

Is - ra - el, fi - - at, fi - at, fi - -
 Is - ra - el. A - - - men, a - - - men, a - - -

Is - ra - el, fi - - at, fi - at, fi - at
 Is - ra - el. A - - - men, a - - - men, a - - -

Is - ra - el, fi - - at, fi - at, fi - at
 Is - ra - el. A - - - men, a - - - men, a - - -

© Carus-Verlag, Stuttgart

13 Bis hier hat der Her

Carl Stein (1824–1902)
 aus: *Sursum corda*
 Text: 1 Sam 7,12; 1 Mose 32,27; Lk 24,29
 Josua Stegmann 1627

Mäßig bewegt
dolce

Bis hie - her Al - fen, bis hie - her hat der Herr ge - hol - fen.
 Bis h Herr ge - hol - - - fen.

n, ach nicht, Herr, Herr, du seg -
 herr, ich lass dich nicht, Herr, ich lass dich nicht,

17 *pp*

Herr, bleib bei uns, denn es will A-bend wer - den und der Tag hat sich ge - nei - get. Ach

pp *mf*

25

Ich lass dich nicht, Ich lass dich nicht, lass dich nicht, du seg - h
bleib mit dei - ner Treu - e, bei uns, m
Ich lass dich nicht, se - mich

mf *p* *mf*

32

denn. Ich lass dich nicht, st mich denn.
Gott; Be - stän - lei - - he,
denn. Ich lass dich nicht, dich nicht, du seg - nest mich denn. Ich lass dich

mf *f* *p* *mf*

38

ent, du seg - nest mich denn.
aus al - ler Not
du seg - nest mich den

mf *rit.* *pp*

14 Christus ist auferstanden

Carl Jaspers (1835–1882)
Text: Bayern und Österreich, 12.–15. Jh.

Tenor I *f bestimmt*
Chris - tus ist auf-er-

Tenor II *f*
Chris - tus ist auf-er-

Bass *f*
Chris - tus ist auf-er-

Orgel ad lib.

7
stan - - - - den, vo. - - - - ban - - - - *cresc.*
stan - - - - - von To-des - - - - ban - - - - *mf cresc.*
stan - - - - - et von To - - - - - des - - - - *mf cresc.*

12 *di.* *f*
den. { 1. Des wolln wir al - le
2. Der als das wah - re
den. { 1. Des wolln wir al - le, - al
2. Der als das wah - re, - wal
sein, -
um, das

17 *langsam* *decresc.* *p*

fröh - lich sein; Chris - tus will un-ser Trös - ter sein. } Al-le-
 Os - ter-lamm all Mis-se - tat der Welt hin-nahm. }

fröh - lich sein; Chris - tus will un-ser Trös - ter sein. } Al-le - lu - ja,
 Os - ter-lamm all Mis-se - tat der Welt hin-nahm. }

fröh - lich sein; Chris - tus will un-ser Trös - ter sein. } Al-le-lu - ja,
 Os - ter-lamm all Mis-se - tat der Welt hin-nahm. }

23 *cresc.* *decresc.*

lu - ja, al - le - lu - ja, al - le - lu - ja, al -
 al - le - lu - ja, al - le - lu - ja, al - le - lu - ja, al - le -
 al - le - lu - ja, al - le - lu - ja, al - le - lu - ja, al - le -

27 *langsamer* *p*

lu - ja, al - le - lu - ja, al - le - lu - ja, al - le - lu - ja.
 lu - ja, al - le - lu - ja, al - le - lu - ja, al - le - lu - ja.
 al - le - lu - ja, al - le - lu - ja, al - le - lu - ja, al - le - lu - ja.

* Die eingeklammerten Noten sind zu singen, wenn die Orgel nicht begleitet.

© Carus-Verlag, Stuttgart

Carus 2.602

15 Christus ist erstanden

Johann Joachim Wachsmann (1787–1853)
Text: Gesangbuch Magdeburg 1838

mf *f*

1. Chris - tus ist er - stan - - den, von des — To - des
2. Bei dem Grab - ge - dan - - ken mag der — Un - christ

mf *f*

7 *f*

Ban - den; half ihm der All - mäch - ti - ge;
wan - ken; uns - re Hoff - nung ste - het fest,

f

14 *mf*

ihr Er - lö - se - ten! } Hal - le - lu - ja, hal -
Chris - tum sich ver - lässt! }

mf

21 *f*

le - lu - ja! vol - len wir uns sein, hier und

f *f*

28

... n - mel freun. Hal - le - lu

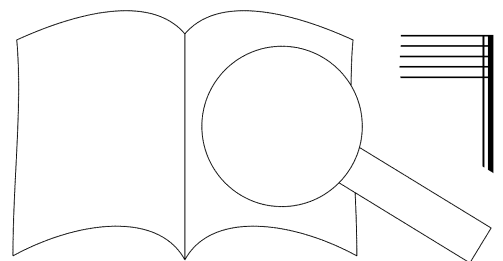

16 Danket dem Herrn, denn er ist freundlich

Rudolph Palme (1834–1909)

op. 32,3

Text: Psalm 106,1

Alle breve

The musical score is written for voice and piano. It consists of four systems of music, each with a vocal line and two piano accompaniment lines. The key signature is one flat (B-flat major or D minor), and the time signature is 8/8. The score includes various dynamic markings such as *p* (piano), *f* (forte), *mp* (mezzo-piano), and *mf* (mezzo-forte). The lyrics are in German and are printed below the vocal line. The score is marked with measure numbers 8, 15, and 21. A large watermark 'PROBENPARTITUR' is overlaid diagonally across the page. A circular logo for 'Carus-Verlag' is also present. At the bottom right, there is a graphic of an open book with a magnifying glass over it.

Denn er ist freund-lich, denn er ist freund-lich, dan - ket,
Dan - ket, dan-ket dem Herrn, — denn er ist freund - lich,
Denn er ist freund - lich, denn er ist freund-lich,
denn er ist freund-lich, denn er ist freund-lich, dan - ket dem He - n
dan-ket dem Herrn, — denn er ist freund - lich, dan -
denn er ist freund-lich, denn er ist freund-lic' dem
denn er ist freund - lich, denn er ist fr dan - ket dem
er ist freund - lich, dan - ket de rri, am er ist freund - lich,
er ist freund - lich, dan er, denn er ist freund - lich,
Herrn, denn er ist - ket dem Herrn, denn er ist freund - lich,
Herrn, denn e n, dan - ket dem Herrn, denn er ist freund - lich,
und - - - te - - - lich,
und sei - ne Gü - te wä - ret e - - - ne
und sei - ne Gü - te wä - ret e - - - wig-lich, —

sei - ne Gü - te wä - ret e - wig - lich, wä - ret e - wig - lich,
 Gü - te wä - ret e - - - wig - lich, und sei - ne Gü - te wä - ret e - wig, sei - ne
 Gü - te wä - ret e - - - - - wig - lich, wä - ret e - wig, sei - ne
 und sei - ne Gü - te wä - ret e - wig - lich,

wä - ret e - wig - lich, e - wig - lich, und sei - ne
 Gü - te wä - ret e - wig - lich, e - wig - lich, u'
 Gü - te wä - ret e - wig - lich, e - wig - lich, - ne wä - ret
 wä - ret e - wig - lich, e - wig - lich, - te wä - ret

e - wig - lich, und sei - ne G^o denn
 e - wig - lich, und sei - ne Gü^o wig - lich. denn
 e - wig - lich, .n - ret e - wig - lich. Dan - ket, dan - ket dem Herrn,
 e - wig - lich, Gü - te wä - ret e - wig - lich. denn

.n er ist freund - lich, er ist
 .n - lich, denn er ist freund - lich,
 denn er ist freund - lich,
 er ist freund - lich, denn er ist freund - lich, denn er ist

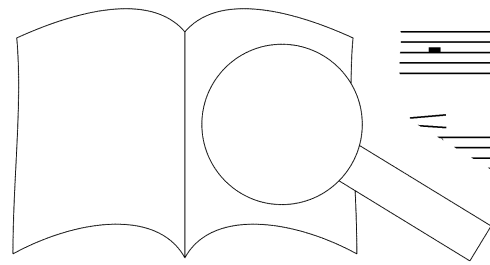

54

8 freund-lich, denn er ist freund-lich, dan - ket dem Herrn, denn er ist freund-lich,
 mp denn er ist freund - lich, dan - ket dem Herrn, denn er ist freund - lich,
 8 freund-lich, denn er ist freund-lich, dan - ket dem Herrn, denn er ist
 freund - lich, denn er ist freund - lich, dan - ket dem Herrn, denn er ist

61

8 dan - ket dem Herrn, denn er ist freund - lich, er ist freu
 8 dan - ket dem Herrn, denn er ist freund - lich,
 freund-lich, dan - ket dem Herrn, denn er ist freund
 freund-lich, dan - ket dem Herrn, denn er ist freund lich, denn

67

8 er ist freund - lich, e wä-h-ret e - wig-lich,
 er ist freund - lich, Gü - te wä-h-ret e - wig-lich,
 er ist freund - lich - - - te wä-h-ret e - wig-lich,
 er ist fre und sei-ne Gü - te wä-h-ret e - wig-lich,

73

8 wä-h-ret e - wig - lich, wig-lich.
 - - - te wä-h-ret e -
 und sei-ne Gü-te wä-h-ret e -
 und sei-ne Gü-te wä-h-ret e - wig lich, wä-h-ret e - wig - lich.

Largo

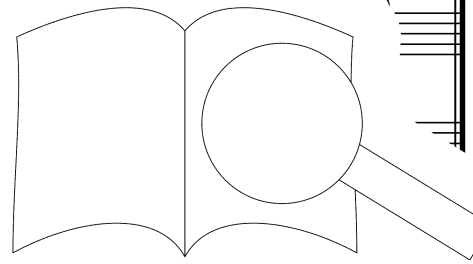

17 Danket dem Schöpfer, groß ist seine Liebe

Friedrich Ferdinand Flemming (1778–1813)

Originaltitel: *Integer vitae*

Text: Matthias Jorissen (1739–1823)

Mäßig langsam und getragen

mf

1. Dan - ket dem Schöp - fer, groß ist sei - ne Lie - be. Vä - ter - lich
 2. Dan - ket dem Hei - land, groß ist sein Er - bar - men. Brü - der - lich
 3. Dan - ket dem Geis - te, Preis dem Schirm der Kir - che. Gnä - dig - lich

mf

6

sor - get er für sei - ne Kin - der. Hoch sei s
 sor - get er für al - le Men - schen. Folgt sei
 wa - chet er für die Er - lös - ten. Horcht s

11

stets von uns ge - prie - sen. Je - - su!
 hel - fet auch den Ar - men. lö - - ser!
 ster - bet ab der Sün - d Geis - - te!

Alternativ singbare Text

1. Über den f
 und Siegen
 Ch
 pfangens
 an deinem Grabe (Sarge),
 dich in dunkler Kammer.
 denken wir in Segen;
 am
 eden.

Lied Klopstock (1724–1803)

1. Nur in des Herzens heilig ernster Stille
 kann erst das Leben schöner sich gestalten;
 Nur wo der Eintracht sanfte Geister wallen,
 stärkt sich der Wille.
2. Eintracht und Liebe halten uns zusammen,
 nicht das Leben.
 ben,

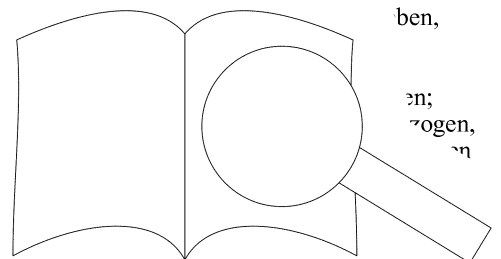

18 Das alte Jahr vergangen ist

Neujahrslied

Ludwig Christian Erk (1807–1883)

Text: Heinrich Hoffmann von Fallersleben 1841

Mäßig bewegt

mf

1. Das al - te Jahr ver - gan - gen ist, das neu - e Jahr be - ginnt. Wir
2. Ja, kei - ne Zeit war je - mals schlecht; in je - der le - bet fort Ge -
3. Und ma - chen wir uns froh und gut, ist froh und gut die Zeit und die
4. Und weil die Zeit nur vor - wärts will, so schrei - ten vor - wärts wir; die

mf

5 *cresc.*

1. dan - ken Gott zu — die - ser Frist; wohl uns, dass wir — noc'
2. fühl für Wahr - heit, Ehr und Recht und für ein frei - e
3. gibt uns Kraft und fro - hen Mut bei je - dem neu - eia.
4. Zeit ge - beut,* nie — stehn wir still, wir schrei - ten fort ein

cresc. *f* *mf*

9

1. sehn aufs al - te — Jahr zu - neu - en Mut: Ein
2. weg mit al - lem Weh und al - lem Leid! Wir
3. was ein - mal die Zeit ge - ut sie wie - der hin. Drum
4. neu - es Jahr, ein neu - es r - hen froh hi - nein; denn

f

13 *cresc.*

1. r - es Glück! Die Zeit
2. Un - ge - mach, wir sel -
3. Tag und Nacht auch im -
4. nie zu - rück!“ soll uns -

cresc.

19 Dein König kommt, o Zion

Johann Joachim Wachsmann (1787–1853)
Text: Friedrich Adolph Krummacher (1767–1845)

p

1. Dein Kö - nig kommt, o Zi - on, er keh - ret bei dir
2. Ho - sian - na Da - vids Soh - ne! O nimm ihn freu - dig

p

7

ein. Auf, las - set uns ihm Pal - men streun, sanft - mü -
an, und mach ihm rich - tig Weg und Bahn, der von

mf *p*

14

in sein Reich; jauchzt ihm, al - le euch! }
kom - men ist, sei ge - prie - se us Christ! } Ho - si -

f

22

an - na in Der Herr ist da, hal - le - lu - ja,

ff

30

- nen Na - men. Ho - si -

f

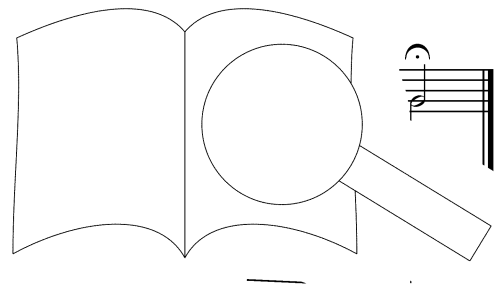

20 Deine Güte, Herr, ist alle Morgen neu

August Eduard Grell (1800–1886)

Text: Klgl 3,22–24

Dei - ne Gü - te, Herr, ist al - le Mor - - - gen

Dei - ne Gü - te, Herr, ist al - - - - le Mor - gen

Dei - ne Gü - te, Herr, ist al - le Mor-gen

7
neu, und dei - ne Treu - e, und dei - ne Treu

neu, und dei - ne Treu - e, und dei - ne

neu, und dei - ne Treu - e, und dei - ne Treu

13
e sei An - be - tung, sei An -

Un-serm Gott sei An -

20
e sei An - be - - tung, P. und

26

Eh - re, Preis und Eh - - re von E - wig-keit,
 Preis und Eh - re von E - wig - keit zu E - wig-
 Eh - re, Preis und Eh - re von E - wig-keit,

32

von E - wig- keit zu E - - - - wig - k on
 keit, von E - wig-keit zu E - - - - wig
 von E - wig-keit zu E - - - - on

39

E - wig - keit keit.
 E - wig - keit wig - keit.
 E - wig - keit zu E - wig - keit.

© Carus-Verlag, Stuttgart

21 Dem gro

Der Mensch,

Sehr

mf

p

p

Gott sei Eh - re, den gu - ten Men - sch
 und be - ste - het nur ei - ne klei - n

ten der
 bet mit

Hans Georg Nägeli (1773–1836)
 Text: Str. 1 unbekannt,
 Str. 2 Matthias Claudius (1740–1815)

Verwendung: 1. Strophe zu Weihnachten, 2. Strophe zu Neujahr

7

En - gel ho - hes Lied. Der Hei - land ist ge - bo - ren. Auf, den Herrn zu prei - sen, stimmt in die Ju - bel - ih - rer Herr - lich - keit. Nur Ei - ner, der ist e - wig und an - al - len En - den, und wir in sei - nen

14 **Bewegter**

wei - sen! }
Hän - den. } Hal - le - lu - ja! Hal - le - lu - ja!

Und singt Hal - le - lu - ja, Und der ist all - wis - send, und singt Hal - le - lu - ja, und der ist hei - lig, und ur -

20

Hal - le - lu - ja! { mit den En - gel - ig, ist barm - her - zig, - le - lu - ja!

Hal - le - lu - ja! { mit den En - gel - ig, ist barm - her - zig, - le - lu - ja!

25

A - men, a - men! Hal - le a - men, a - men! { Gott in der Höh al - Eh - re sei - nem

31

- le - lu - ja, hal - le - lu - ja!

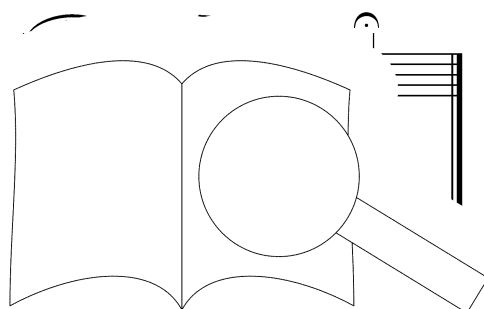

22 Deine Güte, Herr, sei über uns

Johann Christian Heinrich Rinck (1770–1846)

op. 112,2

Text: Psalm 33,22

Mäßig

Solo *p* Halbchor

Dei - ne Gü - te, dei - ne Gü - te, Herr, sei ü - ber

Solo *p* Halbchor

dei-ne Gü - te, dei - ne Gü - te, Herr, sei ü - ber

Dei - ne Gü - te, dei - ne Gü - te, Herr, sei ü - ber

8

Tutti

uns, dei - ne Gü - te, dei - ne Gü -

Tutti

uns, dei - ne Gü - te,

14

cresc.

Herr, sei ü - ber uns, sei ü - ber uns,

cresc.

21

Solo *p* Tutti

dei - ne ne Gü - te, dei - ne Gü - te,

Solo *p* Tutti *f*

dei - ne Gü - te, dei - ne Gü - te,

Gü - te, dei - ne Gü -

Solo *p*

dei - ne Gü - te, dei

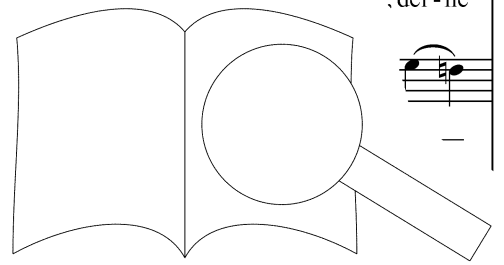

PROBEPARTITUR

Ausgabequalität gegenüber Original evtl. gemindert • Evaluation Copy - Quality may be reduced • Carus-Verlag

Herr, sei ü - - - - ber uns, sei ü - ber - uns,
 Gü - te, - Herr, sei ü - - - - ber uns, sei - ü - ber - uns, wie wir
 Herr, sei ü - - - - - ber uns, sei ü - ber - uns,
 Herr, sei ü - - - - - ber uns, sei ü - ber uns,

wie wir auf dich hof - - - -
 auf dich hof - - - -
 wie wir auf - - - -

- fen,
 fen, wie ar - - - - fen.
 fen, wie wir - - - - fen.
 wie hof - - - - fen.

- . - te, Herr, sei ü - ber uns, wie wir auf di
p

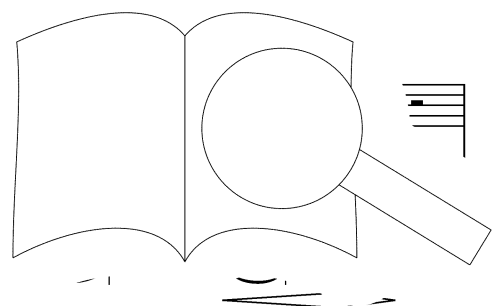

PROBEPARTITUR
 Evaluation Copy - Quality may be reduced • Carus-Verlag

54 *mf* Tutti

Dei - ne Gü - te, Herr, sei ü - ber uns, dei - ne Gü - te, Herr, sei ü - ber

Tutti

mf

61

uns, wie wir auf dich hof - fen, wie wir auf dich

uns, wie wir auf dich hof - fen, wie wir auf

uns, wie wir auf dich hof - fen, wie wi

uns, wie wir auf dich hof - fer w.

67

hof - fen, hof - fen, hof - fen, wie wir a

hof - fen, hof - fen, wie wir

hof - fen, hof - fen, wie wir auf dich

73

wie wir auf dich hof - fen.

fen, wie wir auf

hof - fen, wie wir auf

fen, wie wir auf dich, auf

PROBENPARTITUR

Ausgabequalität gegenüber Original evtl. gemindert • Evaluation Copy - Quality may be reduced • Carus-Verlag

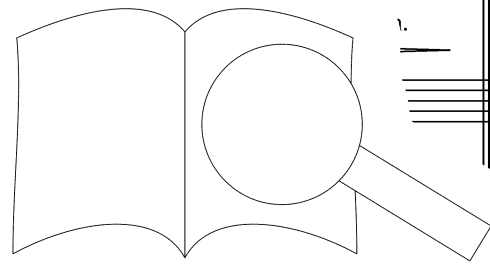

23 Der Herr ist mein Hirt

Bernhard Klein (1793–1832)

op. 23,4

Text: Psalm 23,1–5

dolce

Der Herr ist mein Hirt; mir wird nichts man - geln. Er - wei - det mich auf

7 *mf*

ei - ner grü - nen Au. Der Herr ist mein Hirt; mir wird nichts man - geln. Er -

13

wei - det mich, er - wei - det mich, er wei - det mich, er wei - det mich, er wei - det mich, er wei - det mich, er wei - det mich auf ei - ner

19 *p*

grü - nen Au; er Was - ser; er er - qui - cket, er -
grü - nen Au und füh - r ari - schem Was - ser; er er - qui - cket, er -
grü - nen Au mich zu fri - schem Was - ser; er er - qui - cket, er -
füh - ret mich zu fri - schem Was - ser; er er - qui - cket, er -

26

er - füh - ret mich auf rech - See - le; er füh - ret mich er füh - ret mich, füh - ret mich, er füh - ret mich auf

PROBENPARTITUR
Ausgabequalität gegenüber Original evtl. gemindert • Evaluation Copy - Quality may be reduced • Carus-Verlag

Hirt; mir wird nichts man - geln. Er - wei - det mich auf ei - ner grü - nen Au.

fp Ob ich schon wan - der - te im fins - tern Tal, ob ich schon
fp Ob ich schon wan - der - te im fins - tern Tal,
fp Ob ich schon wan - der - te im fins - tern Tal,
fp Ob ich schon wan - der - te im fins - tern Tal,

wan - der - te im fins - tern Tal, im ob ich schon
 Tal, im - fins - tern Tal, ob ich schon wan - der - te im
 ob ich schon. - tern Tal,
 fins - tern - Tal' fins - tern Tal,

wan tern Tal, im fins tern Tal,
 fins - tern Tal, im
 ich schon wan - der - te im fins - tern
 ob ich schon wan - der - te im fins - tern Tal,

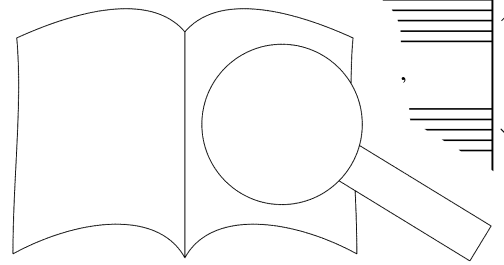
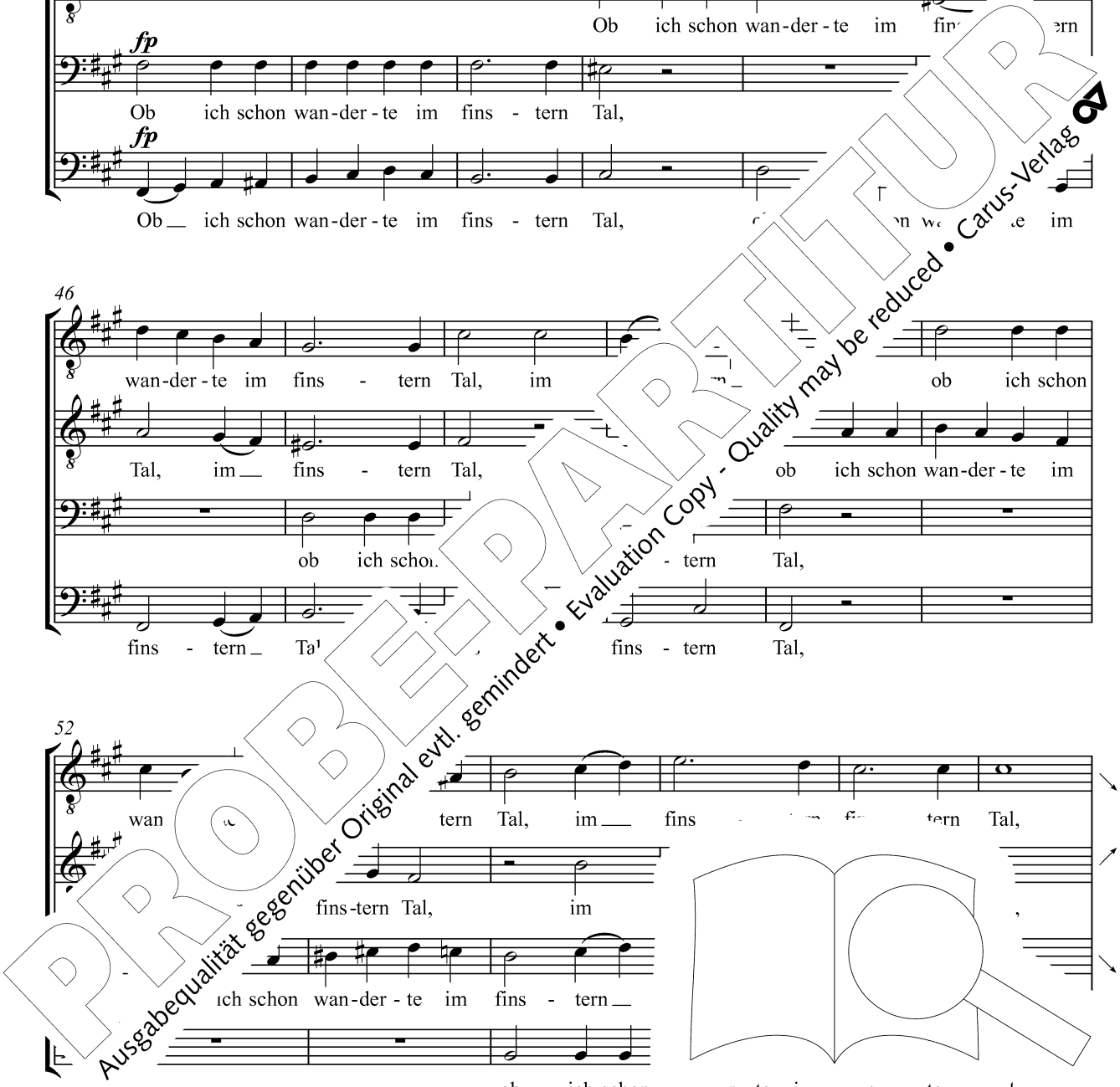

58

fürch - te ich kein Un - heil: denn du, du bist bei mir und trös - test

66

mich; du be - rei - test vor mir — ei - nen Tisch, du be - rei - test vor mir — ei - nen

72

Tisch ge - gen mei - ne Fein - de. *f* *dolce* Der Herr, *pp* der Herr ist mein Hirt. der Herr ist *pp* mu - nichts

79

man - geln. Er — wei - det mich *p* Au. *p* Der Herr ist mein *p* Der Herr, — der

85

Mir wird *p* nichts man - geln, nichts man - geln. ein Hirt, mir wird nichts mu - nichts der Herr ist mein Hirt, mir wird nichts man - geln. ist mein Hirt, mir wird nichts man - geln.

PROBENPARTITUR

Ausgabequalität gegenüber Original evtl. gemindert • Evaluation Copy - Quality may be reduced • Carus-Verlag

24 Der Herr ist unsre Zuversicht

Bernhard Klein (1793–1832)

op. 25,2

Text: Psalm 46,2–4

8 *mf*

Der Herr ist uns - re Zu - ver - sicht und Stär - ke, uns-re Hilf in gro - ßer

9 *f*

Not, die uns be - trof - fen hat. Drum fürch - ten wir uns nicht, drum

17 *f*

nicht, wir fürch - ten uns nicht, wir fürch - ten uns nicht, wenn auch der - und
fürch - ten wir uns nicht, wir - uns nicht, wenn auch der - Sturm, -

23 *mf*

tobt, wenn die Ber - ge ver - sin - ken ins Meer! Der

31 *f*

Herr ist v - cht und Stär - ke. Drum fürch - ten
Drum fürch - ten wir - uns

39 *f*

nicht, uns nicht, wir fürch - ten uns
fürch - ten uns nicht, wir fürch - ten uns

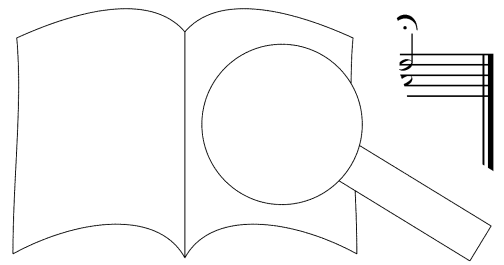

25 Dich will ich, o Jehova, loben

Lobgesang

Hans Georg Nägeli (1773–1836)
Text: Johann Andreas Cramer (1723–1788)

1. Dich will ich, o Je - ho - va, lo - ben, und dei - ne Huld sei mein Ge - sang;
2. Früh, wenn das Mor - gen - rot mir win - ket, er - hebt zu dir sich mein Ge - müt;
3. Dir soll mein Herz sich dan - kend wei - hen, mein Le - ben dir ge - hei - ligt sein;

5 hoch hast du mich, o Gott, er - ho - ben, dir jauchzt mein ju - bel - vol - ler
spät, wenn die Nacht vom Him - mel sin - ket, preist dich mein Lied, von Dank
dir, dem All - gu - ten, E - wig - treu - en, dir soll mein Lied, nur dir

9 Nie un - ter - lass ich dich zu prei - sen, dic' wal n, den Wei - sen.
O wel - che Lust, in heil - gen Wei - sen d. zu lob - prei - sen.
dort in des Tem - pels heil - gen Hal - len voi. d Dank er - schal - len.

13 1.-3. Dir will ich mei - ne Har - fe weihn,
dir, o Höchs - ter. dir, o Höchs - ter,

17 - salm, du sollst mein Psalm, o I

26 Du, Herr, der alles wohlgemacht

Moritz Hauptmann (1792–1868)
 aus: 12 Lieder für vierstimmigen Männerchor op. 49 (1861)
 Text: nach Friedrich Rückert (1788–1866)

Andante

mf *p*

1. Du Herr, der al - les wohl - ge - macht, ich will nichts, was nicht du willst
 2. Mich geb ich hier in dei - ne Hand, will mich ganz dei - ner Huld ver -
 3. O zie - he nicht die Hand zu - rück, die zum Heil du mir aus - ge -

mf *p*

4 *mf* *cresc.*

schen - ken! Du machst es nicht, wie wir ge - dacht, dir, das wir
 tra - en, in Freud und Leid, zu dir ge - wandt, dich nur
 stre - cket; du lei - test mich zu mei - nem Glück, kei - ne a - zu mich

mf

8 1.2. 3. *p* *f dim.*

den - ken. schre - cket die Hand, nicht die Hand zu - rück!
 bau - en.

den - ken. Zie - he nicht die Hand, nicht die Hand zu - rück!
 bau - er

den - ken. schre - cket. Zie - he nicht die Hand, nicht die Hand zu - rück!
 bau - er

p *f dim.*

mf

27 Er kommt, er kommt, der starke Held

Johann Adam Hiller (1728–1804)

Text: Str. 1, 2, 5 nach Daniel Schiebeler (1741–1771)

Str. 3 und 4 Julius Sturm (1816–1896)

Lebhaft

1. Er kommt, er kommt, der star - ke Held, voll gött - lich
 2. Wer kommt, wer kommt? Wer ist der Held von gött - lich
 3. Fallt nie - der, kommt und be - tet an den Frie - de -
 4. Durch al - le Him - mel schall sein Ruhm, singt laut von
 5. Dir, Mensch - ge - bor - ner, sin - gen wir froh - lo - ckend

1. ho - - her Macht; sein Arm zer - stre
 2. ho - - her Macht? Sieh, Chris - tus
 3. fürst und Held; was Gott an
 4. un - - serm Heil! Der Fried - ist
 5. Lob - - ge - sang; in E - wir

1. Blick er - hellt des To a. ter - nacht.
 2. sin - ge Welt, dir w: ge - bracht!
 3. Volk ge - tan, ver - ku - ler Welt!
 4. Ei - - gen - tum und - ser Heil.
 5. schal - le dir An eis und Dank,

15 Schluss
 - - be - tung, Preis und Dank.
 - - tung, Preis
 An - be - tung
 - - be - tung, Preis

28 Ecce quam bonum

Bernhard Klein (1793–1832)

op. 27,4

Text: Psalm 133

Moderato quasi Andante

dolce

Ec - ce, ec - ce quam bo-num et ju - cun - dum ha-bi - ta - re fra - tres, ha-bi- ta - re fra - tres, ha-bi-ta - re fra - tres,

dolce

7

ta - re fra - tres in u - num, *pf* ec - ce, ec - ce, quam bo - num ju - ha-bi - ta - re -

pf

13

cun - dum ha-bi - ta - re fra - tres, fra - tres - ut un -

dolce

19

guen - tum, sic - ut un - guis quod de - scen - dit in bar -

25

- bam A - ce quam bo-num et ju - cun - dum ha-bi - ta - re - ta - re

3

fra - tres in u - num, *dolce* sic - ut ros a - tres,

dolce

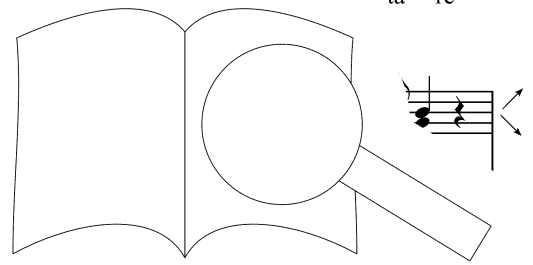

38

qui de - scen - dit, qui de - scen - dit, de - scen - dit in mon - tem Si -
 qui de - scen - - - dit, de - scen - dit in mon - tem Si -
 qui de - scen - - - dit, de - scen - dit in mon - tem Si -
 qui de - scen - - - dit in mon - tem Si -

44

on. Quo-ni-am il - lic man - da - vit, quo - ni - am il - lic man - da - vit Do - mi - nus,
 on. Quo-ni-am il - lic man - da - vit, quo - ni - am il - lic man - da - vit Do - mi - nus,
 on. Quo-ni-am il - lic man - da - vit, il - lic man - da - vit Do - mi - nus,
 on. Quo-ni - am il - lic man - da - vit Do - mi - nus,

49

Do - mi - nus be - ne - di - ci - o - nis et vi - tam, et vi - tam

54

in sae - cu - lum.
 et vi - tam us - que in sae -

gut und schön es ist, wenn Brüder einträchtig beieinander
 arons Haupt herabfließt in seinen Bart, wie der Tau des
 dort verheißt der Herr Segen und Leben ewiglich.

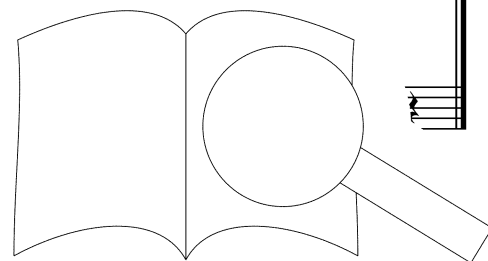

29 Ehre sei Gott in der Höhe

Dmitrij Bortnjanskij (1751–1825)
Text: Ordinarium

Mäßig

mf cresc. *p*

Eh - re sei Gott in der Hö - he und Frie - de auf Er - den, und den

7 *f*

Men - schen ein Wohl - ge - fal - - - - - len. W

15 *p* *cresc.*

be - ne - dei - en dich, wir be - ten dich ch, wir sa - gen dir

21 *f*

Dank um dei - - - - - keit wil - len. Herr, Gott, himm - li - scher

27 *cresc.*

ach - ti - ger Va - ter, Herr, du ein - ge

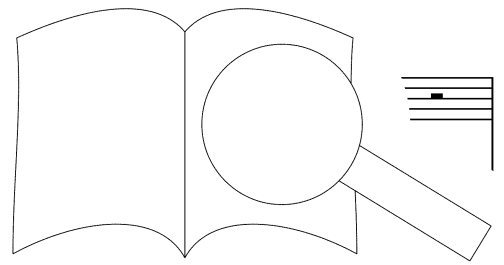

PROBEPARTITUR
Ausgabequalität gegenüber Original evtl. gemindert • Evaluation Copy - Quality may be reduced • Carus-Verlag

Etwas langsamer

35 Soli

p

Herr, Gott, du Lamm Got - tes, Sohn des Va - ters, der du die Sün - de der

p

41 *Tutti* *pp* *cresc.*

Welt — trägst, er - bar - me dich un - ser! Der du die Sün - de der Welt trägst, nimm

pp *cresc.*

48 *f* *ff*

an un - ser Ge - bet! Der du sit - zest zur Rech - ten

f *ff* *p*

53

bar - me dich un - ser, denn du a l l e i n, du al - lein bist der

58 *cresc.* *f*

Herr, du al - lein bist e - sus Chris - tus, mit dem hei - li - gen Geis - te

pp *cresc.* *f*

65 *p* *ff* *p*

n - keit Got - tes, des Va - ters! A - n

cresc. *ff* *p*

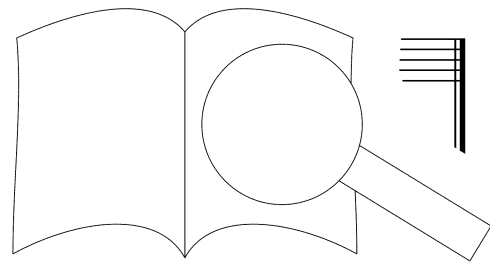

30 Fürchtet euch nicht

David Hermann Engel (1816–1877)

Text: Lk 2,10–11

Lebhaft

ich ver - kün - di - ge euch, ver - kün - di - ge euch

Fürch - tet euch nicht, fürch - tet euch nicht, ich ver - kün - di - ge euch

gro - - - - - ße Freu - de, die al - lem

fah - ren wird. Denn euch ist heu - te - lan - ren, denn euch ist

heu - te der He - wel - cher ist Chris - tus, Chris - tus, der Herr,

Chris - tus, Chris - tus, der Herr,

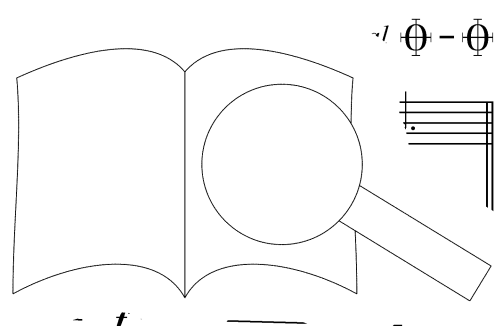

37 C

Denn euch ist

p Denn euch ist heu - te der

p Denn euch ist heu - te der Hei - land ge - bo - ren,

43

Hei - land ge - bo - ren, wel - cher ist Chris - tus, Chris - tus, der Herr, wel - cher ist

f *mf*

f

50

Chris - tus, Chris - tus, der Herr in der Str

f

56

via der Stadt Da - - vids.

© Carus-Verlag, Stuttgart

PROBEPARTITUR
Ausgabequalität gegenüber Original evtl. gemindert • Evaluation Copy - Quality may be reduced • Carus-Verlag

31 Geist des Lebens, heilige Gabe

Konrad Kocher (1786–1872)
Text: Albert Knapp (1798–1864)

Andante

p

1. Geist des Le - bens, heil - ge Ga - be, du, der See - len
2. Nun erst ist das Fest er - schie - nen, da man se - lig
3. Was die Welt nicht kann er - lan - gen, was kein eit - les
4. O du Pfand des neu - en Bun - des, Geist des Va - ters

p

7

p

1. Licht und Trost, Ern - te - se - gen, aus dem Gra - be
2. ern - ten kann, seit des Men - schen - sohns Ver - süh - nen
3. Au - ge sieht, soll von dir ein Herz emp - fan - gen,
4. mild und rein, heil - ger O - dem sei - nes Mun - des

p

14

p

1. Hei - lands auf - ge - sprosst, uns - er - le - ben
2. lö - set un - sern Bann. Sie - ge - hen
3. Lust der Er - de flieht: F - rucht
4. uns - re Her - zen ein! le, Haupt und

20

mf

1. thro - ne, vom Geis - te Men - schen - soh - ne, Geist der
2. Lei - den, Geis - te Geist - der Freu - den! Was er
3. quill - lend, Frucht dem To - de stil - lend, hel - len
4. Glied - er dem To - de wie - der, wo sich

mf

26

f

err - lich - keit, ma - che
uns er - stritt, al - les,
Got - tes Rat, Frucht aus
ei - nen Got - tes - kraft

f

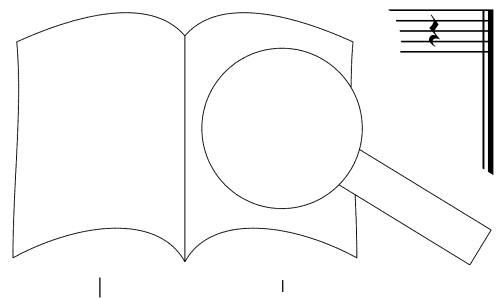

32 Gott, tröste uns

Gustav Flügel (1812–1900)
Text: Psalm 80,4

Ruhig gehend

Gott, trös - te uns, Gott, trös - te uns, uns lass

leuch - ten dein Ant - litz, lass leuch - ten dein

so ge - ne - sen wir, wir, Gott,

Gott, trös - te

33 Gott in der Höh sei Ehr allein

Michael Töppler (1803–1874)

Text: Johann Michael von Sailer (1751–1832)

Mäßig

f

Gott in der Höh sei Ehr al-lein, sei _ Dank für sei - ne Gna - den, der Herr hat uns sein
 sei _ Dank für sei-ne Gna-den, der Herr hat

6 *ruhiger*

Volk zu sein er - bar - mend, er - bar - mend, er - bar-mend ein - ge - la -
 uns, sein Volk, er - bar-mend ei-

12 *pp* *mf*

wohl _____ zu _____ tun ist er be - reit, Rat, ist
 wohl _____ zu tun ist er he - Rat, sein Rat
 wohl _____ zu tun ist sein Rat, sein Rat ist
 wohl _____ zu reit, sein Rat, sein Rat

18 *f* *mf*

uns - re Se - lig - keit, sein Rat, sein Rat ist
 Se - lig - keit, ist uns - re
 Se - lig - keit, ist uns - re Se - lig - keit,
 ist uns - re Se - lig - keit, ist uns - re

24

8 uns - re Se - lig - keit, er - he - bet ihn mit *mf* *cresc.*

8 Se - lig - keit, er - *mf*

Se - lig - keit, er - he - bet ihn mit *mf* Freu - den, mit Freu - den,

Se - lig - keit, er - he - bet ihn mit *mf* Freu - den,

29

8 Freu - den, mit Freu - den, mit Freu - den, er - he - bet *f*

8 he - bet ihn mit Freu - den, mit Freu - den, er - *f* hi, - den, er -

er - he - bet ihn mit Freu - den, er - he - bet, er -

er - he - bet ihn, *f* jet ihn, er -

34

8 he - bet ihn mit mit Freu - den, mit Freu - den.

8 he - bet il - he - bet ihn mit Freu - den,

den, er - he - bet ihn mit Freu -

n mit Freu - den, er - he - bet ihn mit Freu -



34 Groß ist Jehova, der Herr

Die Allmacht. Hymne op. 51

Vinzenz Lachner (1811–1893)

Text: Johann Ladislaus Pyrker (1772–1847)

Maestoso, ma non troppo lento

Groß ist Je - ho - va, Je - ho - va, der Herr, denn Him - mel und

Er - de ver - kün - den sei - ne Macht. Du hörst

Sturm, in des Wald - stroms laut auf-rau-sc. Groß ist Je -

ho - va, der ho - va, Je - ho - va, der Herr. ho - va, Je - ho - va, der Herr. Herr, groß Je - ho - va, va, der Herr, groß Je - ho - va,

* Die untere Stimme darf durch die Trennung nur wenig geschwächt werden.

19

Groß ist sei - ne Macht.
 Groß ist sei - ne Macht, sei - ne Macht. *Mäßig hervortretend mp*
 Groß ist sei - ne Macht, sei - ne Macht. Du
 Groß ist sei - ne Macht, groß sei - ne Macht.

22

Du hörst sie in des Wal - des Ge - säu - sel; siehst sie in wo
 Du hörst sie in des Wal - des Ge - säu - sel; siehst sie
 hörst sie in des grü - nen - den Wal - des Ge - säu - sel; siehst wo - der
 Du hörst sie in des Wal - des Ge - säu - sel; - gen - der

25

Saa - ten Gold, in lieb - li - che - dem Schmelz, im Glanz des
 Saa - ten Gold, in lieb glü - hen - dem Schmelz,
 Saa - ten Gold, ir - men glü - hen - dem Schmelz,
 Saa - ten C her Blu - men glü - hen - dem Schmelz,

28

ster - Him - mels. bar tönt sein
 - be - sä - ten Him - mels. sein
 ir des ster - ne - be - sä - ten Hin - mels.
 im Glanz des ster - ne - be - sä - ten Him - mels. Furcht - bar tönt sein Don - ner - ge - tön,

31 *poco a poco cresc. accelerando*

8 Don-ner-ge-roll, furcht - bar - das Don-ner-ge - roll und flammt, und flammt in des
 8 Don-ner-ge-roll, furcht - bar - das Don-ner-ge - roll und flammt, und flammt in des
 Don-ner-ge-roll, furcht - bar - das Don-ner-ge - roll - und flammt in des Blit - zes
 furcht - bar - sein Don-ner-ge-roll und flammt, und flammt in des Blit - zes

33 *ten. ten. più f fz calmato p*

8 Blit - zes schnell hin - zu - cken - dem Flug. Doch kün - det d
 8 Blit - zes schnell hin - zu - cken - dem Flug. Doch kü
 schnell hin - zu - cken - dem Flug, hin - zu - cken - dem Flug.
 schnell hin - zu - cken - dem Flug, hin - zu - cken - dem Flug.

36 Herz dir furcht - ba - rer noch Je - was des e - wi - gen Got - tes, des e - wi - gen
 Herz dir furcht - ba - rer noch Je - was des e - wi - gen Got - tes, des e - wi - gen
 Herz dir furcht - ba - re h - s Macht, des e - wi - gen Got - tes, des e - wi - gen
 Herz dir furcht - ba - re h - s Macht, des e - wi - gen Got - tes, des e - wi - gen

8 Herz dir furcht - ba - rer noch Je - was des e - wi - gen Got - tes, des e - wi - gen
 Herz dir furcht - ba - rer noch Je - was des e - wi - gen Got - tes, des e - wi - gen
 Herz dir furcht - ba - re h - s Macht, des e - wi - gen Got - tes, des e - wi - gen
 Herz dir furcht - ba - re h - s Macht, des e - wi - gen Got - tes, des e - wi - gen

40 *p* blickst du fle - hend em - por u
 blickst du fle - hend em - por auf
 blickst du fle - hend em - por
 blickst du fle - hend em - por

Got - tes, blickst du fle - hend em - por und hoffst auf -

44 *dim.* **allmählich**

auf Huld und Er - bar - men, und hoffst auf Huld und Er - bar - men.

Huld, auf Huld und Er - bar - men, und hoffst auf Huld und Er - bar - men.

Huld, auf Huld und Er - bar - men, und hoffst auf Huld und Er - bar - men. *mf* Groß ist der Herr,

Huld, auf Huld und Er - bar - men, und hoffst auf Huld und Er - bar - men.

49 **etwas belebter** *cresc.*

mf Groß ist der Herr, groß sei - ne Macht, *f*

mf Groß ist der Herr, *cresc.* groß sei - ne Macht, *f* gr

cresc. groß sei - ne Macht, *f* groß ist der Herr

Groß ist der Herr

53

Herr, groß sei - ne Macht, groß sei - ne

groß sei - ne Macht, groß

groß sei - ne Macht, *f*

groß sei - ne Macht, *f* die Macht.

57 **Früheres Temp** *f*

Groß ist Je - ho - va, der Herr, Je - ho - va, der Herr, *f* denn

va, Je - ho - va, der Herr, *f* n -

Je - ho - va, Je - ho - va, der Herr, *f*

Groß ist Je - ho - va, Je - ho - va, der Herr, Je - ho - va, der Herr, *f*

63 *poco a poco più animato*

Him - mel und Er - de ver - kün - den sei - ne Macht, sei - ne
 - - - mel und Er - de ver - kün - den sei - ne Macht, groß ist der Herr,
 Him - mel und Er - de ver - kün - den sei - ne Macht, sei - ne
 denn Him - mel und Er - de ver - kün - den sei - ne Macht, sei - ne

67 *calmato* *p.*

Macht, denn Him - mel und Er - de
 - groß ist der Herr, denn Him - mel und Er sei - ne
 Macht, denn Him - mel und - kün - den sei - ne
 Macht, denn Him - de ver - kün - den sei - ne

71 *rit.* *f*

Macht. groß sei - ne Macht.
 Macht. st der Herr, groß sei - ne Macht.
 Groß ist der Herr,
 ist der Herr, groß sei - ne

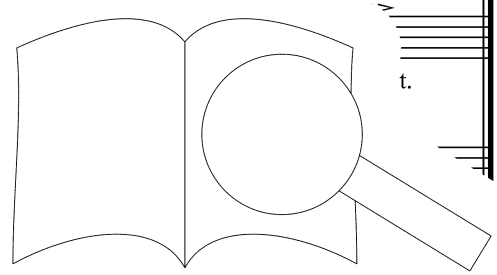

PROBEPARTITUR
 Ausgabequalität gegenüber Original evtl. gemindert • Evaluation Copy - Quality may be reduced • Carus-Verlag

35 Herr Gott, dich loben wir

Lobgesang

Bernhard Klein (1793–1832)

Text: August Hermann Niemeyer (1754–1828)

Mäßig bewegt und kräftig

Herr Gott, dich lo - ben wir, Herr Gott, wir dan - ken dir. All - wal - ten - der, zu

6 dir em - por steigt un - ser Ju - bel - chor. All - mäch - tig ist der Herr, all -
All - mä

12 mäch - tig ist der Herr, all - mäch - tig ist der Herr
Herr, all - mäch - tig, all - mäch - tig ist r. mäch - tig ist der
Herr, all - mäch - tig ist der Herr,
all - mäch - tig ist der - tig, all -

17 Herr, tig, all - mäch - tig ist der Herr,
Herr, er Herr, all - mäch - tig ist der Herr, all -
mäch - tig, all - mäch - tig ist der Herr,

23 Herr. Herr Gott, dich lo - ben wir,

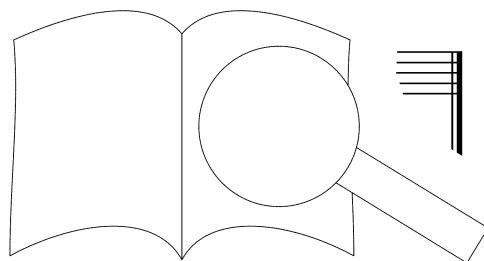

36 Halleluja! Lobet den Herrn in seinem Heiligtum

Joseph Heinrich Breitenbach (1809–1866)

Text: Psalm 150

Allegro maestoso

Hal-le - lu - ja, hal-le - lu - ja, hal-le - lu - ja! Lo - bet den

Herrn in sei - nem Hei - lig - tum; lo - bet ihn in der Fes - te sei - ner M -

Lo - bet ihn in sei - nen - Ta - ten, lo - bet ihn in ... - keit,

lo - bet ihn mit Po - sau - nen, lo - bet ihn mit ... und Har - fen; lo - bet ihn mit

Pau - ken lo - bet ihn mit Sai - ten und Pfei - fen, lo - bet ihn mit hel - len

lo - bet ihn mit voll - klin - gen - den Cym - beln!
lo - bet ihn mit voll - klin - gen - den Cym - beln!

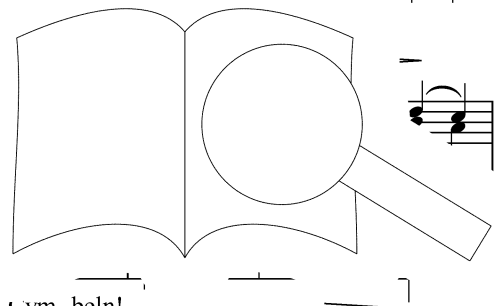

PROBENPARTITUR
Ausgabequalität gegenüber Original evtl. gemindert • Evaluation Copy - Quality may be reduced • Carus-Verlag

39 *p* *ff*

lo - be den Herrn! Al - les, was O - dem hat, - lo - be den Herrn!

p *ff*

45 **più moto** *f*

Al - les, was O - dem hat, lo - be den Herrn, al - - les

f

51 *f*

Al - les, was O - dem hat, lo - be den Herrn, al - - les lo - be den Herrn, was O - dem hat, Al - les, was O - dem hat,

f

56

Herrn, as O - dem hat, al - les, was O - dem hat, - les, was O - dem hat, es, al - les, was O - dem hat, - be den Herrn, was O - dem hat,

f

Ausgabequalität gegenüber Original evtl. gemindert • Evaluation Copy - Quality may be reduced • Carus-Verlag

61

al - les lo - be, al - les lo - be, al - les, was O - dem hat,
 al - les lo - be den Herrn, al - les lo - be den Herrn, al - les, was O - dem hat,
 al - les lo - be, al - les lo - be, al - les, was O - dem hat,
 al - les lo - be, al - - les

67

lo - be den Herrn! lo - be den
 lo - be den Herrn! lo -
 lo - be den Herrn! Al - le ja!
 lo - be den Herrn! Al - les, was O - der lo - be den Herrn!

73

Al - les, was O - dem hat, den Herrn!
 Hal - le - lu - ja!
 - be den Herrn!
 lo - be den Herrn!

77

s, was O - dem hat, lo Hal - le -
 lu - ja,
 s, was O - dem hat, al - les, wa
 Al - les, was O - dem hat, al - les, was dem ha

lu - ja, hal-le - lu - ja, hal - le - lu - ja. Al - les, was
 hal-le-lu - ja, hal-le-lu - ja, hal - le - lu - ja. Al - les, was
 hal-le-lu - ja, hal-le-lu - ja, hal - le - lu - ja. Al - les, was
 hal-le-lu - ja, hal-le-lu - ja, hal - le - lu - ja. Al - les, was

O - dem hat, hal - le - lu - ja, lo - be den Herrn, der
 O - dem hat, hal - le - lu - ja, lo - be den
 O - dem hat, hal - le - lu - ja, lo - be den
 O - dem hat, hal - le - lu - ja, lo - be den Herrn,

hal - le - lu - ja, hal - le - lu - ja, hal - le - lu - ja, hal - le -
 hal - le - lu - ja, hal - le - lu - ja, hal - le - lu - ja, hal - le -
 hal - le - lu - ja, hal - le - lu - ja, hal - le - lu - ja, hal - le -
 hal - le - lu - ja, hal - le - lu - ja, hal - le - lu - ja, hal - le -

lu - les, was O - dem hat, lo - be den Herrn! Hal-le - lu - ja!
 Al - les, was O - dem hat, lo - be den Herrn!
 lu - les, was O - dem hat, lo - be den Herrn!
 Al - les, was O - dem hat, lo - be den Herrn!

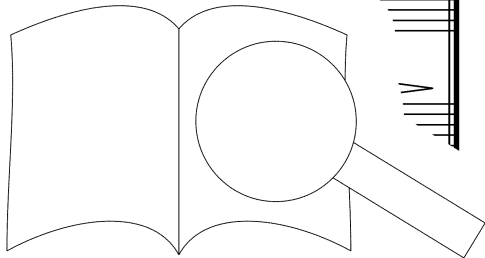

37 Heilige Nacht

Valentin Eduard Becker (1814–1890)

op. 82,5

Text: Johann Friedrich von Meyer (1650–1712)

Langsam und zart

♩. Auch in H

1.-2. Hei - li - ge Nacht, hei - li - ge Nacht! — { 1. En - gel und Se - li - ge
2. Uns _____ zu er - qui - cken, die

1.-2. Hei - li - ge Nacht, hei - li - ge Nacht! — { 1. En - gel und Se - li - ge
2. Uns _____ zu er - qui - cken, die

1.-2. Hei - li - ge Nacht, heil - ge Nacht, heil - ge Nacht! — { 1. En - gel und Se - li - ge
2. Uns zu er - qui - cken, die

1.-2. Hei - li - ge Nacht, hei - li - ge Nacht! — { 1. En -
2. Uns _____

6 *cresc.*
lo - ben, und von dem Him - mel - rah - let un -
Ar - men, hat des Er - bar - mer dich uns zum

lo - ben, und _____ von dem Him dort o - ben
Ar - men, hat _____ des Er - ba. - men

lo - ben, und von d ort o - ben
Ar - men, hat er - bar - men

lo - ben, und von dem Hir dort o - ben
Ar - men, hat de - Er - bar - men

9 *p* *rit.*
sterb hei - li - ge Nacht, hei - li - ge Nacht, —
Ta *pp*
p e Pracht, } hei - li - ge Nach
ge - macht, }
die un - sterb - li - che Pracht, } hei -
zum Ta - ge ge - macht, }
rah - let un - sterb - li - che Pracht, } hei - li - ge Nacht, he - ge Nach, —
dich uns zum Ta - ge ge - macht, }

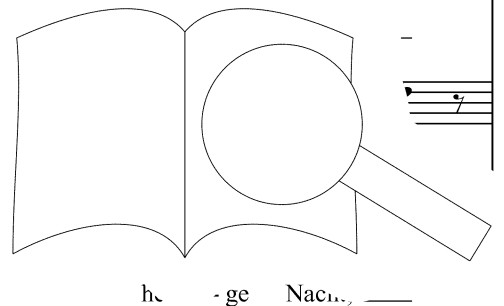

13 a tempo

8 *f* *mf* *p*
 hei - li - ge Nacht! { Ü - ber die Ster - ne her - nie - der hast du den höchs - ten der
 Lasst mir im Le - bens - ge - drän - ge tö - nen der En - gel Ge -

8 *f* *mf* *p*
 hei - li - ge Nacht! { Ü - ber die Ster - ne her - nie - der hast du den höchs - ten der
 Lasst mir im Le - bens - ge - drän - ge tö - nen der En - gel Ge -

8 *f* *mf* *p*
 hei - li - ge Nacht! { Ü - ber die Ster - ne her - nie - der hast du den höchs - ten der
 Lasst mir im Le - bens - ge - drän - ge tö - nen der En - gel Ge -

8 *f* *mf* *p*
 hei - li - ge Nacht! { Ü - ber die Ster - ne her - nie - der hast du den höchs
 Lasst mir im Le - bens - ge - drän - ge tö - nen der En

18

8 *ff* *decre.* *mf*
 Brü - der, Gott uns her - nie - der ge - bracht, - }
 sän - ge, dass auch mein Fest - tag er - wacht, - } ge

8 *ff* *decre.*
 Brü - der, Gott uns her - nie - der ge -
 sän - ge, dass auch mein Fest - tag - li - ge

8 *f* *decr.* *mf*
 Brü - der, Gott uns her
 sän - ge, dass auch mein hei -

8 *ff* *mf*
 Brü - der, Got ur - bracht, - }
 sän - ge, er - wacht, - } hei - - li - ge

22

8 *fz* *pp* *pp*
 Nacht, - } Hei - li - ge Nacht! - }
 Hei - li - ge Nacht! - }
 Hei - li - ge Nacht! - }
 Hei - li - ge Nacht! - }
 Hei - li - ge Nacht! - }

8 *fz* *pp* *pp*
 Hei - li - ge Nacht! - }
 Hei - li - ge Nacht! - }
 Hei - li - ge Nacht! - }
 Hei - li - ge Nacht! - }

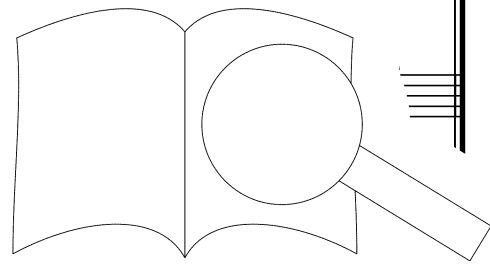

38 Heiliger Geist, du rüstest aus mit Stärke

Georg Joseph Vogler (1749–1814)
Textdichter unbekannt

Feierlich und getragen

8 *p* Hei - li - ger Geist, du rüs - test aus mit Stär - ke, hei - li - ger Geist, du er -



7 *f* grei - fest das Herz zu heh - rer Wei - he. Er - schall, o Hyr - s,



13 *ff* er - schall, o Hym - nus, dir tönt er fest - lich, heil - aut,



19 *p* voll An - dachts - glut, ge - sun - gen.
p voll An - dachts - glut, voll An - dac.

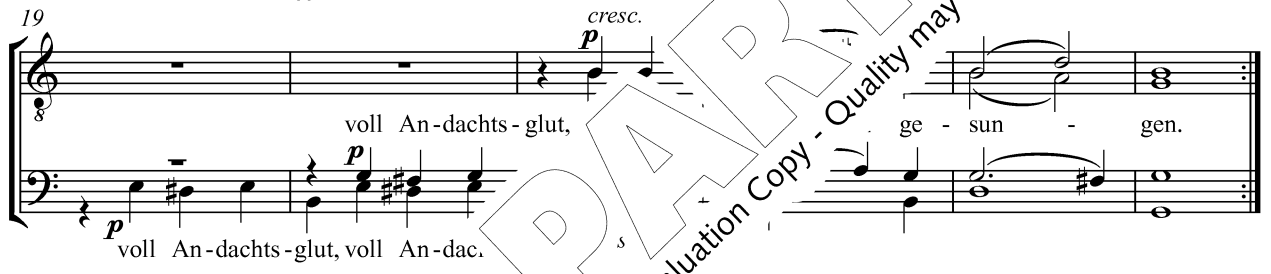

25 **Lebhaft** *f* Dir strahlt ein Licht von o - ben, das beut uns Got - tes

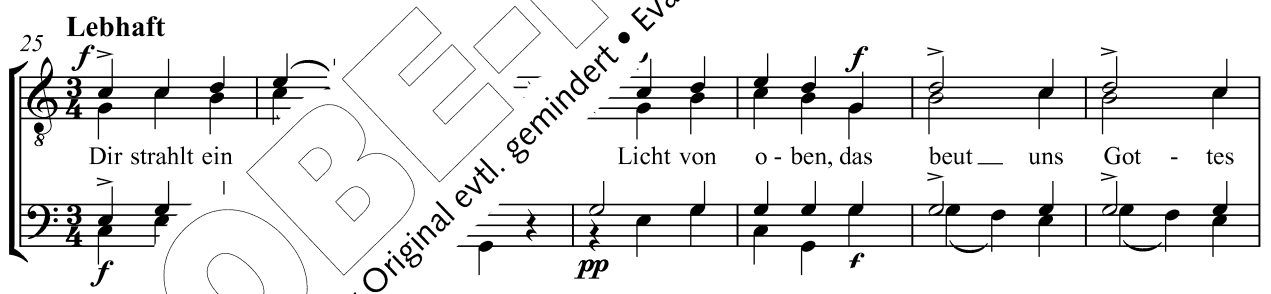

32 *mf* Got - tes Frie - den, zum Gu - ten

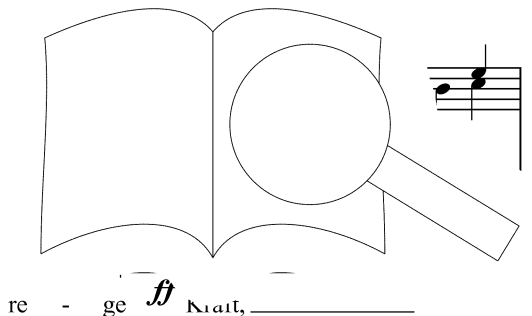
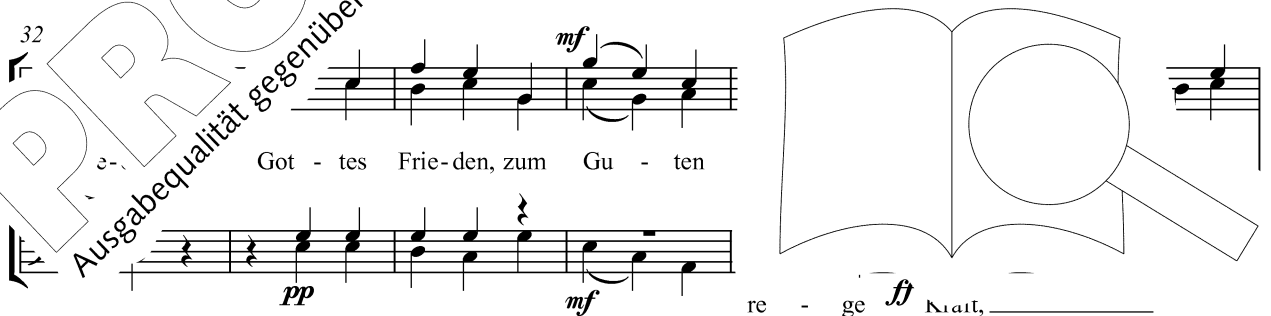

PROBENPARTITUR
Ausgabequalität gegenüber Original evtl. gemindert • Evaluation Copy - Quality may be reduced • Carus-Verlag

39 *mf* *cresc.* re - ge Kraft, *ff*
 Gu - ten re - ge Kraft, zum Gu - ten re - ge Kraft, zum Gu - ten, zum
mf *cresc.* re - ge *ff* Kraft,

46 Kraft.
 Gu - ten re - - - ge - Kraft, zum Gu - ten re - ge Kraft.
 Kraft.

Lebhaft
 53 *mf* *p* *f*
 Du heil-ges Licht von o - ben, Licht von o - ben, er -
mf *p*

60 *p* *f* re
 See-len, uns - re See-len, gib dir Kraft zum Gu - ten,
 du uns Kraft, zum
p Kraft

67 re - ge Kraft, *f*
 Gu - ten re Ju - ten re - ge Kraft, zum Gu - ten, zum
 zum Gu - ten Kraft, zum
cresc. re

74 Kraft.
 re - - - ge - Kraft, zum
dim. Kraft.

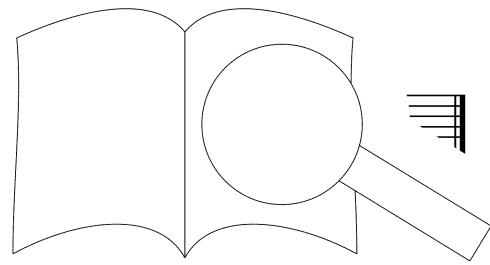

39 Herr, hör mein Gebet

Bernhard Klein (1793–1832)

op. 36,2

Text: Psalm 102,2–4,9

Mäßig langsam

Herr, Herr, hör mein Ge - bet, Herr, Herr, hör mein Ge - bet,
Herr, Herr, hör mein Ge - bet, Herr, Herr, hör mein Ge - bet,
Herr, Herr, hör mein Ge - bet, Herr, Herr, hör mein Ge - bet,
Herr, Herr, hör mein Ge - bet, Herr, Herr, hör mein Ge - bet, und lass mein

8 und lass mein Flehn zu dir, zu dir drin - gen,
und lass mein Flehn drin - gen zu dir!
und lass mein Flehn zu dir, zu dir
Flehn, mein Flehn drin - gen

13 und lass mein Flehn zu dir, zu ... Herr, Herr, hör mein Ge -
und lass mein Flehn zu dir, di in - gen! Herr, Herr, hör mein Ge -
Flehn, lass drin - gen! Herr, Herr, hör mein Ge -
un, ar, zu dir drin - gen! Herr, Herr, hör mein Ge -

19 hör mein Ge - bet, lass mein
r, Herr, hör mein Ge - bet,
Herr, Herr, hör mein Ge - bet,
bet, Herr, Herr, hör mein Ge - bet, und lass mein

cresc.
 Flehn zu dir drin - gen, und lass mein Flehn zu dir drin - gen, zu dir, zu dir!
 zu dir drin - gen, und lass mein Flehn zu dir drin - gen, zu dir, zu dir!
cresc.
 Flehn zu dir drin - gen, und lass mein Flehn zu dir drin - gen, zu dir, zu dir!
cresc.
 Flehn zu dir drin - gen, und lass mein Flehn zu dir drin - gen, zu dir!

p
 Ver - birg dein Ant - litz nicht vor mir in der Not,
p
 Ver - birg dein Ant - litz nicht vor mir in der Not, ver - birg dein
p
 Ver - birg dein Ant - litz nicht vor mir in der Not, ver - birg dein
 Ver - birg dein Ant - litz nicht vor mir in der Not, dein Ant -

ver-birg dein Ant-litz nicht vor mir in der Not!
 mir in der Not, ver-birg, ver - birg dein Ant-litz nicht vor mir!
cresc.
 Ant - litz nicht vor mir in der Not!
cresc.
 Ant-litz nicht, nicht vor mir in der Not!

Poco più mov

dolce
 Nei - ge dein Ohr zu mir, nei - ge dein Ohr zu mir,
 Nei - ge dein Ohr zu mir, nei - ge dein Ohr zu mir,
 Nei - ge dein Ohr zu mir, nei - ge dein Ohr zu mir,
 Nei - ge dein Ohr zu mir, nei - ge dein Ohr zu mir,

49

cresc. * *dolce*

dir, so er - hö - re mich bald!

dir, wenn ich fle - he zu dir, so er - hö - re mich bald! *dolce* Nei - ge dein *dolce*

dir, wenn ich fle - he zu dir, so er - hör mich bald! *cresc.* *dolce* Nei - ge dein *dolce*

wenn ich fle - he zu dir, so er - hör mich bald! Nei - ge dein

56

pp

Nei - - ge - dein Ohr, dein Ohr zu - mir!

Ohr zu mir, nei - ge dein Ohr zu mir! *pp*

Ohr zu mir, nei - ge dein Ohr zu mir!

Ohr - zu mir, nei - ge dein Ohr zu - mir - ne

63

cresc. *pp*

Ta - ge, denn mei - ne Ta - ge gen wie Rauch. Mein *pp*

Ta - ge, denn mei - ne er - gan - gen wie Rauch. Mein *pp*

mei - - ne sind ver - gan - gen wie Rauch. Mein *pp*

Ta - ge, ge sind ver - gan - gen wie Rauch. Mein

69

più f

Herz mein Herz ist ge - schla - gen, täg - lich schmä - hen

- gen, mein Herz ist g

t. - schla - gen, mein Herz ist g

* Herz ist ge - schla - gen, mein Herz ist g



* Mögliche Kürzung von Takt 55 bis 86.

mich mei - ne Fein - de, täg - lich schmä - hen mich mei - ne Fein - de;
 täg - lich schmä - hen mich mei - ne Fein - de, mei - ne Fein - de;
 mich mei - ne Fein - de, täg - lich schmä - hen mich mei - ne Fein - de; mei - ne
 mich mei - ne Fein - de, täg - lich schmä - hen, schmä - hen mich mei - ne Fein - de;

p *poco riten.* *dim.* *dolce*
 mei - ne Ta - ge sind da - hin. Nei -
 mei - ne Ta - ge sind da - hin. Nei - ge dein Ohr
 Ta - ge sind da - hin, da - hin. Nei - ge deir
 mei - ne Ta - ge sind da - hin. Nei - hr.

Ohr, dein Ohr zu mir; wenn ich so er -
 Ohr, dein Ohr zu mir; wenn ich fle - he zu dir,
 nei - ge dein Ohr zu ver dir, wenn ich fle - he zu dir,
 nei - ge dein Ohr wenn ich fle - he zu dir,

hö ch, er - hö - re mich bald, hö mich!
 re - mich, er - hö - re mich
 - hö - re mich, er - hö - re mich
 so er - hö - re mich, er - hö - re mich
 er - re ..

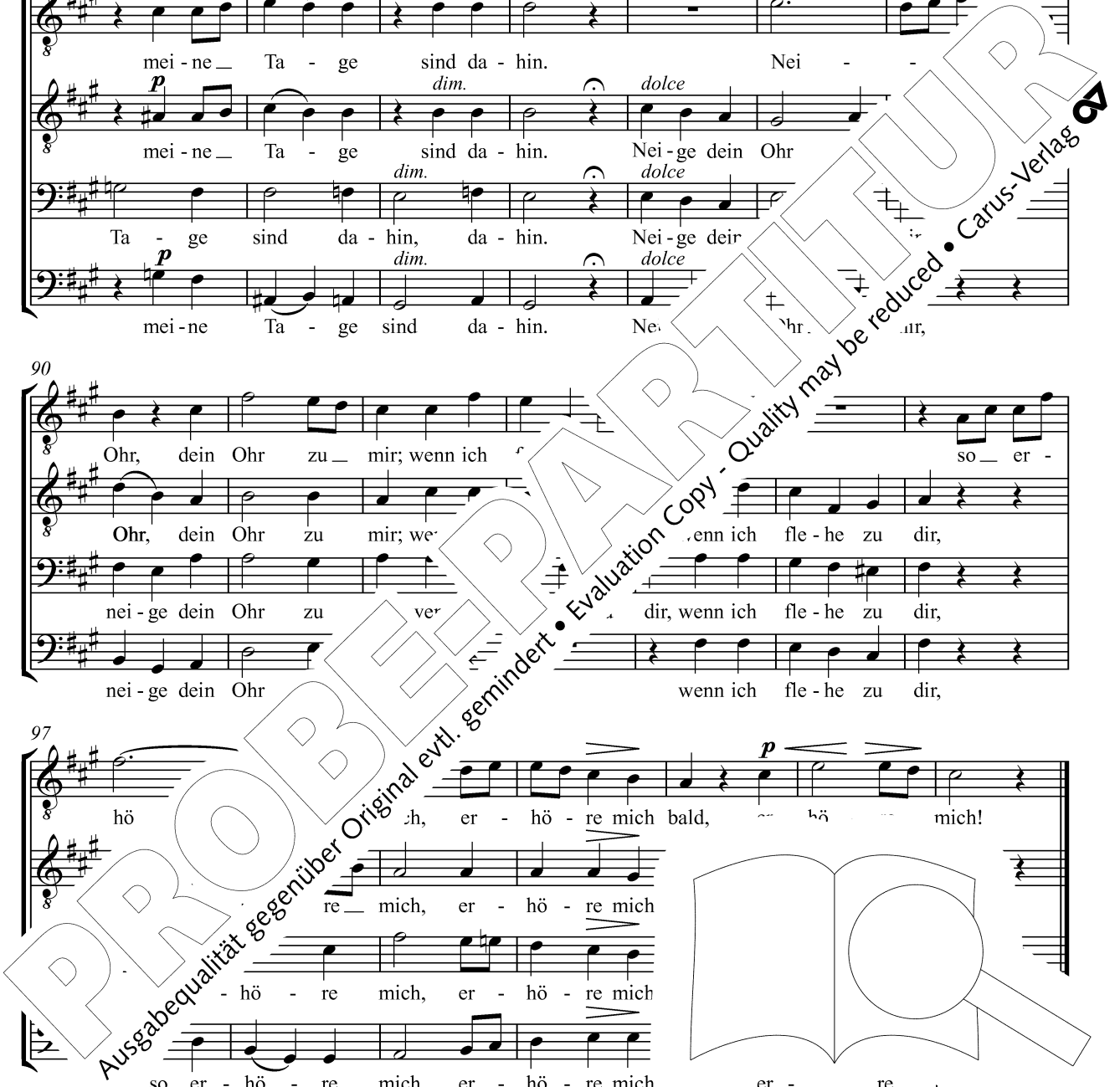

40 Hosianna, gelobet sei, der da kommt

Gottlob Friedrich Hillmer (1756–1835)

Text: Liturgie

Mäßige Bewegung

Chor I

Chor II

Ho - si - an - na, ge - lo - bet sei, der da kommt!

Ho - si - an - na, ge - lo - bet sei, der da

5

Ho - si - an - na, ge - lo - bet sei, der da

kommt!

Ho - si - an - na, ge - lo - bet sei, der da

9

kommt im

Ho - si - an - na, ge - lo - bet sei, der da

der da kommt im Na - men des Herr

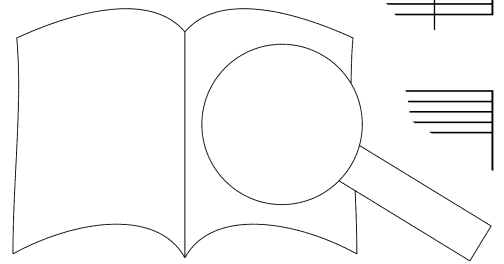
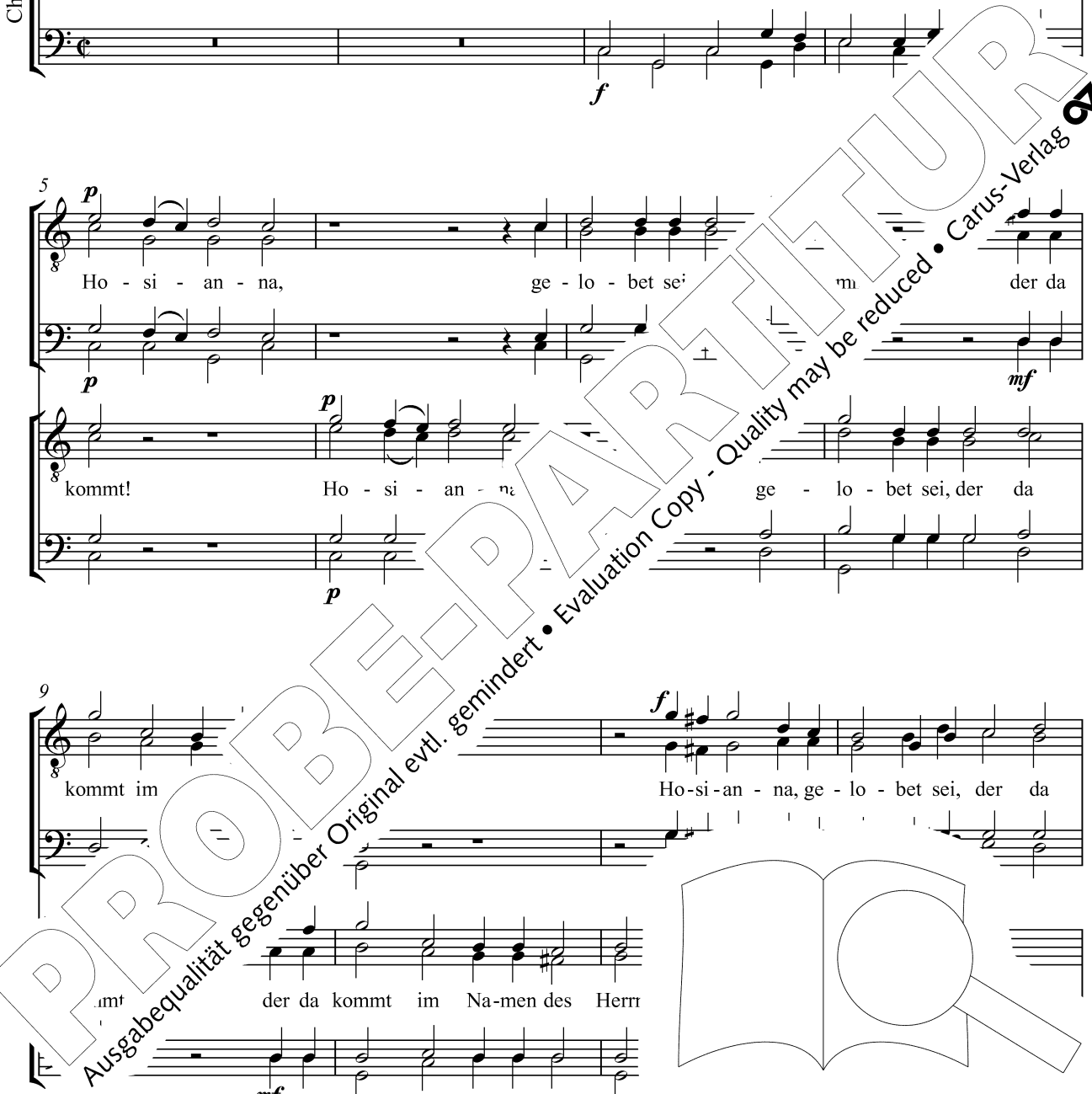

8 kommt. Ho-si-an - na! Ho-si-an - na

8 *f* Ho - si - an - na, ge - lo - bet sei, der da kommt. Ho - si - an - na! Ho-si-

17 *ff* in der Hö - he! *p* Ho - si - an - na!

8 an-na in der Hö - he! Ho - si - an - na!

21 *mf* Ho - si - an - na! Ho - si - an - na in der Hö - he!

f Ho - si - an - na in der Hö - he, ho - si - an -

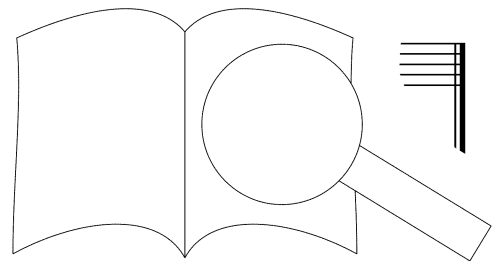

PROBE-PARTITUR
 Ausgabequalität gegenüber Original evtl. gemindert • Evaluation Copy - Quality may be reduced • Carus-Verlag

41 Herr Jesu Christ, der du das Leben bist

Johann Georg Herzog (1822–1909) 1893
Text: Benjamin Schmolck (1672–1737)

Ruhig
mp

Herr Je - su Christ, der du das Le - ben bist, lass ster-ben uns in dir, dass

mp

7

wir er - stehn und bei dir wie - der - sehn, die uns ge-stor-ben sind. Gib

mf

13

uns ein se - lig Schei - den aus die - ser Welt voll Leir' se - lig

18

Schei - den aus die - ser Welt voll Le dort frei, dass wir dort frei von

23

Lei - der sei dir sein al - le - zeit, dass wir dort frei von Lei -

mp

29

ic in al - le - zeit. A - men,

mf

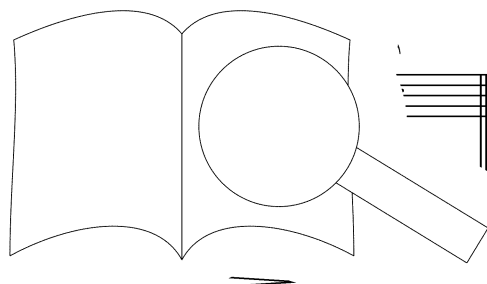

42 Ich hebe die Augen zu dir

Bernhard Klein (1793–1832)

op. 23,7

Text: nach Psalm 123,1–3

Andantino

Sie-he, wie die

Ich he - be die Au - gen zu dir, der du im Him-mel woh - nest.

Au - gen der Knech - - te auf ih - ren Herrn,

Sie - he, wie die Au - gen der - Knech - - te, die

Sie - he, wie die Au - ge,

auf ih - ren

sie - he, wie die Au - gen der Ki. . . . ren Herrn; al - so

Au - gen der Knech - - ten ih - ren Herrn; al - so

Knech - te die - - te auf ih - ren Herrn; al - so

Herrn, . . . Knech - te auf ih - - so

- nauf zu dir, o Herr, bis du

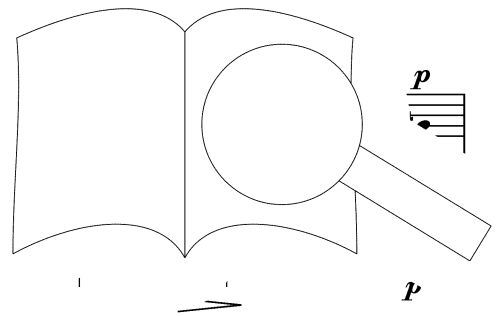

8
dest. *mf*
dest. Ich he - be die Au - gen zu dir, der du im Him-mel woh -

8 *p* Sie-he, wie die Au - gen der Knech - te auf
8 *p* Sie-he, wie die Au - gen der Knech - te auf ih - ren Herrn,
8 *p* Sie-he, wie die Au - gen der Knech - te, die Au - gen der Knech - te, c'
nest. Sie der

8 ih - ren Herrn, sie - he, wie die Au - gen der Knech - te, u. Herrn,
8 sie - he, wie die Au - gen der Knech - te n - te, sie - he, wie die
ih - ren Herrn, die Au - gen der Knech - te, die
Knech - te, der Knech - ren, sie - he, wie die Au - gen der -

8 sie - he, v *p* ch - te auf ih - ren Herrn, al - so sehn wir hi -
8 *p* te, der Knech - te auf ih - rei wir hi -
1 Knech - te, der Knech - te auf ih - rei
ech - te, die Au - gen der Knech - te auf ih - rei

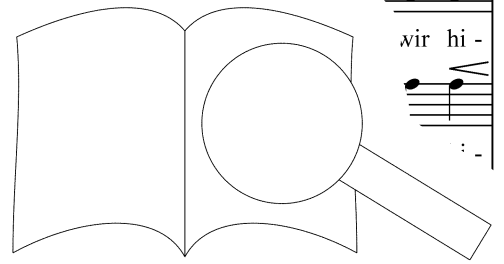

50

nauf zu dir, o Herr, bis du uns gnä - dig wer - dest, Herr, Herr!

nauf zu dir, o Herr, bis du uns gnä - dig wer - dest, Herr, Herr!

nauf zu dir, o Herr, bis du uns gnä - dig wer - dest, Herr, Herr!

nauf zu dir, o Herr, bis du uns gnä - dig wer - dest, Herr, Herr!

Geschwinder

58

Herr, du zür - nest und Wel - ten be - ben, und

Herr, du

be -

64

ben, du zür - nest, du zür

Herr, du zür - nest un

ben, und Wel - ten be - ben, und

ben, und Wel

ben, und Wel - ten

Herr, du zür - nest und

69

Herr

und Wel - ten be -

ben, und Wel - ten be -

und Wel - ten be - ben,

ten be - ben, und Wel - ten be -

Hen, Herr, un

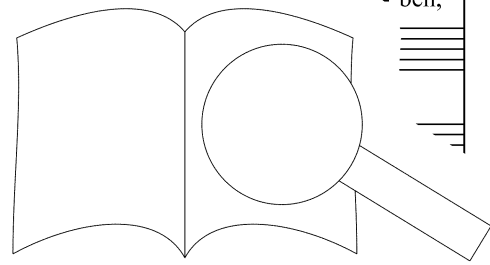

PROBEPARTITUR

Ausgabequalität gegenüber Original evtl. gemindert • Evaluation Copy - Quality may be reduced • Carus-Verlag

Herr, du zür - nest, du zür - nest und Wel - ten be -
 Herr, du zür - nest und Wel - ten be - ben, und Wel - ten be - -
 Wel - ten be - ben, Herr, Herr!
 Wel - ten be - ben; Herr, du

ben, und Wel - ten be - ben, und Wel - ten be - ben,
 ben, und Wel - ten be - ben, Her
 und Wel - ten, Wel - ten be - ben, und Wel - ten, Wel - ten be
 zür - nest und Wel - ten be - ben, und v e - - rr, Herr,

zür - nest und Wel - ten be - ber - ben, und Wel - ten be - ben.
 zür - nest und Wel - ten be - ben, und Wel - ten be - ben.
 zür - nest und Wel - ten be - ben, und Wel - ten be - ben.
 und ben, und Wel - ten be - ben, und Wel - ten be - ben.

ein wenig stärker *s*

gnä - dig, sei uns gnä - dig, He
f

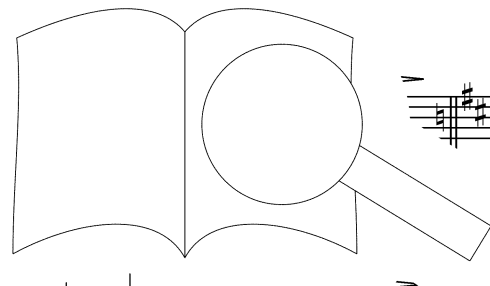

PROBENPARTITUR
 Evaluation Copy - Quality may be reduced • Carus-Verlag
 Ausgabequalität gegenüber Original evtl. gemindert •

99 **langsam und gebunden**

Halbchor

8 Auf dich, auf dich, o Herr, ver-trau-et mei-ne — See - le, auf

105 dich, o Herr, ver-trau-et mei-ne — See - le, dein — Er-bar-men ist

111 un - er - mess - lich, e - wig dei - ne Gnad e

117 dich, o Herr, auf dich, o He *m.* *mählich steigern*
 dich, o Herr, auf dich, trau-et mei-ne See - le, ver-
 dich, auf dich, o Herr, ver - trau - et, ver-
 Auf dich, dich, o Herr, ver - trau - et, ver-

123 trau - et *f* E - wig - keit, in E - wig - keit!
 - le in E - wig - keit, *f*
 See - le in E - wig - keit,
 et mei-ne See - le in E - wig - keit,

43 Ich lieg und schlafe ganz in Frieden

Johann Georg Herzog (1822–1909) 1893
Text: Emanuel Chr. G. Langbecker (1792–1843)

Ruhig

1. Ich lieg und schla - fe ganz in_ Frie - den, wann einst mein Stünd-lein kom - men ist. }
Was mich ge-drückt, be-schwert hie - nie - den, das al - les dann mein Herz ver - gisst. }
2. Ich lieg und schla - fe ganz in_ Frie - den; mir ist das Grab nicht schau - er - lich. }
Ich blei-be nicht von dem ge - schie - den, der durch sein Blut er - lö - set mich. }

1. Ich lieg und schla-fe fröh - lich ein, um dro-ben bei d...
2. In Gra-bes - nacht ist er_ mein Licht, auf ihn baut me:."

© Carus-Verlag, Stuttgart

44 Ich suche dich

Forschen nach Gott

Conradin Kreuzer (1780–1849)
Text: Ulrich Hegner (1759–1840)

Maestoso
p

1. Ich suche dich, o Ur...
2. Ich suche dich, o Ur...
am? Bist du ein Traum? O...

mf *f*

* D. ...rophe zart und langsam, bis zu den 4 Schlusstakten.

5

p

Der du im Dun - kel woh - nest und ü - ber Geis - ter - wel - ten
 In un - er - mess - nen Fer - nen, da strahlt dein Thron; von je - nen
 Wo - her die Ster - nen - hee - re? Dies Blu - men - land? Die Fröch - te?

fp

und ü - ber Geis - ter - wel - ten
 da strahlt dein Thron; von je - nen
 Dies Blu - men - land? Die Fröch - te?

p

Der du im Dun - kel woh - nest und ü - ber Geis - ter - wel - ten
 In un - er - mess - nen Fer - nen, da strahlt dein Thron; von je - nen
 Wo - her die Ster - nen - hee - re? Dies Blu - men - land? Die Fröch - te?

p

du im Dun - kel woh - nest und ü - ber
 un - er - mess - nen Fer - nen, da strahlt d
 her die Ster - nen - hee - re? Dies Blu -

8

p

thro - nest; un - sicht - bar streust du Se - ist dein gro - ßes
 Ster - nen um - wehst du mich im Frö - lich - keit duf - test mir vom
 Mee - re? Der Mensch, dein Bild, voll sind die Wer - ke

p

cresc.

12

f cresc.

Va - ter i - cher! Un - end - li - cher! Wo
 Blät - ter - lichs - ter! Du Herr - lichs - ter
 auf - fen - der! All - schaf - fen - dich?

rit.

ff

decresc.

decresc.

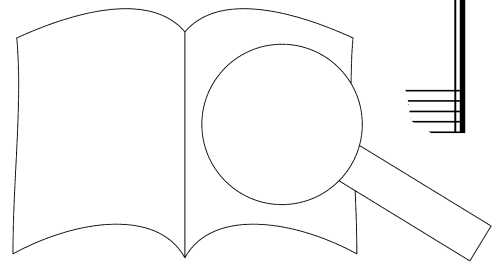

45 Ich weiß, dass mein Erlöser lebet

Osterkantate

Gustav Flügel (1812–1900)

op. 70, I.5

Text: Hiob 19,25

Fest und entschieden

p Ich weiß, dass mein Er - lö - ser le - bet, *stärker* ich weiß, dass mein Er -

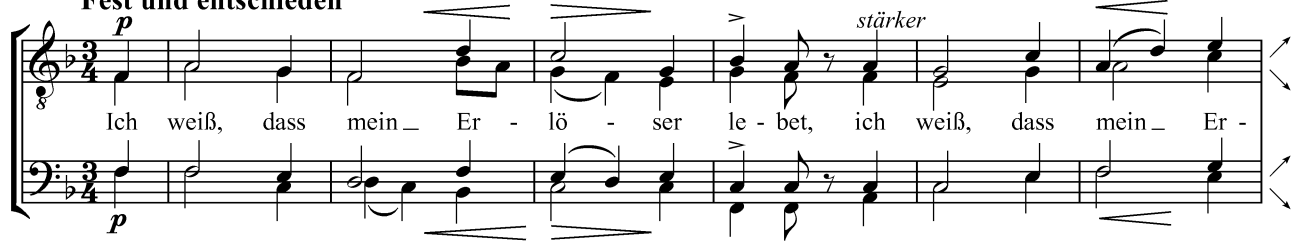

7 *f* lö - ser le - bet. Hal - le - lu - ja, hal - le - lu -
8 lö - ser le - bet. Hal - le - lu - ja, hal - le - lu -
lö - ser le - bet. Hal - le - lu - ja, hal -
lö - ser le - bet. Hal - le - lu - ja,

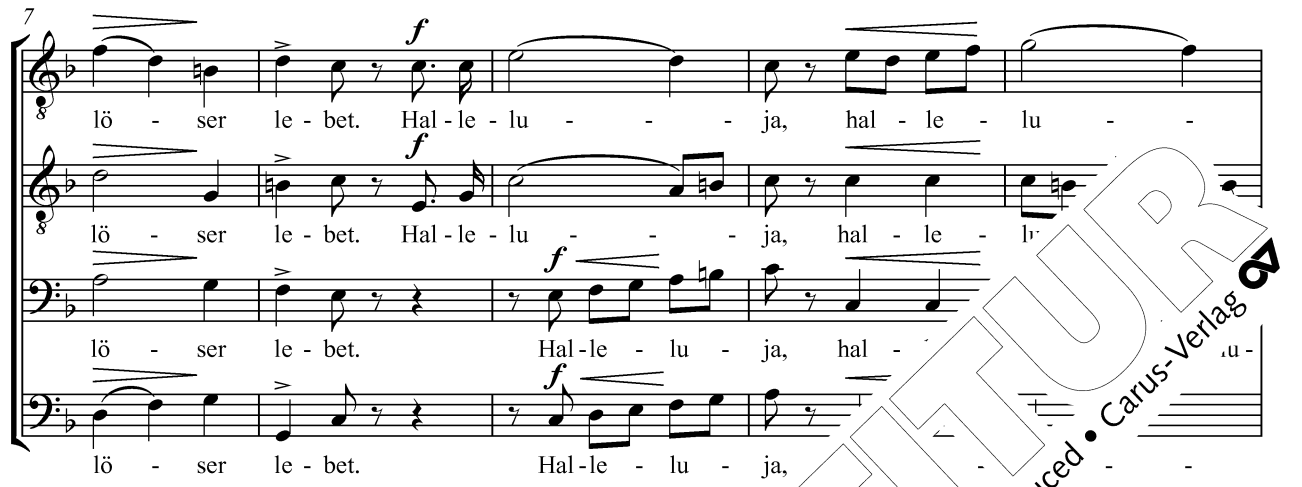

12 *f* ja, hal - le - lu - ja! Hal hal - le -
ja, hal - le - lu - ja! ja, hal - le -
ja! le hal - le - lu - ja, hal - le -
ja! - ja, hal - le - lu - ja,

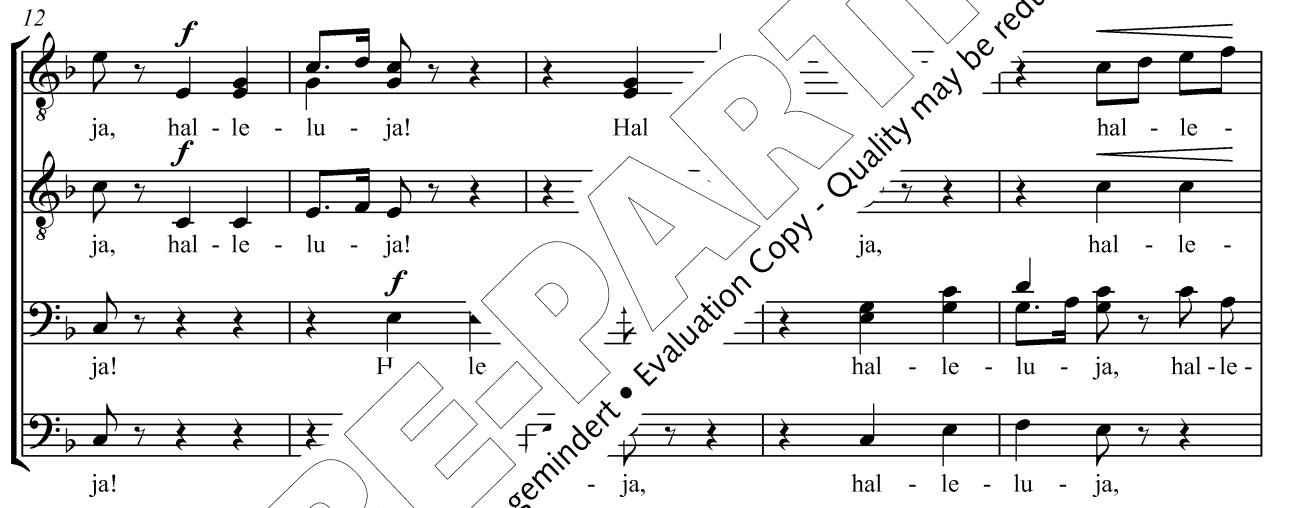

17 lu Hal - Und *p*
- lu - ja! Hal Jnd -
lu al - le - lu - ja! Hal - le - lu
nal - le - lu - ja, Hal - le - lu - ja, hal - le - lu - ja! Und -

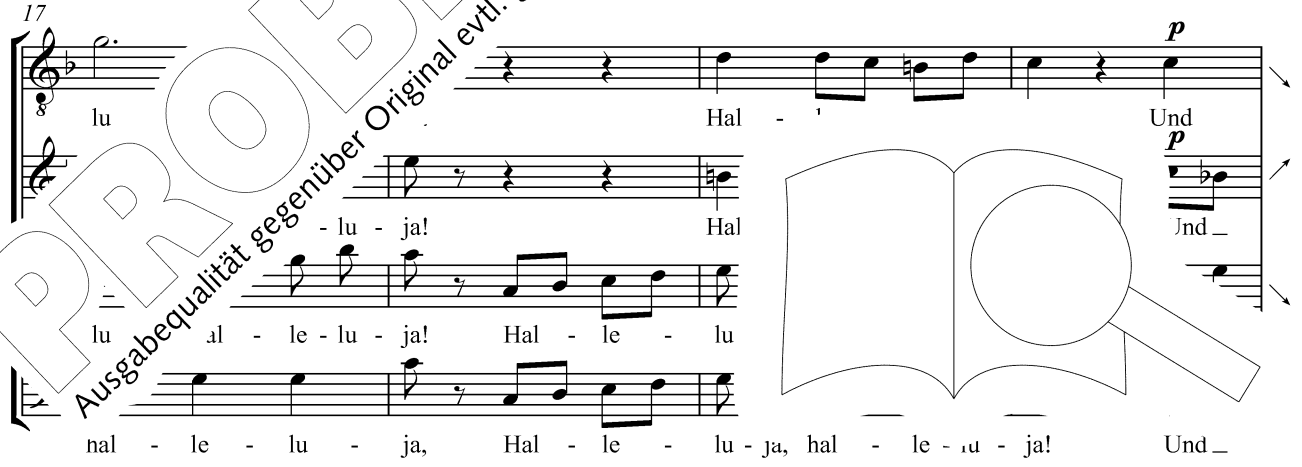

21

er wird mich her - nach aus der Er - de auf - - - er -

27

we - - cken, und er wird mich her - nach aus der Er -

33

auf - - - er - we - cken. - - - mein Er -

39

lö - ser le - bet, mein Er - lö - ser lebt. Hal - le -

45

Hal - le - lu - ja! Hal - le - lu - ja! hal - le - lu - ja!

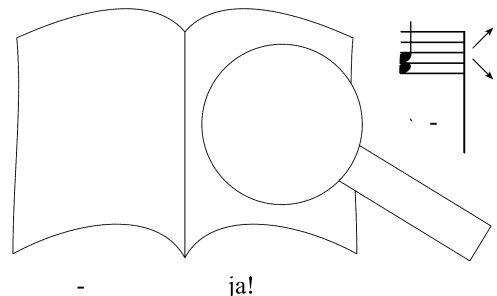

PROBENPARTITUR

Ausgabequalität gegenüber Original evtl. gemindert • Evaluation Copy - Quality may be reduced • Carus-Verlag

49

lu - ja! Hal - le - lu - ja! Hal - le - lu - ja, hal -

lu - ja! Hal - le - lu - ja! Hal - -

Hal - le - lu - ja! Hal - le - lu - ja! Hal - -

Hal - le - lu - ja! Hal - le - lu - ja! Hal - -

54

le - lu - ja, hal - - le - lu - ja!

le - lu - ja, hal - - le - Ich

le - lu - ja, hal - le - lu - ja, hal Ich

le - lu - ja, hal - le - lu - ja, - ja! Ich

60

weiß, dass meir - - ser le - bet, ich

66

in Er - lö - - ser

46 In allen meinen Taten

Choral und Hymne

Georg Joseph Vogler (1749–1814)
Choralmelodie: Heinrich Isaac, um 1495
Text: Johann Hesse (1490–1547)

Mäßig
p *mf*

In al - len mei - nen Ta - ten lass ich dich, Höchs - ter, ra -

8 *mf*

ten, der Al - les kann und hat; du musst in al - len Din - gen, soll's

16 *mf* *f*

an - ders wohl ge - lin - gen, mein Hel - fer sei, at.

Etwas bewegter
24 *mf*

mf Halbchor Herr des Him - mels,
8 *mf* Halbchor O Herr des Him - mels,
Herr des Him mels, steh, o Herr, - mels, steh, o

30 *dim.*

8 steh, bau'n auf dich in Not.
e legato Wir bau'n auf dich
Solo p dolce e legato bei. Wir bau'n auf dich
Solo p dolce e legato Herr, uns bei. Wir bau'n auf dich in al - ler Not.

36 *ff* Tutti *sf* *p* *mf*

Wo - gen rau-schen, Stür-me er - he-ben sich, be - schüt - ze, ret - te,

Wo - gen rau-schen, Stür-me er - he-ben sich, be - schüt - ze, ret - te, wenn Ge-

Wo - gen rau-schen, Stür-me er - he-ben sich, be - schüt - ze, ret - te,

Wo - gen rau-schen, Stür-me er - he-ben sich, be - schüt - ze, ret - te,

42 *p* *dim.* *pp* *ff* *sf* *p*

wenn Ge-fahr uns droht. Wo - gen rau-schen, Stür-me er - he-b-

fahr uns droht. Wo - gen rau-schen, Stür-me

wenn Ge-fahr uns droht. Wo - gen rau-schen, be -

wenn Ge-fahr uns droht. Wo - gen rau-schen, ne he-ben sich, be -

48 *mf* *p* *ff* *ff*

schüt - ze, ret - te, wenn Ge- Wo - gen

schüt - ze, ret - te, wenn Ge Wo - gen rau-schen,

schüt - ze, ret - te ans droht. Wo - gen

schüt - ze, je-fahr uns droht. Wo - gen rau-schen,

54 *ra* *ce* *dim.*

Stür - me er - he-ben sich. O ret - te, be - uns

Solo p dolce ret - te, be - *dim.*

Solo p dolce ret - te, be - *dim.*

Solo p dolce ret - te, be - *dim.*

Stür - me er - he-ben sich. O ret - te, be - schüt - ze, wenn Ge - fahr uns

PROBENPARTITUR

Ausgabequalität gegenüber Original evtl. gemindert • Evaluation Copy - Quality may be reduced • Carus-Verlag

59 Halbchor *mf* *cresc.* *f*

droht. O Herr des Him - mels, steh uns bei, o Herr des
Halbchor

mf *cresc.* *f*

65 **Langsamer** *p* *rit.* *f*

Him - mels, steh uns bei, o Herr des Him - mels, steh uns

p

Mäßig *p* 72 *mf*

Dir trau ich in Ge - fah - ren, du - wah -

p

79 *mf*

ren, du, der da wi' . . . nur dei - nen Wil - len ge -

mf

87 *mf*

. . . r - fül - len, so nimmst

mf

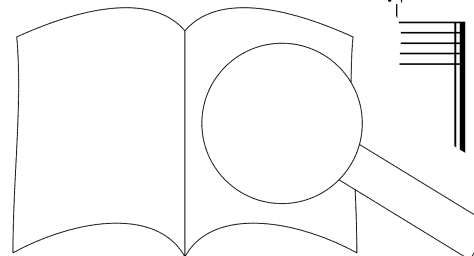

47 In dulci jubilo

Carl Loewe (1796–1869)
Text: 14. Jh.

Jubilnd

Ruhig

1. In dul - ci ju - bi - lo, nun sin - get und seid froh: Un - sers Her - zens
 2. O Je - su par - vu - le, nach dir ist mir so weh. Tröst mir mein Ge -
 3. O pa - tris ca - ri - tas, o na - ti le - ni - tas. Wir all wär'n ver -
 4. U - bi sunt gau - di - a? Nir - gend mehr als all - da, da die En - gel

6
 1. Won - ne liegt in prae - se - pi - o und leuch - tet
 2. mü - te, o pu - er o - pti - me, durch al - le
 3. lo - ren per no - stra cri - mi - na, so hat er
 4. sin - gen wohl no - va can - ti - ca und da

11
 1. Son - - - ne ma - tris - - - mi - o.
 2. Gü - - - te, o - - - ri - ae.
 3. wor - - - ben coe - - - gau - di - a.
 4. klin - - - gen in - - - cu - ri - a.

16
 1. Al - nha O, Al - pha - es et O.
 2. Tra te, tra - he - me post te.
 3. Quar - a, quan - ta - gra - ti - a.
 4. Ei a, da, ei - a wär'n wir da!

lateinischen Worte:
 In dulci jubilo – in der Krippe – in seiner Mutter Sc
 in Jesus – o bester Knabe – o Fürst der Herrlichkeit. I
 oe des Vaters, o Gütes des Söhnes – durch unsere Sünder
 sind die Freuden? – neue Lieder – am Hof des Königs.

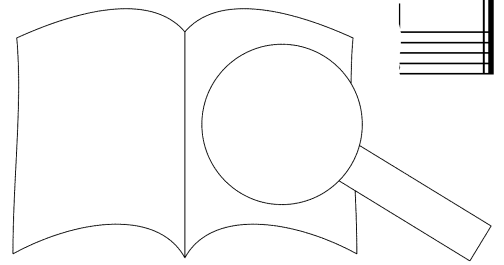

48 Jauchzet dem Herrn, alle Welt

Christian Fink (1831–1911)
Text: Psalm 100

Allegro maestoso

Jauch - zet dem Herrn, al - le Welt! Die - net dem Herrn mit
Jauch-zet dem Herrn, al - le Welt, _____ dem Herrn, al - le Welt! Die - net dem Herrn mit
Jauch - zet dem Herrn, al - le Welt! Die - net dem Herrn mit

Freu - den, kom - met vor sein An - ge-sicht mit Froh - lo-cken, mit Froh - lo

An - ge-sicht, mit Froh - lo - cken. Er - ken - net, d^{er} ist, der Herr Gott

er - ken - ne ist. Er _____ hat uns ge -
ist, er-ken-net, dass _____ der Herr Gott ist. Er hat uns ge -
er- gott ist, _____ der Herr Gott ist. Er _____ hat uns ge -

macht selbst, und nicht wir selbst, zu sei-ne

ma_{cc}, .c. zu

26

f

Volk und zu Scha-fen sei - ner Wei - de, sei - ner Wei -

f

sei - nem Volk und zu Scha - fen sei - ner Wei - - -

f

sei - nem Volk und zu Scha-fen sei - ner Wei - de, sei-ner Wei - -

f

sei - nem Volk und zu Scha-fen sei - ner Wei - de, sei-ner Wei - -

31

f unis.

de. Ge-het ein zu sei-nen To-ren mit Dan - ken, zu se

f unis.

de. Ge-het ein zu sei-nen To - ren mit

sf

rit.

37

ff

a tempo

Lo - ben! Dan - ket ih - he. Na - men. Dan - ket

ff

f

mf

44

mf

poco a poco

a tempo

ihm, dan - ket ih - men! Dan-ket ihm, lo-bet sei-nen Na - men! Dan-ket

f

50

f

- - - nen - Na - men! Denn der

f

Denn

f

Denn der Herr ist freund - lich

ne

54

f Gna - de wä - ret e - wig, wä - ret e - wig, *ff* wä - ret e - wig und sei - ne

f Gna - de wä - ret e - wig, wä - ret e - wig, *ff* wä - ret e - - wig und

f Gna - de wä - ret e - wig, wä - ret e - wig, *ff* wä - ret e - wig und

f und sei - ne Gna - de wä - ret e - wig, wä - ret e - wig, *ff* wä - ret e - wig und sei - ne

58

Wahr - heit für und für. *ff* Dan - ket ihm,

sei - ne Wahr - heit für und für. *ff* Dan - ke - - - - - et sei - nen

sei - ne Wahr - heit für und für. *ff* Dan - ket ihm. sei - - - - -

Wahr - heit für und für. *ff* lo - bet sei - nen

62

mf Na - men, *f* men. Dan - ket ihm, *ff* dan - - - - - ket ihm!

mf Na - - - - - (sc) Na - men. Dan - ket ihm, *f* ihm!

mf en, sei - nen Na - men. Dan -

mf men, sei - nen Na - men. Dan -

mf

Adagio



49 Jauchzet dem Herrn, alle Welt

Emil Naumann (1827–1888)

Text: Psalm 100

Allegro maestoso

Chor I

Jauch - zet dem Herrn, jauchzt dem Herrn, al - le Welt, jauchzt dem

Chor II

Jauch - zet dem Herrn, jauchzt dem Herrn, al - le Welt,

6

Herrn, al - le Welt, dem Herrn, al - le Welt!

jauchzt dem Herrn, dem Herrn, al - le Welt!

al - le Welt, dem Herrn, al - le

jauchzt dem Herrn, dem Herrn, al - le

11

Die dem Herrn mit

dem Herrn, dem Herrn mit Freu - den, mit Freu - den,

!t! Dient dem Herrn, dem Herrn

welt! Die - net dem

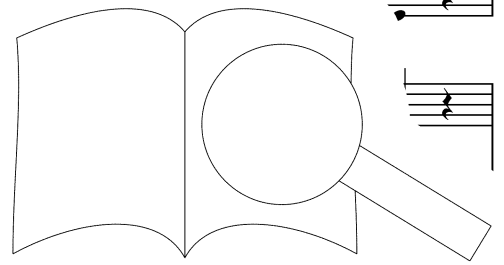

8 kommt vor sein An - ge-sicht,
 8 kommt vor sein An - ge-sicht, kommt vor sein An - ge-sicht mit Froh-

p

8 Jauch - zet dem Herrn, jauchzt dem Herrn, al-le Welt,
 8 *f* Jauchzt dem Herrn,
 lo - cken! Jauch - zet dem Herrn, jauch - zet dem Herrn, al-le
 8 *f* Jauchzt der

8 *fp* jauch - zet dem Herrn, dem Herrn. Die - net dem
 8 *fp* jauchzt dem Herrn, dem *fp* *cresc.*
 8 *fp* jauchzt dem *cresc.* *fp* *cresc.*
 8 jauchzt dem *fp* *cresc.* Dient dem *fp* *cresc.*
 8 Dient dem

8 Welt!
 8 *fp* *cresc.* jauch - zet dem Herr
 8 *fp* jauchzt dem
 8 *fp* jauchzt dem
 8 Welt!

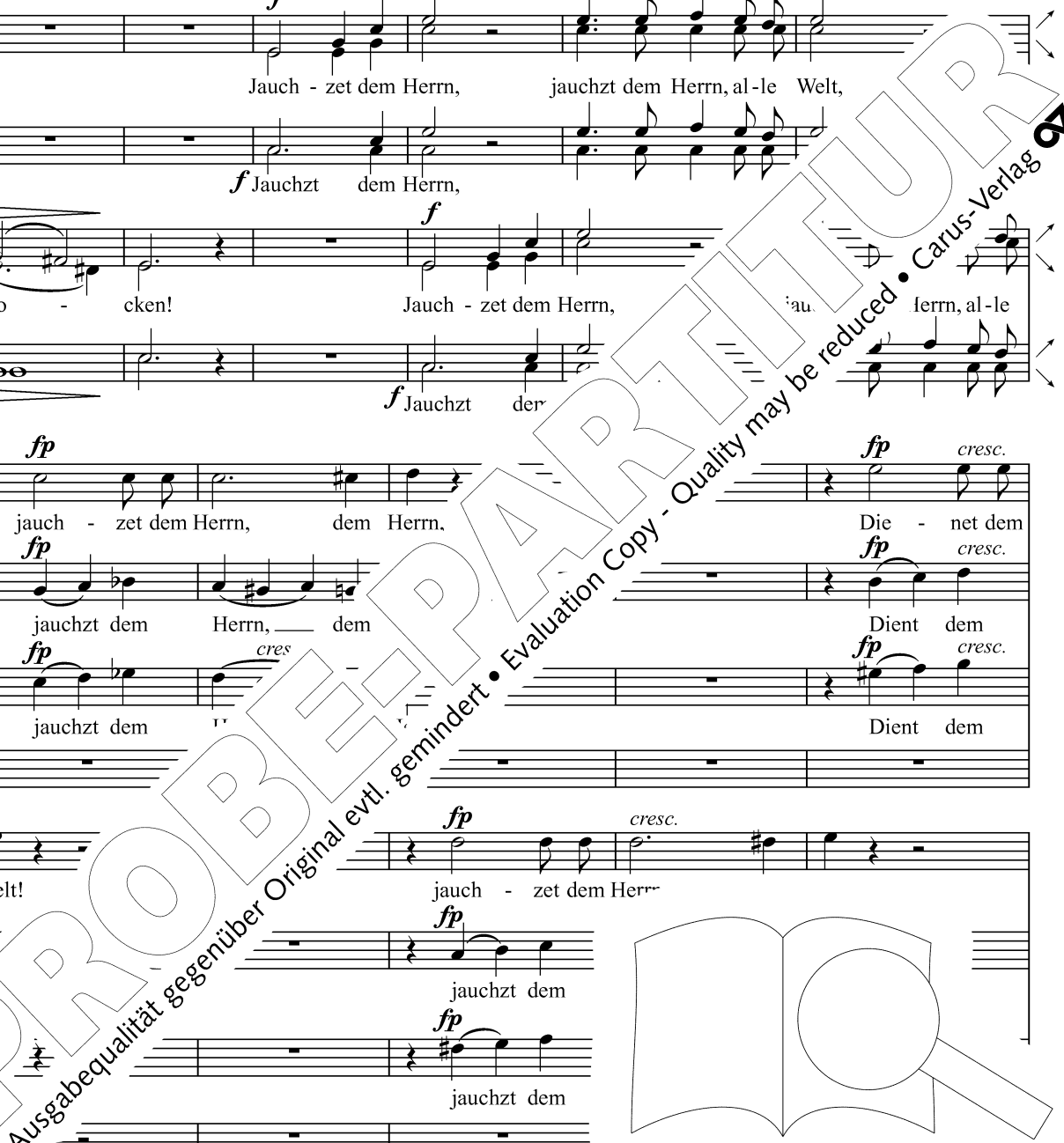

33

cresc. *f* *cresc.* *ff* *dim.*

Herrn! Dient dem Herrn, dem Herrn mit Froh - lo -

Herrn! Dient dem Herrn, dem Herrn mit Froh - lo -

Herrn! Dient dem Herrn, dem Herrn mit Froh - lo -

cresc. *f* *cresc.* *ff* *dim.*

Die - net dem Herrn, dient dem Herrn mit Froh - lo

Dient dem Herrn, dient dem Herrn mit Fr

Herrn! Dient dem Herrn, dient dem Herrn

Dient dem Herrn, dient dem Herrn, dem

38

cresc. *f* *cresc.*

cken; kommt vor sein An ge - sicht und dient dem

cken; kommt vor se sein An - ge - sicht und dient dem

cken; sein An - ge - sicht und

Herrn, kommt vor sein An - ge - sicht und

cken; ko ge - sicht, dient dem Herrn, dem

kommt vor sein An - dem

cken; kommt vor sein

cken; kommt vor sein

cken; kommt vor sein



Herrn mit Froh - lo - - cken, dem Herrn, dem Herrn al - le Welt! _____

Herrn mit Froh - lo - - cken, dem Herrn, dem Herrn al - le Welt! _____

dient mit Froh - lo - - cken, dem Herrn, dem Herrn al - le Welt! _____

die - net, und dient dem Herrn, dem Herrn, dem Herrn al - le Welt! _____

Herrn mit Froh - lo - - cken, dem Herrn, dem Herrn, al - le Welt! _____

Herrn mit Froh - lo - - cken, dem Herrn, dem Herrn, al - le Welt! _____

dient mit Froh - lo - - cken, dem Herrn, dem Herrn, al - le Welt! _____ Er -

die - net, und dient dem Herrn, dem Herrn, dem Herrn, al - le Welt! _____ Er -

50
 der Herr, dass der Herr ist Gott: *Tutti p*

der Herr, dass der Herr ist Gott: *Tutti p*

der Herr, dass der Herr ist Gott: *Tutti p*

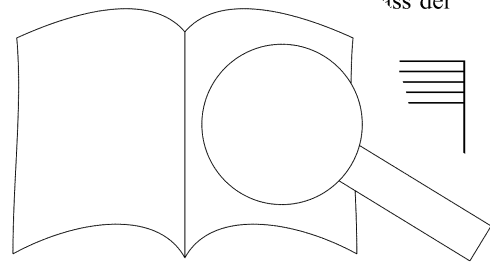

PROBE-PARTITUR
 Ausgabequalität gegenüber Original evtl. gemindert • Evaluation Copy - Quality may be reduced • Carus-Verlag

Herr ist Gott: *Tutti p*
 Er hat uns ge-
 Er - ken - net, dass der Herr, dass der Herr ist Gott: *p*

Tutti p
 Er hat uns ge - macht, er!
f
 macht, er hat uns ge - macht, ost, und nicht wir
cresc. *f* *dim.*
cresc. *dim.*

und nicht wir *cresc.* *f* wir *dim.* selbst. *p*
 und nicht wir selbst.
 und nicht wir selbst.
 und nicht, und 1. wir st.

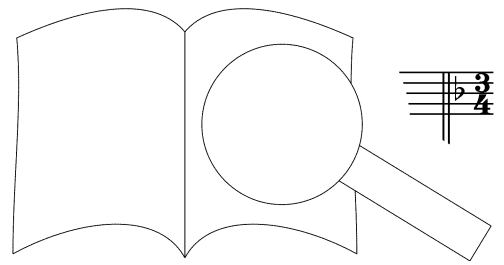

PROBE-PARTITUR
 Ausgabequalität gegenüber Original evtl. gemindert • Evaluation Copy - Quality may be reduced • Carus-Verlag

76 **Andante**
p Gnad' währt e - - -

Solo I
 Denn der Herr ist freund - lich, und sei - ne Gna - de wäh - ret e - wig -
 Denn der ist freund - lich, sei - ne Gnad' währt e - wig -

Solo II

Denn er ist freund - lich, und sei - ne Gnad' währt e - - wig -

84 wig.
p

lich.
 lich.
p

lich.
p

Denn der Herr ist freund - lich, und e - wig - lich.
 Er ist freund - lich. währt e - wig - lich.
 Denn er ist freur - li ne Gnad' währt e - wig - lich.

92 *p* e - wig - lich.
 Denn de - lich, sei - ne Gnad' währt e - wig - lich.
p
 freund - lich, sei - ne

Sei - ne
Sei - ne

Denn der Herr ist freund - lich, sei - ne Gna - de wä - ret e - wig - lich.

Denn der Herr ist freund - lich, sei - ne Gnad' wä - ret e - wig.

er ist freund - lich, sei - ne Gnad' wä - ret e -

Gnad'

108

Gna - - de, Gna - de wä - ret e -

Gna - de, Gnad' wä - ret e

wig - lich. Tutti

wä - ret e - wig - lich. Er -

116 Allegro maestoso

dass der

Er -

Tutti *p*

Er - ken - net, dass der He

Er - ken - net, dass der Herr

st

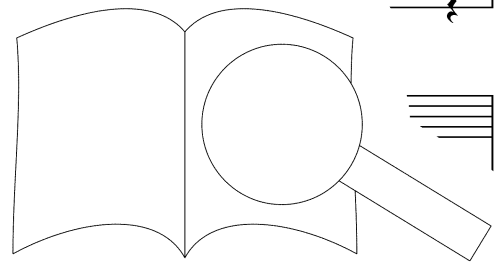

PROBE-PARTITUR
Ausgabequalität gegenüber Original evtl. gemindert • Evaluation Copy - Quality may be reduced • Carus-Verlag

8 Herr ist Gott: _____
 ken - net, dass der Herr _____ ist Gott:

Solo
p
 Er - ken - net, dass der Herr, dass der Herr ist Gott:

8 Er hat uns ge - macht, er!
 Er hat uns ge - macht, er hat uns ge - mac. selbst, und nicht wir

Tutti
p *f* *f*

Tutti
p *f* *f*

Tutti
p *cresc.* *f* *dim.*

Tutti
p *cresc.* *dim.*

8 und nicht wir s t, wir selbst. _____
 und nicht nicht _____ wir selbst. _____
 und n' selbst. _____

cresc. *f* *dim.* *p*

und nicht, _____ und

sc. *f*

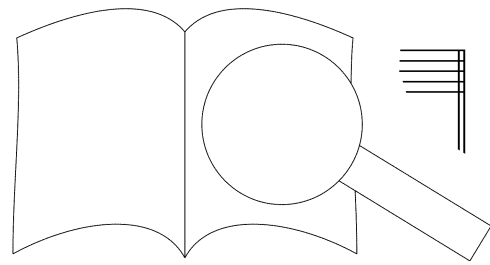

50 Jubilate Deo omnis terra

Johann Caspar Aiblinger (1779–1867)

Text: Psalm 100,1–3

Con moto

f Auch in Des

Musical score for the first system, measures 1-4. It features four staves: two vocal staves (Soprano and Alto) and two piano staves (Right and Left Hand). The key signature is one sharp (F#) and the time signature is common time (C). The tempo is 'Con moto'. The dynamics are marked 'f' (forte). The lyrics are: 'Ju - bi - la - te De - o, ju - bi - la - te De - o' (Soprano), 'Ju - bi - la - te De - o, ju - bi - la - te De - o o-mnis' (Alto), 'Ju - bi - la - te De - o, ju - bi - la - te De - o o-mnis' (Piano), and 'Ju - bi - la - te De - o, ju - bi - la - te De' (Piano).

Musical score for the second system, measures 5-8. It features four staves. The lyrics continue: 'o-mnis ter - ra, ju - bi - la - te ser -' (Soprano), 'ter - ra, o-mnis ter - ra, ju - bi o - ra:' (Alto), 'ter - ra, o-mnis ter - ra, ju ,nnis ter - ra: ser -' (Piano), and 'ter - ra, o-mnis ter - ra: la - te o-mnis ter - ra:' (Piano). Dynamics include 'f' and 'mf'.

Musical score for the third system, measures 9-12. It features four staves. The lyrics are: 'vi o in lae - ti - ti - a, in lae - ti - ti - a.' (Soprano), 'vi .e Do - mi - no in lae - ti - ti' (Alto), and 'ser -' (Piano). Dynamics include 'mf'. The system concludes with a large graphic of an open book.

8 *f* Ju - bi - la -
 vi - te Do - mi - no in lae - ti - ti - a, in lae - ti - ti - a. Ju - bi -
 vi - te Do - mi - no in lae - ti - ti - a, in lae - ti - ti - a. Ju - bi -
mf ser - vi - te Do - mi - no in lae - ti - ti - a. Ju - bi -

8 - - te, ju - bi - la - te, ju - bi - la - te, ju - bi - la -
 la - te, ju - bi - la - - te, ju - bi - la - te, ju - bi - la -
 la - te, ju - bi - la - te De - o, ju - bi - la
 la - te, ju - bi - la - te, ju - bi - la -

8 la - - te omnis ter - in con - spe - ctu
 la - - te omnis ter - tra - te in con - spe - ctu
ff marcato
 - - - te om - 'er ra. In - tra - te in con - spe - ctu
ff marcato
 - - - ra. In - tra - te in con - spe - ctu

8 e sul - ta - ti - o - ne - ta - ti -
mf ex - sul - ta - ti - o
mf jus, in ex - sul - ta - ti - o
mf - jus, in ex - sul - ta - ti - o
 ne, in ex - sul - ta - ti -

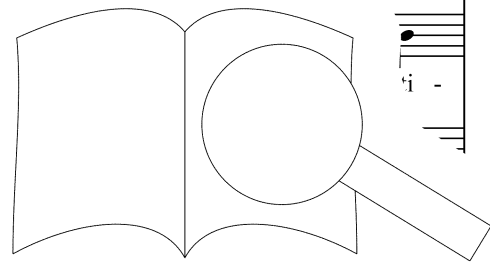

PROBENPARTI FÜR Carus-Verlag

Evaluation Copy - Quality may be reduced

Ausgabequalität gegenüber Original evtl. gemindert

29

p *f* *pp* *f*

o - ne, in - tra - te, in - tra - te in con - spe - ctu e - jus,

o - ne, in - tra - te, in con - spe - ctu e - jus,

p *f* *pp* *f*

o - ne, in - tra - te, in - tra - te in con - spe - ctu e - jus,

p *f* *pp* *f*

o - ne, in - tra - te, in - tra - te in con - spe - ctu e - jus,

34

in ex - sul - ta - ti - o - - - ne, in ex - sul - ta - ti

in ex - sul - ta - ti - o - - - ne, in ex - sul

in ex - sul - ta - ti - o - - - ne, in

in ex - sul - ta - ti - o - - - n su ti - o - -

38

ne. Ju - bi - la - - - te

ne. Ju - bi - la - te, ju - bi - la - te

ne. Ju - bi - la - te, ju - bi - la - te De -

ne. te, ju - bi - la - te, ju - bi - la - te

42

ra, ju

er - ra, ju - bi - la -

o - mnis ter - ra, j

De - o o - mnis ter - ra, ju - bi - la - - - te, ju - bi

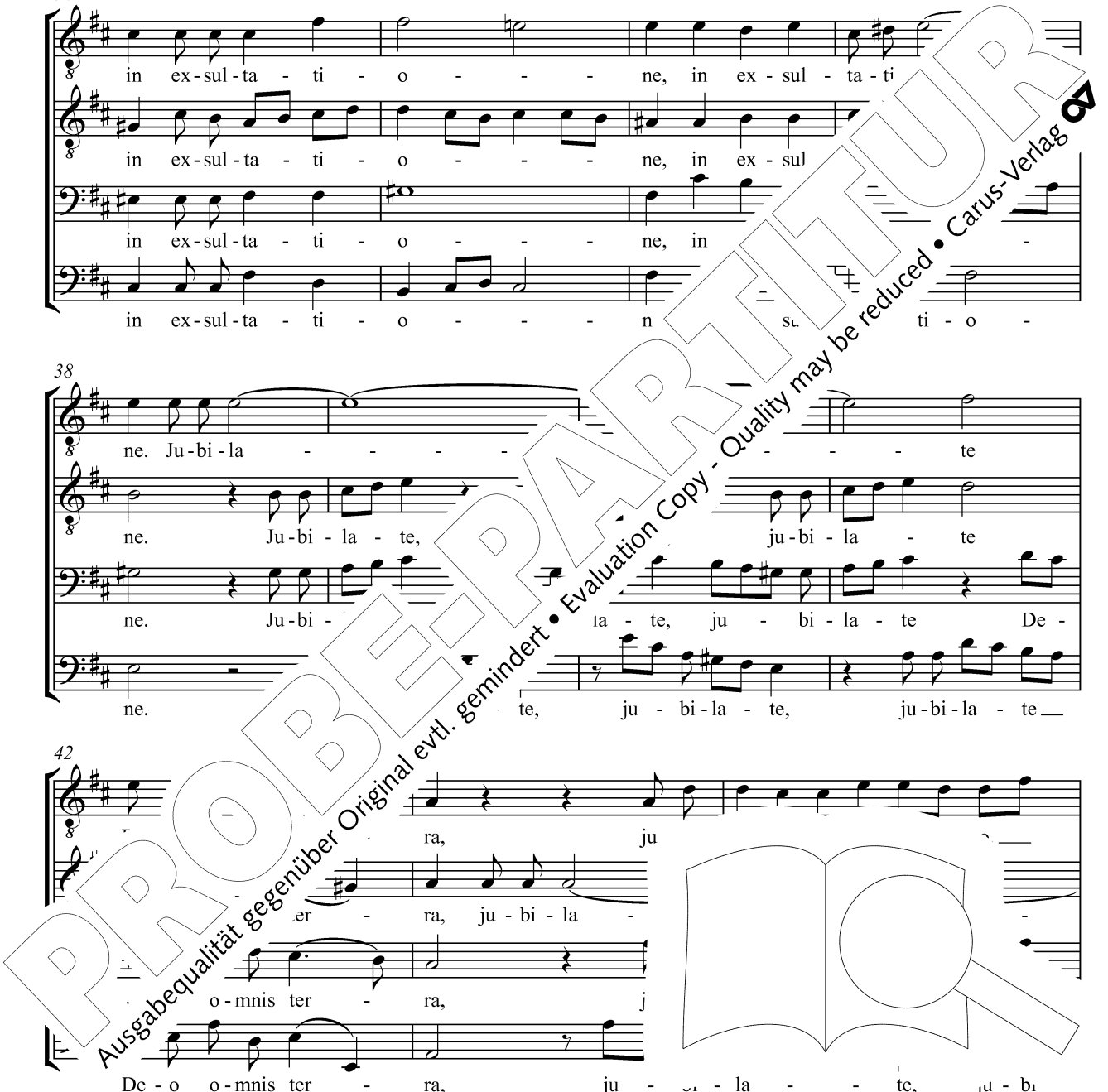

ju - bi - la - te, ju - bi - la - - - - - te, qui - a
 - - - te, ju - bi - la - - - - - te, qui - a
 ju - bi - la - te, ju - bi - la - - - - - te, qui - a
 la - - te, ju - bi - la - - - - - te, qui - a

Do - mi-nus i - pse est De - us, est De - - us. Ju - bi-
 Do - mi-nus i - pse est De - us, est De - - us.
 Do - mi-nus i - pse est De - us, est De - Ju
 Do - mi-nus i - pse est De - us, est De s. Ju - bi-

ju - bi-la - te, ju - bi - la - o o - mnis ter -
 ju - bi-la - te, ju - bi - la - De - o o - mnis ter -
 ju - bi-la - te, - - - te De - o o - mnis ter -
 la - te, ju - - - bi - la - te De - o o - mnis ter -

ra: qui De - - us, est De - - us.
 - - - se est De - -
 i - pse est De - -
 - a i - pse est De - -

dim. *p*

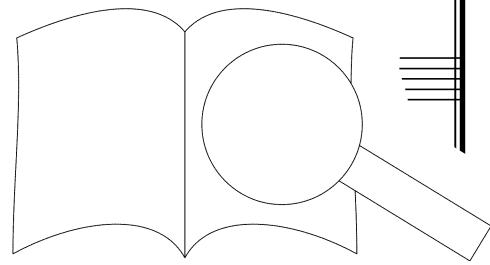

...chzet dem Herrn, alle Welt! Dient dem Herrn mit Freuden; kc

PROBEEPARTITUR
 Ausgabqualität gegenüber Original evtl. gemindert • Evaluation Copy - Quality may be reduced • Carus-Verlag

51 Komm, Heilger Geist

Dmitrij Bortnjanskij (1751–1825)

Langsam

8
Komm, Heil-ger Geist, er - fül-le uns-re Her - zen, die Her - zen dei - ner Gläu - bi -

8
gen, und ent - zün - de in ih - nen das Feu - er, das Feu - er dei - ner gött - li-chen
und ent -

16
Lie - be, das Feu-er dei-ner gött - li-chen Lie - be. il-ge, er -

23
leuch - te uns, dass wir er - ke. Sün - den und dem ew'-gen

30
Tod ent - ri: .. O komm, Heil-ger Geist, komm, stár - ke die Dei - nen,

38
...len dei-nen Trost und Frie - den

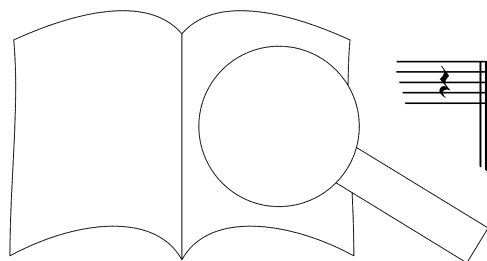

52 Lob, Preis und Dank sei dir

Langsam

Dmitrij Bortnjanskij (1751–1825)

Soli
p

Lob, Preis und Dank sei dir, Gott, mein Hei - land! An - be - tung, Lob - ge -

p *p*

7

sang und Eh - re! Weil du durch dei - nen Tod am Kreu - zes - stamm die Sün - der

pp *mf*

14

Wiederholung: Tutti

Welt er - lö - set hast. hast.

f *p*

Weil uns den Tod,

20

lit - ten den Tod am Kreu - zes - stamm die Sün - der

f *p*

dei - nen Tod am Kreu - zes -

26

stamm die Sün - der er - lö - set hast. Gib uns dein Er - bar - men, dei - nen heil - gen

mf *p*

nen

33

Frie - den, gib - uns Frie - den, Herr, dei - nen heil - gen Frie - den,

p *p*

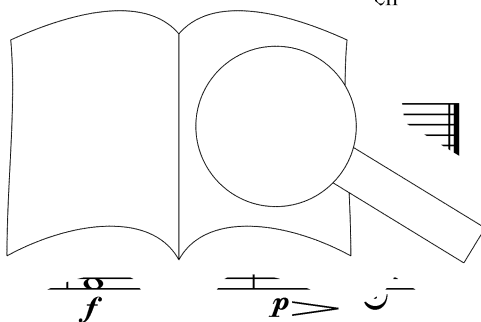

53 Laudate Dominum

Caspar Ett (1788–1847)

Con moto

f Lau - da - te Do - mi - num qui - a be - ni - gnus est: psal - li - te no - mi - ni

p Solo *ff* Tutti

6 e - jus, quo - ni - am sua - vis est. O - mni - a, o - mni - a quae - que

p Solo *f* Tutti

12 vo - lu - it fe - cit in coe - lo et e - cit in

quae - cum - que vo - lu - it fe - cit : in ter - ra,

vo - lu - it fe - cit in coe ter - ra, fe - cit in

18 et in ter Solo *p*

coe - lo et in ter Lau - da - te Do - mi - num qui - a be -

fe - cit : ra. Lau - da - te Do - mi - num qui - a be -

coe ter - ra. Lau - da - te Do - mi - num qui - a be -

2 - li - te no - mi - ni e - ju

us est psal - li - te no - mi - ni e - ju

f

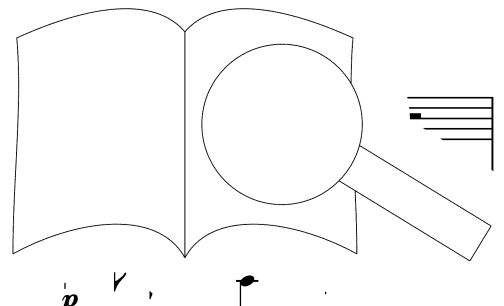

PROBEPARTITUR
Ausgabequalität gegenüber Original evtl. gemindert • Evaluation Copy - Quality may be reduced • Carus-Verlag

29 **Tutti**
f
 O - mni-a, o - mni-a quae-cum-que vo - lu-it fe - cit in
 O - mni-a, o - mni-a quae - cum-que vo - lu-it
 O - mni-a, o - mni-a quae-cum-que vo - lu-it fe - cit in

34 *poco a poco stringendo*
 coe - lo et in ter - ra, fe - cit in coe -
 fe - cit in coe - lo, fe - cit in ter - ra,
 coe - lo et in ter - ra, fe - cit

39 fe - cit in coe - lo
 et in ter - ra, fe - cit et in ter ei - ra.
 coe - lo, fe - cit in coe - lo, r - ra.
 et in ter - ra, fe , et in ter - ra.
dim.

45 **Solo**
p
 Lau - da - te psal - li - te no - mi - ni e - jus,
p *f*

49 **Solo** **Tutti** **Adagio**
ff
 - gnus est, quo - ni-am, qu
ff

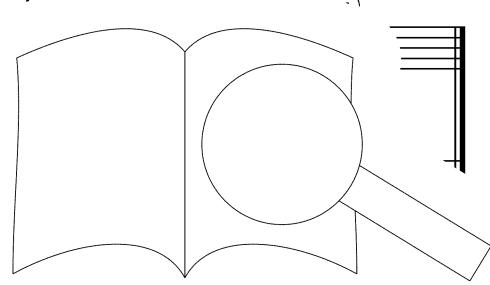

Lobet den Herrn, denn er ist gütig, singt seinem Namen,
 Alles, was dem Herrn gefällt, vollbringt er im Himmel u

54 Lobe den Herrn, meine Seele

August Eduard Grell (1800–1886)

Solo

Lo - be den Herrn, mei - ne See - le, und was in mir ist, sei - nen hei - li - gen

6 Tutti

Na - men. Lo - be den Herrn, mei - ne See - le, und ver - giss nicht er dir

12 Solo

Gu - tes ge - tan - hat. Der dir al - le dei - ne und
und hei - let

18

— und hei - let
hei - let al - le dei - ne er - dein - Le - ben vom Ver -
al - - - le dei - br - en,

23 Tutti

der - ben - dich - krö - - - net mit Gna - de, dich

29

- net mit Gna - de und Bi
und

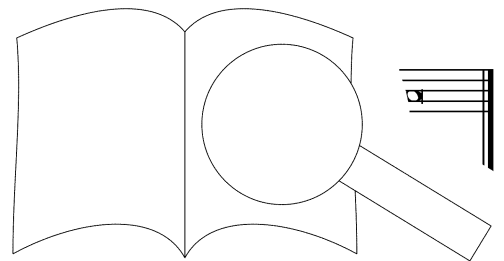

55 Lobet den Herren alle, die ihn ehren

Carl Stein (1824–1902)
Text: Paul Gerhardt (1607–1676)

1. Lo - bet den Her - ren al - le, die ihn eh - ren, lasst uns mit
 2. Dan - ket dem Her - ren, Schöp-fer al - ler Din - ge, der Brunn des
 3. O Je - su Chris - te. Sohn des Al - ler - höchs - ten, gib du die

1. Lo - bet den Her - ren al - le, die ihn eh - ren, lasst uns mit
 2. Dan - ket dem Her - ren, Schöp-fer al - ler Din - ge, der Brunn des
 3. O Je - su Chris - te. Sohn des Al - ler - höchs - ten, gib du die

1. Lo - bet den Her - ren al - le, die ihn eh - ren, lasst uns mit
 2. Dan - ket dem Her - ren, Schöp-fer al - ler Din - ge, der Brunn des
 3. O Je - su Chris - te. Sohn des Al - ler - höchs - ten, gib du die

Freu - den sei - nem Na - men sin - gen und zu
 Le - bens tut aus ihm ent - sprin - gen, gar - zu
 Gna - de al - len from - men Chris - ten, - mel
 men

Freu - den sei - nem Na - men sin - gen und Dank zu
 Le - bens tut aus ihm ent - sprin - gen Him - mel
 Gna - de al - len from - men Chris - tu - s' Na - men

Freu - den sei - nem Na - men sin - gen Preis und Dank zu
 Le - bens tut aus ihm ent - sprin - gen hoch vom Him - mel
 Gna - de al - len from - men Chris - tu - s' sie dein' Na - men

sei - nem Al - lobt den Herrn, lobt den Herrn!
 her aus sei - e - wig

sen! } 1.-3. Lobt den Herr
 zen: } - men!

er ar brin - gen! } 1.-3. Lobt den Herr
 - nem Her - zen: }
 e - si - sen! A - men!

56 Mache dich auf, werde licht

Gustav Flügel (1812–1900)

Text: Jes 60,1

Freudig

Ma - che dich auf, ma - che dich auf, ma - che dich auf und wer - de —

licht, denn dein Licht kommt, denn dein Licht kommt und die Herr

Herrn ge - het_ auf ü - ber dir. A - - men,

men, a - - men, a - - men, a - - men, a - - men,

ne dich auf, ma - che dich auf,

23

p *Solo* *p* *Tutti* *f*

licht, und wer - de__ licht; denn dein Licht - kommt, denn dein Licht

p *Solo* *p* *Tutti* *f*

28

p *p* *pp* *unis.* *pp*

kommt. A - - men, a - - men, a - - men. _____

p *p* *pp* *unis.* *pp*

© Carus-Verlag, Stuttgart

57 Mag auch die Liebe weinen

Trost

Adagio non troppo

Text: Friedrich Schlegel

cresc. *p*

1. Mag auch die Lie - be wei - nen, es kommt, des Herrn, es
 2. Mag auch der Glau - be za - gen, ein Tag, des naht, zur
 3. Mag Hoff - nung auch er - schre - cken, mag jauch. uch, und Tod; es

5

muss ein Mor - gen - _____ es ein Mor - gen - stern _____ nach
 Hei - mat führt sein Pfad, _____ aus
 muss ein Mor - g _____ muss ein Mor - gen - rot _____ die

cresc. *f*

9

dim. *dim.*

nach dunk - ler Nacht er
 aus Dämm - rung muss es
 die Schlum - mern - den einst

* Tenor der 1. Strophe ist in der Melodie bei dieser Stelle h^1 , in der 2. und 3. e^2 z.

© Carus-Verlag, Stuttgart

Carus 2.602

58 Macht hoch die Tür

Rudolph Palme (1834–1909)
Text: Georg Weissel (1623) 1642
Melodie: Halle 1704

1. Macht hoch die Tür, die Tor macht weit, es kommt der
2. Er ist ge - recht, ein Hel - fer wert, Sanft - mü - tig -
3. O wohl dem Land, o wohl der Stadt, so die - sen

Herr - der Herr - lich - keit, ein Kö - nig al - ler Kö - nig -
keit ist sein Ge - fährt, sein Kö - nigs - kron ist Hei - lig -
Kö - nig bei sich hat. Wohl al - len Her - zen ir -

reich, ein Hei - land al - ler Welt zu - gleich
keit, sein Zep - ter ist Barm - her - zig - keit
mein, da die - ser Kö - nig zie - het

mit sich bringt; der - hal
End er bringt; der -
Freu - den - sonn, bring ter Freu - den singt:
Freud - den und Wonn. } Ge -

lo Gott, { mein Schöp - fer reich von Rat.
mein Hei - land groß von Tat.
mein Trös - ter früh und spat.

Tür, die Tor macht weit,
„in Tempel zubereit“.
„Gleich der Gottseligkeit
auf mit Andacht, Lust und Freud;
„nimmt der König auch zu euch,
„Heil und Leben mit zugleich.
Gelobet sei mein Gott,
voll Rat, voll Tat, voll Gnad.

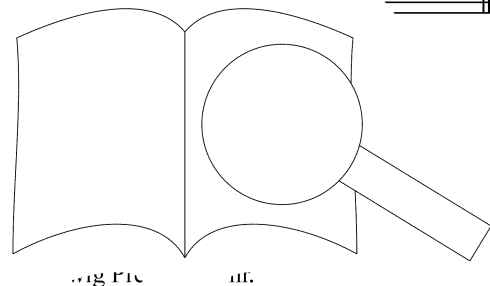

59 Meine Seele ist stille

Jakob Heinrich Lützel (1823–1899)
Text: Psalm 62,2

Mei-ne See - le ist stil - le, ist stil - le zu Gott, zu Gott, zu Gott, der mir

p *f*

hilft, zu Gott, der mir hilft. Mei-ne See - le ist stil - le, ist s...

mf *p*

Gott, zu Gott, zu Gott, der mir hilft, zu Gott, Me-ne Seel' ist

cresc. *f* *p*

Mei-ne See - le ist

stil - le zu Gott! stil - le, See - le ist stil - le zu Gott, der mir

stil - le zu

See - le ist stil - le

cresc. *f*

Gott!

60 Mitten wir im Leben sind

Peter Cornelius (1824–1874)

op. 9,3 (1869)

Text und Melodie: Martin Luther (1483–1547)

Strophe 1 nach der Antiphon

„Media vita in morte sumus“

Bewegt

p *string.* *mf* *p*

1. Mit - ten wir im Le - ben sind von dem Tod um - fan - gen; wer ist da, der
 2. Mit - ten in dem Tod an - ficht uns der Höl - le Ra - chen; wer will uns aus
 3. Mit - ten in der Höl - len - angst uns - re Sünd uns trei - ben; wo - hin soll'n wir

string. *mf* *pp*

6 Hül - fe tu; dass wir Gnad er - lan - gen? Das bist du, Her
 Nö - ten frei und le - dig ma - chen? Das tust du, P
 flie - hen dann, dass wir mö - gen blei - ben? Zu dir, Hei

lento *meno p* *string. e sempre*

13 reu - et uns - re Mis - se - tet, die zür - net hat!
 jam - mert dein Barm - her - zig - keit und gro - ßes Leid, } Hei - li - ger Her - re Gott!
 gos - sen ist dein teu - er die Sün - de tut. }

cresc. *pp*

18 - ker Gott! Hei - li - ger barm -

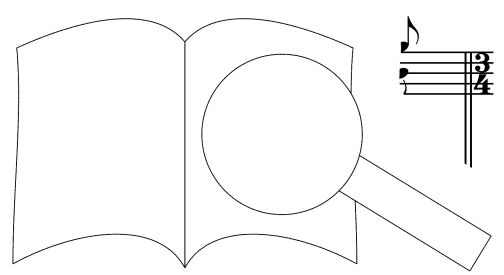

PROBENPARTITUR

Ausgabequalität gegenüber Original evtl. gemindert • Evaluation Copy - Quality may be reduced • Carus-Verlag

21 *f* *cresc.* *ff* *p*

e - wi - ger Gott! _ { Lass uns nicht ver - sin - ken in der bitt - ren To - des -
 Lass uns nicht ver - za - gen vor der tie - fen Höl - len -
 Lass uns nicht ent - fal - len von des rech - ten Glau - bens

25 *pp* *pp*

not!
 glut!
 Trost!) Ky - ri - e e - lei - son! Ky - ri - e e - lei - - -

* Die kleinen Noten können zur Erleichterung genommen werden. / The small notes may be taken

© Carus-Verlag, Stuttgart. Einzelausgabe: Carus 40.809/20

61 Man singet mit Freuden v

Carl Ludwig Traugott Gläser (1747–1797)
 Text: Psalm 118,15–16

Mäßig

f *mf* *f*

Man sin - get mit r sie am Sieg in den Hüt - ten der Ge - rech - ten, vom

7 *ff* *ff*

man sin - get vom Sieg. I

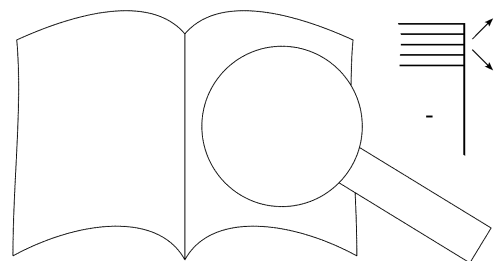

13

Die Rech - te des Herrn be-hält den Sieg. Die Rech-te des

Die Rech - te des Herrn be-hält den Sieg. Die

hö - - het. Die Rech - te des Herrn be-hält den Sieg.

Herrn ist er - hö - - het. Die Rech-te des Herrn be-hält den Sieg.

19

Herrn ist er - hö - - - - het. Die Rech - te

Rech - te des Herr ist er - hö - - - - ist er -

Herrn ist er -

- te des Herrn ist er -

24

hö - het, die Rech - te des Herrn be-hält den Sieg, ist er - hö - het.

ist er - hö - het, be-hält den

30

Sieg. Die Rech - te des Herr

den Sieg.

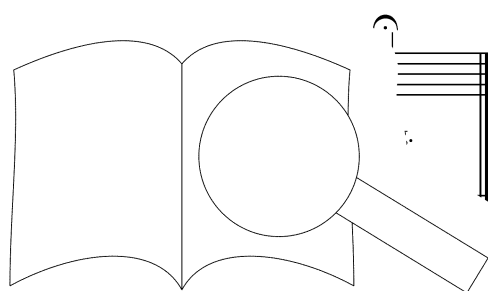

62 Nun erhebe dich, meine Seele

Gerhard Jakob Quadflieg (1854–1915)
op. 34,1

Feierlich ♩ = 76–80

mf

1. Nun er - heb dich, mei - ne See - le, sing und prei - se
2. Freu - et euch, froh - lockt und sin - get, dass es durch die
3. En - gel, steigt vom Him - mel nie - der, lehrt uns eu - re
4. Ach, wer kann die Lieb - emp - fin - den, die das Herz hier

mf

4

f *poco rit.* *a tempo* *mf*

1. und er - zäh - le von der größ - ten Wun - der - tat, die
2. Her - zen drin - get, gläu - big und an - be - tungs - voll! Die
3. Ju - bel - lie - der, gebt uns eu - re De - mut ein!
4. muss ent - zün - den, wenn es sol - che Lieb er - kennt!

f

8

1. mess - nem Trie - be die Kraft der Lie - be
2. Glau - bens - stär - ke di Lie - bes - wer - ke,
3. o - ben thro - net, l chem Bil - de woh - net,
4. ist's auf Er - den, se die See - le wer - den,

11

f *rit. molto* *f*

1 stif - tet hat, dau - er
trös - ten soll, das ur
in Spei - se sein, dass er
sen Glau - ben brennt, die fü

63 Nun ist der laute Tag verhallt

Ave Maria op. 533,3

Franz Abt (1819–1885)

Text: Michael Bender

Gemäßigt

p

1. Nun ist der laute Tag verhallt, und Frieden dämert
 2. Da kommt auf leisem Silber-schuh die fromme Nacht ge-
 3. Ma-ri-a, senk den Palmen-zweig herab auf meine

p

4 *p* *poco a poco cresc.*

wie-der, der Abend singt durch Feld und Wald die
 schrit-ten und bringet Trost und sanfte Ruh der
 Li-der! Gib mir in deinem Friedens-reich "

p *poco a poco cresc.*

wie-der, der A-bend singt durch Feld sen Schlum-mer-
 schrit-ten und bringet Trost und san ih-zen, die drum
 Li-der! Gib mir in deinem Frie-nen Frie-den

p *poco a poco cresc.*

wie-der, der A-bend singt die lei-sen Schlum-mer-
 schrit-ten und bringet den Her-zen, die drum
 Li-der! Gib mir in sich auch mei-nen Frie-den

8 *p*

lie-der. Die Luft durch-zieht ein wei
 bit-ten. Die Stirn ein Di-a-dem
 wie-der. Auf deiner Lie-be Man

p

ht ein
 Di-a-a-
 e-be

mf

der. Die Luft durch-zieht ein wei
 -ten. Die Stirn ein Di-a-dem
 wie-der. Auf deiner Lie-be Man

wei-cher Klang dem um-flucht Man-tel trag wie der Na-tur aus Mon-des-gold ent-ge-gen mich Gut-nacht-ge-sang, und Ster-nen-licht. dem jun-gen Tag.

wei-cher Klang dem um-flucht Man-tel trag wie der Na-tur aus Mon-des-gold ent-ge-gen mich Gut-nacht-ge-sang, und Ster-nen-licht. dem jun-gen Tag.

wei-cher Klang wie der Na-tur Gut-nacht-ge-sang, Gut-nacht-ge-sang. Mon-des-gold und Ster-nen-licht, aus Mon-des-gold und Ster-nen-licht. ge-ge-gen mich dem jun-gen Tag, ent-ge-gen mich dem jun-gen Tag.

17 Bass solo

A-ve Ma-ri-a, a-ve Ma-ri-a, A-ve, a-ve Ma-ri-a, a

22 Tenor solo

A a-ve Ma-ri-a, a-ve Ma-ri-a, a, Ma-ri-a, A-ve, a-ve Ma-ri-a, a-ve Ma-ri-a.

27

ri-ri-a, Ma-ri-a. a, a-ve, a-ve

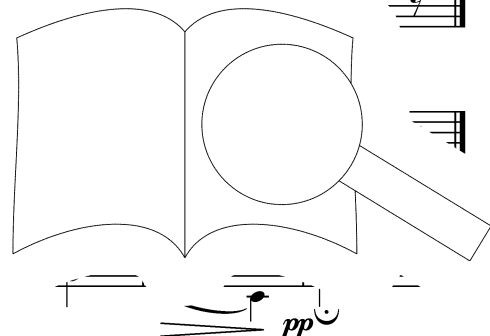

64 O Mensch, gedenk ans Ende

Johann Georg Herzog (1822–1909) 1892
Text: Benjamin Schmolck (1672–1737)

Gemäßigt

mf

O Mensch, ge-denk ans En - de, willst du nichts Ü - bels tun; der Tod bringt oft be -

mf

6

hen - de das al - ler - letz - te: „Nun!“ An ei - nem Au - gen -

11

e - wig Wohl und Weh; drum den - ke wr - hin dein Le - ben

mf *p*

16

geh. O M - de; wer weiß, wer weiß, ob nicht noch

mf *f*

21

u - er Tod sich zu dir wen - de, di

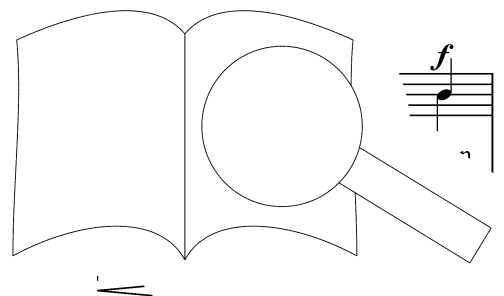

26

du sollst Rech-nung ge - ben von dem, was_ du ge - tan, da - mit dein eig - nes

31

Le - ben dich nicht ver - kla - gen kann. O Mensch, ge-denk ans En - de stirb

36

stets den Sün - den ab, gib dich in_ Got - tes nicht das_

41

Grab. Sei fer - tig le - balt dich an Chris - ti Blut; stirb

46

Wun - den, so_ ist dein En - de

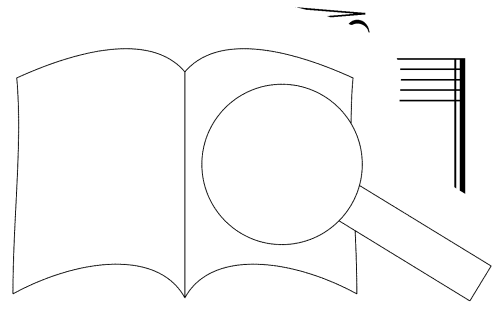

65 O Jesu Christ, meus Lebens Licht

Felix Mendelssohn Bartholdy (1809–1847)
O lux beata trinitas, Nr. 5 aus dem
 Vespergesang op.121 (MWV B26)
 Text: Martin Behm (1557–1622)

8 *p*

1. O Je - su Christ, meus Le - bens Licht, mein Hort, mein Trost, mein
 2. Auf dei - nen Ab - schied, Herr, ich trau, da - rauf mein letz - te

4

Zu - ver - sicht! Auf Er - den bin ich nur ein
 Heim - fahrt bau; tu mir die Him - mels - tür we

7

drückt mich sehr der Sün - der
 ich be - schließ mein's Le - ben. Wi - der mich dann ein

10

schwe - re Reis um - m - lisch Pa - ra - deis. Da
 fröh - lich sein, mit den En - ge - lein und

13

es Va - ter - land, da - rauf
 - ge - wähl - ten Schar e - wig

Handt.
 ar.

66 O selige Nacht

Peter Heinrich Thielen (1839–1908)
Text: Christoph Bernhard Verspoell (1743–1818) 1810

p *mf* *f*

1. O se - li - ge Nacht! In himm - li - scher Pracht er -
 2. Wie tröst - lich er spricht: „O fürch - tet euch nicht! Ihr
 3. Seht Beth - le - hem dort, den glück - li - chen Ort! Da

1. O se - li - ge Nacht! In himm - li - scher Pracht
 2. Wie tröst - lich er spricht: „O fürch - tet euch nicht!
 3. Seht Beth - le - hem dort, den glück - li - chen Ort!

p *mf* *f*

1. O se - li - ge Nacht! In himm - - li - scher Pracht
 2. Wie tröst - lich er spricht: „O fürch - - tet euch nicht!
 3. Seht Beth - le - hem dort, den glück - - li - chen Ort!

6 *f*

scheint auf der Wei - - de ein Bo - te
 wa - ret ver - lo - - ren, heut ist euc'
 wer - det ihr fin - - den, was wir

er - scheint auf der Wei - de te der
 Ihr wa - ret ver - lo - ren, euch ge -
 Da wer - det ihr fin - den, er euch ver -

er - scheint auf der Wei a, ein Bo - te der
 Ihr wa - ret ver - lo , heut ist euch ge -
 Da wer - det ihr fi was wir euch ver -

11 *f* *mf*

nächt - lich dort hiel - ten die Wacht.
 al - len das Le - ben ver - spricht.
 er - war - te - te gött - li - che Wort.“

Freu - - nächt - - lich dort hiel - ten die Wacht.
 bo - al - len das Le - ben ver - spricht.
 kün - - war - - te - te gött - li - che Wort.“

- ten, die nächt - -
 - land, der al - -
 sehn - lichst er - war - -

de den Hir - ten, die nächt -
 - ren der Hei - land, der al -
 an - den: das sehn - lichst er - war -

gott che

67 Pange lingua

Franz Xaver Witt (1834–1888)

Text: Thomas von Aquin (1224–1274) 1263/64

dt. Übertragung: siehe Nr. 88

Ruhiger Vortrag

Auch in Des

1. Pan - ge lin - gua glo - ri - o - si cor - po - ris — my - ste - ri - um,
 2. No - bis da - tus, no - bis na - tus ex in - ta - cta — Vir - gi - ne,
 3. In - su - pre - mae no - cte coe - nae re - cum - bens cum fra - tri - bus,
 4. Ver - bum ca - ro, pa - nem ve - rum ver - bo car - nem — ef - fi - cit:
 5. Tan - tum er - go sa - cra - men - tum ve - ne - re - mur — cer - nu - i:
 6. Ge - ni - to - ri, Ge - ni - to - que laus et ju - bi - la - ti - o,

1. san - gui - nis - que pre - ti - o - si, quem in mun - di
 2. et in mun - do con - ver - sa - tus, Spar - so ver - bi
 3. ob - ser - va - ta le - ge — ple - ne ci - bis in le
 4. fit - que san - guis Chri - sti — me - rum, et si sen - s
 5. et an - ti - quum do - cu - men - tum no - vo ce
 6. sa - lus, ho - nor, vir - tus — quo - que sit et h

1. fru - ctus ven - tris ge - ne - ro ef - fu - dit — gen - ti -
 2. su - i mo - ras in - co - ro — ro — clau - sit — or - di -
 3. ci - bum tur - bae du - o — dat — su - is — ma - ni -
 4. ad fir - man - dum cor sin - la — fi - des — suf - fi -
 5. prae - stet fi - des sup - ple - re — so - sen - su - um de - fe - ctu -
 6. pro - ce - den - ti ab — ae com - par - sit lau - da - ti -

A - - -

68 Pilger auf Erden, so raste am Ziele

Grablied op. 9,4

Peter Cornelius (1824–1874) 1869
nach Franz Schuberts Lied
„Der Tod und das Mädchen“

Gemessen, nicht schleppend

1. Pil - ger auf Er - den, so ras - te am Zie - le, hier
2. Pil - ger auf Ster - nen, un - sterb - li - che See - le, du

la - be dich Frie - den nach lan - ger Fahrt! Was
schwe - best zum Him - mel auf gold - nem Pfad, b

Herz - weh, was auch dein Leid war Bal - sam
Glanz - meer gött - li - cher Klar - t Staub war,

gab dir der To - ger auf Er - den, vom Wan - dern er -
gabst du dem St. - ger auf Ster - nen, die Trä - ne der

ru - he im Scho - ße der
- lei - te zur e - wi - gen

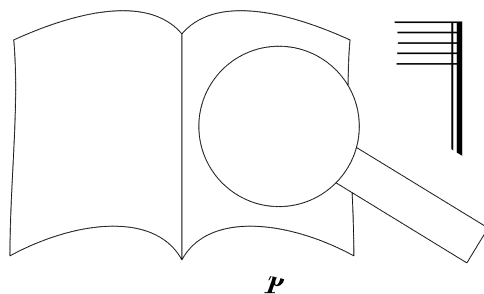

p

69 Preis und Anbetung sei unserm Gott

Johann Christian Heinrich Rinck (1770–1846)
Text: Gottfried Benedict Funk (1734–1814)

8 *f* Preis und An - be - tung sei un - serm Gott! Preis und An - be - tung,

7 8 *f* Preis und An - be - tung sei un - serm Gott, sei un-serm Gott, ^m

12 8 *p* Gott, denn er ist sehr freund-lich, der se _r-lich.
8 Gott, denn er ist sehr freund-lich, ei _r sehr freund-lich.
Gott, denn er ist sehr freur. *p* ist sehr freund-lich.
Gott, _s ic _r ist sehr freund-lich.

17 8 *f* Preis und un - serm Gott! Weit ü - ber Erd und

22 *f* _hin ge - het sei - ne Gnad und

27 *f* Lasst

Preis und An - be - tung sei un - serm Gott! Lasst uns mit Dan - ken

33 *p* *f*

vor sein Ant - litz kom - men und un - serm Gott, un - serm Gott

vor sein Ant - litz kom - men und un - serm Gott, un - serm

vor sein Ant - litz kom - men ur mit

vor sein Ant - litz kom - men und un - se , Gott mit

38 *p*

Psal - men jauch - Preis und An - be - tung sei

43 *p* *ff* *ff*

Preis und An - be - t

70 Rasch tritt der Tod den Menschen an

Bernhard Anselm Weber (1764–1821)
 Text: Friedrich von Schiller (1759–1805)
 aus: *Wilhelm Tell* IV,3 / *Barmherzige Brüder*

Mäßig langsam

8 *f*

Rasch tritt der Tod den Men - schen an; es ist ihm kei - ne Frist ge - ge -

8 *sotto voce*

ben. Rasch tritt der Tod den Men - schen an; es ist ihm kei - ne Frist ge - ge -

f

13 *sotto voce*

stürzt ihn mit - ten in der Bahn, es reißt ihn .m - ben. Es stürzt ihn

sotto voce

21 *f*

mit - ten in der Bahn, e - Le - ben. Be - rei - tet o - der

p *f*

Be - rei - tet o - der nicht, o - der

27 *cresc.*

...uss vor sei - nem Rich - ter stehn,

sotto voce

...u gehn, er muss vor sei - nem Rich - ter stehn, e

f

ehnl!

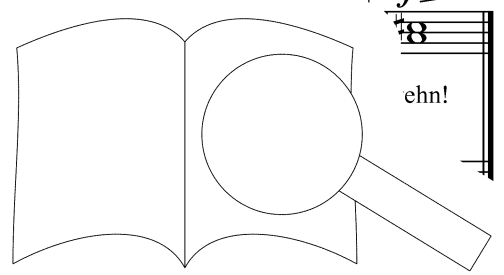

PROBENPARTITUR
 Ausgabqualität gegenüber Original evtl. gemindert • Evaluation Copy - Quality may be reduced • Carus-Verlag

71 Regina coeli

Carl Jaspers (1835–1882)
Text: Rom um 1170

Allegro moderato

Tenor I
Re - gi - na coe - li lae - ta - re, al - le - lu - ja. Qui - a quem me - ru -

Tenor II
Re - gi - na coe - li lae - ta - re, al - le - lu - ja. Qui - a quem

Bass
Re - gi - na coe - li lae - ta - re, al - le - lu - ja. Qui - a quem

6
i - sti por - ta - re, al - le - lu - ja. Re - sur - re - xit,

8
me - ru - i - sti por - ta - re, al - le - lu - ja. ut

me - ru - i - sti por - ta - re, al - le - lu - ja. sur - re - xit,

11
al - le - lu - ja. O - ra pro no - bis

8
di - xit, al - le - lu - ja. O - ra pro no - bis

al - le - lu - a pro no - bis De - um,

16
De - ja, al - le - lu - ja.

8
ie - lu - ja, al -

al - le - lu - ja,

C nigin, frohlocke, halleluja. Denn er, den du zu tragen wü
Hall. bitt Gott für uns, Maria. Halleluja.

72 Requiem aeternam

Peter Cornelius (1824–1874) 1852
Text: Liturgie

Langsam (Lento)

Re - qui - em ae - ter - nam do - na e - is Do - mi - ne.

Re - qui - em ae - ter - nam do - na e - is Do - mi - ne:

lux per - pe - tu - a, et lux per -
et lux per - pe - tu -
lux per -

24

pe - tu - a lu - ce - at e - is, re - qui - em re - qui - em

pe - tu - a lu - ce - at e - is, re - qui - em re - qui - em

lu - ce - at e - is, re - qui - em re - qui - em

33

em ae - ter - nam do - na e - is re - qui - em

em ae - ter - nam do - na e - is re - qui - em

em ae - ter - nam do - na e - is re - qui - em

40

re - qui - em ae - ter - nam do - mi - ne, re - qui - em

re - qui - em ae - ter - nam do - mi - ne, re - qui - em

re - qui - em ae - ter - nam do - mi - ne, re - qui - em

48

re - qui - em ae - ter - nam do - na e - is Do - mi - ne.

re - qui - em ae - ter - nam do - mi - ne.

re - qui - em ae - ter - nam do - mi - ne.

Die ewige Ruhe gib ihnen, o Herr, und das ewi

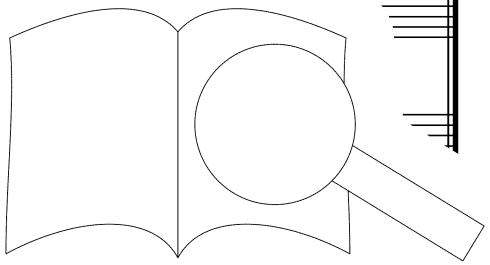

73 Requiem aeternam / Himmelsruh und Frieden gib

Karl Ludwig Hellwig (1773–1838)

lat. Text: Liturgie

dt. Text: Autor unbekannt

Poco adagio

p *cresc.* *dim.* *p*

Re - qui - em, re - qui - em ae - ter - nam do - na e - is Do - mi - ne,
 Him - mels - ruh, Him - mels - ruh und Frie - den gib den Dei - nen e - wig - lich!

p *cresc.* *dim.* *p*

7 *mf* *cresc.* *dim.* *mf* *mf*

Re - qui - em, re - qui - em ae - ter - nam do - na e - is Do - mi
 Him - mels - ruh, Him - mels - ruh und Frie - den gib den Dei - nen e - wi

mf *cresc.* *dim.* *mf* *mf*

13 *mf*

et lux per - pe - tu - a, et lux tu - a
 Und Licht, un - sterb - li - ches, und Licht' , - li - ches,

lux per - pe - tu - a, - pe - tu - a
 Licht, un - sterb - li - ches, - sterb - li - ches,

et lux per - pe - tu - a lu -
 und Licht, un - sterb - li - ches, d Licht, un - sterb - li - ches, leuch -

et lux per
 und Licht, un *ch.* et lux per - pe - tu - a

17 *f*

- - - is, et lux per - pe - tu -
 - - - men, und Licht, un - sterb - li -

e - From - - - m per -
 - - - at den e From - - - m un -

leuch - ce - at e - - - i, lux
 te - den From - - - men, una Licht, un -

8 a, et lux per - pe - tu - a lu - ce - at, lu - ce - at e - -
ches, und Licht, un - sterb - li - ches, leuch - te leuch - te den From - -

8 pe - tu - a, et lux per - pe - tu - a, lu - ce - at e - -
sterb - li - ches, und Licht, un - sterb - li - ches, leuch - te den From - -

a, et lux per - pe - tu - a lu - ce - at, lu - ce - at e - -
ches, und Licht, un - sterb - li - ches, leuch - te, leuch - te den From - -

pe - tu - a, lu - ce - at, lu - ce - at e - -
sterb - li - ches, leuch - te, leuch - te den From - -

8 *p* is! Re - qui - em, re - qui - em ae - ter - nam do - na
men! Him - mels - ruh, Him - mels - ruh und Frie - den gib der

8 *p* is! Re - qui - em, re - qui - em ae - ter - nam do - na
men! Him - mels - ruh, Him - mels - ruh und Frie - der a - - mi -
wig -

is! Re - qui - em, re - qui - em ae - is Do - mi -
men! Him - mels - ruh, Him - mels - ruh und Fr. Dei - nen e - wig -

is! Re - qui - em, re - qui - em do - na e - is Do - mi -
men! Him - mels - ruh, Him - mels - ruh gib den Dei - nen e - wig -

8 *p* ne, do - nr do - na e - is Do - mi - ne.
lich, gib lich, gib den Dei - nen e - wig - lich!

8 ne, do - na e - is Do - mi - ne.
lich, gib den Dei - nen e - wig - lich!

e - is Do - mi - ne, do -
n Dei - nen e - wig - lich, gib -

do - na e - is Do - mi - ne,
gib den Dei - nen e - wig - lich,

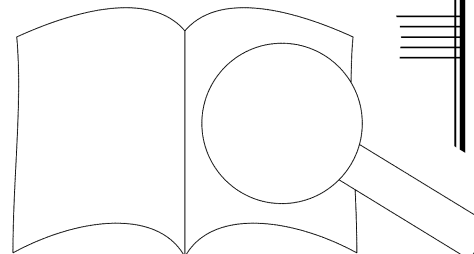

74 Ruhig ist der Todesschlummer

Richard Hempel (?-1876)

Text: Strophe 1 (Grabesruhe)

Dorothea Charlotte Elisabeth Spangenberg (1755-1808) 1782,

Strophe 2 + 3 (Friedensgedanken) G. Daum 1893

Getragen

p

1. Ru - hig ist der To - des - schlum - mer und der Schoß der Er - de
 2. O, — ich weiß wohl, spricht der Her - re, mein Ge - dan - ken ü - ber
 3. Was — kein Au - ge je ge - se - hen, noch kein Ohr — ge - hö - ret

p

Ru - hig, ru - hig
 O, ich, o, ich
 Was kein, was kein

8

kühl. Ru - hig ist der To - des - schlum - mer und
 euch; o, ich weiß wohl, spricht der Her - re, mein
 hat, was kein Au - ge, je — ge - se - hen, nc

p

15

Er - de kühl. Dort stört uns
 ü - ber euch; wenn ich — gleich
 hö - ret hat, läßt Gott

pp *p*

22

Lei - den - scl — re Sor - gen, groß — und klein, —
 Lei - dens — rie - den, den — die Welt — nicht beut, —
 lieb - ten Schö - nes Erb - teil! Leib - liches Los! —

mf *f* *p* *f*

29

al - le mit — uns ein, schlu
 — denk ich, nicht das Leid, Frie
 ge Ruh im Va - ter - schoß, sel'

p *dim.* *più p* *dim.* *più p*

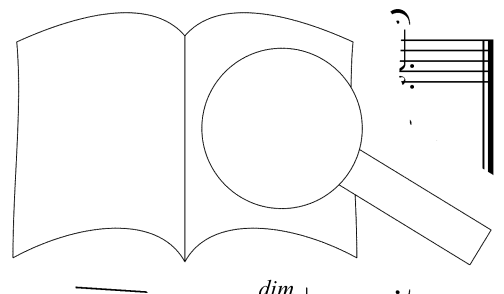

75 Schlaf wohl, nun darfst du ziehen

Johann Georg Herzog (1822–1909)

Text: F. Oser

Ruhig

p

1. Schlaf wohl, nun darfst du zie - hen heim ins ver - heiß - ne Land und
 2. Schlaf wohl! Auch uns wird hal - ten der Herr sein fes - tes Wort, im
 3. Schlaf wohl! Du bleibst im Se - gen hie - nie - den nah und fern, wir

p

5

al - lem Leid ent - flie - hen an dei - nes Got - tes Hand'
 ö - den Hau - se wal - ten, uns trös - ten fort und fr
 a - ber ziehn ent - ge - gen nur fro - her nun dem

9

fällt auch ab hie - nie - dem - Haupt, zieh -
 he - ben und uns tra - sei - nen - Geist, dass -
 dir den Pfad ge - wie - durch die - Nacht, sein -

ab _____ hie -
 und _____ un -
 Pfad _____

mp

13

Frie - den und scha
 Ta - gen wir nir
 ge - prie - sen, er hat

pp *rit.*

76 Sacerdotes Domini

Offertorium

Jakob Blied (1844–1884)

Text: nach Lev 21,6

Ruhiges Zeitmaß

mf

Sa - cer - do - tes Do - mi - ni in - cen - sum et pa - nes

Sa - cer - do - tes Do - mi - ni in - cen - sum et pa - nes

Sa - cer - do - tes Do - mi - ni in - cen - sum et pa - nes

Sa - cer - do - tes Do - mi - ni in - cen - sum et pa - nes

7

of - fe - runt De - - o: et i - de - o

of - fe - runt De - - o: *zögern*

of - fe - runt De - - o: cti e - runt

of - fe - runt De - - o: i - de - o

12

De - o su - o, et non pol - lu -
san - cti e - runt De - o, et non pol - lu -
De - o su - o, et non pol - lu -
san - cti De - o su - o, et non pol - lu -

17

ent lu - ent no - men e

ol - lu - ent no - men

non pol - lu - ent no - men

ent, et non pol - lu - ent no - men e

zögern

zögern

zögern

bewegt

8 jus, al - le - *f* - lu - lu - ja, al - le - lu - ja,

8 jus, al - le - lu - lu - ja, al - le - lu - ja,

8 jus, al - le - lu - lu - ja, al - le - lu - ja,

8 jus, al - le - lu - lu - ja, al - le - lu - ja,

8 lu - lu - ja, al - le - lu - lu - ja,

8 al - le - lu - lu - ja, al - le - lu - lu - ja,

8 al - le - lu - lu - ja, al - le - lu - lu - ja,

8 al - le - lu - lu - ja, al - le - lu - lu - ja,

Die Priester des Herrn bieten Weihrauch und Brot dar. Und beschmutzen den Namen ihres Gottes. Halleluja.

© Carus-Verlag, Stuttgart

77 Selig sind des Himmels

Totenfeier

Johann Christian Heinrich Rinck (1770–1846)
Text: Friedrich Gottlieb Klopstock (1724–1803)

Mäßig langsam

p Se - lig, se - lig sind des Him - mels Er - ben,

p - *f*

7

p se - lig, se - lig

p - lig,

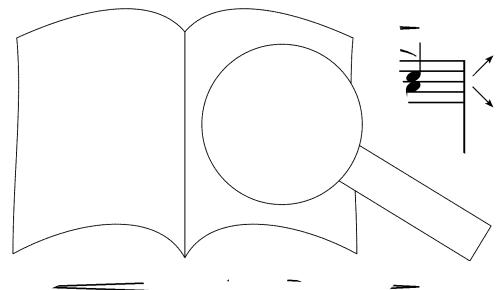

12

ben, die To - ten, die im Her - ren ster - ben, zur
 ben, die To - ten, die im Her - ren ster - ben, zur
 ben, die To - ten, die im Her - ren ster - ben, zur
 ben, die To - - - ten, die im Her - ren ster - ben, zur

17

Auf - er - ste - hung ein - ge - weiht, zur Auf - er - ste - hung ein
 Auf - er - ste - hung ein - ge - weiht, zur Auf - er - ste - hung ein
 Auf - er - ste - hung ein - ge - weiht, zur Auf - er - ste - hung ein
 Auf - er - ste - hung ein - ge - weiht, zur Auf - er - ste - hung ein - ge -

22

weiht! In Frie - den ru - hen sie, in Frie - den
 weiht! In Frie - den ru - hen sie, in Frie - den
 weiht! In Frie - den ru - hen sie, in Frie - den
 weiht! In Frie - den ru - hen sie, in Frie - den

26

ru - hen sie, los von der Er - de Müh! Ho - si -
 ru - hen sie, los von der Er - de Müh! Ho - si -
 ru - hen sie, los von der Er - de Müh! Ho - si -
 ru - hen sie, los von der Er - de Müh! Ho - si -

PROBENPARTITUR
 Ausgabegüte gegenüber Original evtl. gemindert • Evaluation Copy - Quality may be reduced • Carus-Verlag

31

an - na, ho - si - an - na, ho - si - an - na! Vor Got - tes

an - na, ho - si - an - na, ho - si - an - na! Vor Got - tes

an - na, ho - si - an - na, ho - si - an - na! Vor Got - tes

an - na, ho - si - an - na, ho - si - an - na! Vor Got - tes

36

Thron, zu sei - nem Sohn

Thron, zu sei - nem Sohn be - glei - ten ih re sie, be -

Thron, zu sei - - - nem Sohn be - glr Wer - ke sie, be -

Thron, zu sei - nem Sohn. be -

41

glei - ten, be - ei - ke sie! Ho - si - an - na, ho - si -

46

ho - si - an - na, ho - si - an - na, ho

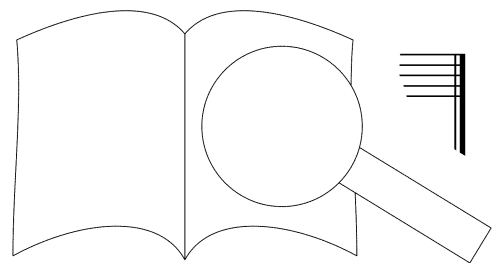

78 Seid nun fröhlich, jubiliert

Peter Heinrich Thielen (1839–1908)

Text: Köln / Speyer 1599

f *f* *f*

1. Seid nun fröh-lich, ju - bi - lie - ret, Je - su, dem Mes-
 2. Seht, das Wort ist Fleisch ge - wor - den, dass es bei uns
 3. Sin - get, jauch - zet, tri - um - phie - ret, Chris-tus ist ge -

f *f* *f*

1. Seid nun fröh-lich, ju - - bi - lie - - - - - ret, Je - su, dem Mes-
 2. Seht, das Wort ist Fleisch ge - wor - - - - - den, dass es bei uns
 3. Sin - get, jauch-zet, tri - - - um - phie - - - - - ret, Chris-tus ist ge -

f *f* *f*

1. Seid nun fröh-lich, ju - - bi - lie - - - - - ret
 2. Seht, das Wort ist Fleisch ge - wor - - - - - den, dass es bei uns
 3. Sin - get, jauch-zet, tri - - - um - phie - - - - - ret, Chris-tus ist ge -

f *f* *f*

1. Seid nun fröh-lich, ju - bi - lie - - - - - , dem Mes-
 2. Seht, das Wort ist Fleisch ge - wor - - - - - es bei uns
 3. Sin - get, jauch - zet, tri - um - phie - - - - - .s-tus ist ge -

6

si - as!
 woh - ne!
 bo - ren!

si - as!
 woh - ne!
 bo - ren!

si - as!
 woh - ne!
 bo - ren!

re - gie - - - - - ret,
 bis Nor - - - - - den,
 den zie - - - - - ret,

re - gie - - - - - ret,
 bis Nor - - - - - den,
 den zie - - - - - ret,

Der die gan - ze - - - - - ret,
 Der sein Zelt von - - - - - den,
 Der die Welt mit - - - - - ret,

Der die gan - ze Welt re
 Der sein Zelt von Süd bis
 Der die Welt mit Gna-den

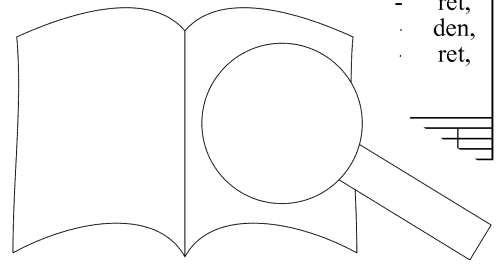

8 wird ein Sohn Ma - ri - as,
Wel - ten hat zum Thro - ne,
die sonst wär ver - lo - ren,

8 wird ein Sohn Ma - ri - as,
Wel - ten hat zum Thro - ne, } kehrt zum Stall bei Tie - ren ein, arm und schwach, ein
die sonst wär ver - lo - ren, }

wird ein Sohn Ma - ri - as,
Wel - ten hat zum Thro - ne, } kehrt zum Stall bei Tie - ren ein, arm und schwach, ein
die sonst wär ver - lo - ren, }

wird ein Sohn Ma - ri - as,
Wel - ten hat zum Thro - ne,
die sonst wär ver - lo - ren, }

f *mp* *mf*

O du sü - ßer Gast der See - ir

Kin - de - lein. O du sü - ßer len, du bist mein,

Kin - de - lein. O du sü - ßer Gast en, Kin - de - lein, du bist mein,

Kin - de - lein. O du sü - ßer Gast - len, du bist mein,

f *mp* *p*

ich bin dein, v. ohn Feh - len treu dir sein.

ich will dir die - nen, will ohr

will dir die - nen, will oh

ein, will dir die - nen, will ohn Feh



79 Selig sind die Toten

Louis Spohr (1784–1859)
aus dem Oratorium „Die letzten Dinge“ WoO 61
Text: Offb 14,13b

Langsam und feierlich

Soli

Se - lig sind die To - ten, die in dem Herrn ster - ben, von

5

nun an, von nun an, von nun an in E - wig - keit.

9

ru - hen von ih - rer Ar - beit, sie ru - hen von ih
Sie ru - hen von ih - rer Ar - beit, von ih - rer Ar - beit, und
Sie ru - hen von ih - rer Ar - beit, und
- rer Ar - beit, und

13

ih - re Wer ke fol - gen ih - nen nach.
ih - re Wer - ke fol - gen, fol - gen ih - nen nach.

1

sind die To - ten, die in dem Herrn

PROBENPARTITUR
Ausgabequalität gegenüber Original evtl. gemindert • Evaluation Copy - Quality may be reduced • Carus-Verlag

22

Soli

Se - lig sind die To - ten,

pp

Chor

cresc.

nun an, von nun an in E - wig - keit,

p

von nun an in E - wig -

cresc.

p

27

mf

die in dem Herrn ster - ben,

mf

an

pp

keit, von nun keit, von

f

31

keit, g - keit, in E - wig - keit.

dim.

p

ig - keit, von nun

p

- keit,



80 Selig sind die Toten

David Hermann Engel (1816–1877)

Text: Offb 14,13b

Nicht zu langsam

Se - lig, - selig sind die To - ten, sind die

To - ten, die in dem Herrn ster - ben, die in dem Herrn die in dem Herrn ster - ben, die

ben, se - lig, se an. ster - ben, se - lig, se an. To - ten.

Ja, der Geist spricht, ja, die sie ruhn von ih - rer

Ar - bei fol - gen ih - nen nach, ih - re Wer - ke

Ar - bei fol - gen ih - nen nach, ih - re Wer - ke

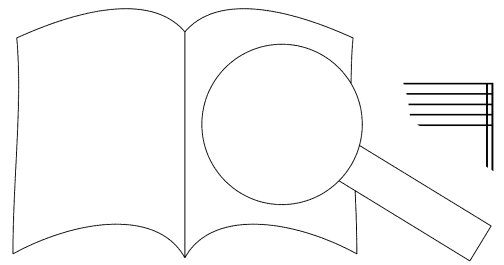

81 So spricht der Herr

Advent

August Eduard Grell (1800–1886)

Text: Jes 56,1; Num 6,24–25

8



So spricht der Herr: Hal - tet das Recht und tut Ge - rech - tig - keit,
Hal - tet das Recht

8



denn mein Heil ist na - he, dass es kom - me, und

15



ne Ge - rech - tig - keit, dass sie of - fen - wer - -

23

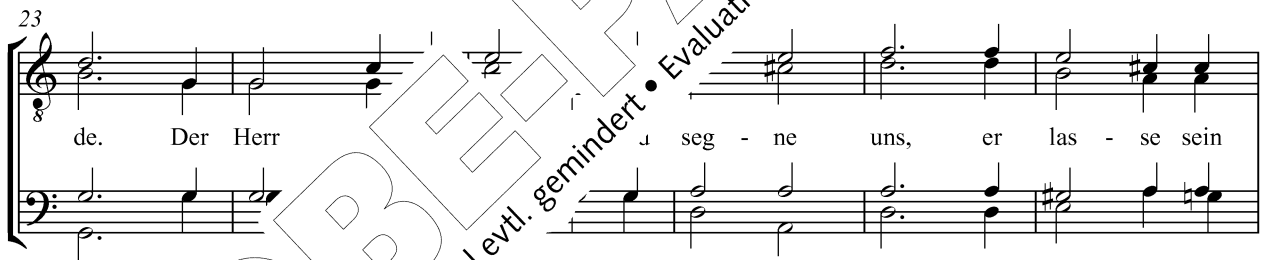

de. Der Herr seg - ne uns, er las - se sein

29



uch - ten ü - ber uns und sei uns gnä

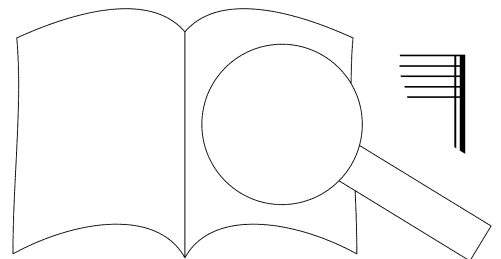

82 Singet dem Herrn ein neues Lied

Bernhard Klein (1793–1832)

op. 24,3

Text: nach Psalm 96

Mäßig bewegt

mf

Sin - get dem Herrn ein neu - es Lied, ein neu - - - es Lied!

mf

Sin - get dem Herrn ein neu - es Lied!

8

Ver - kün - det, ver - kün - det, ver - kün - det sein Lob, sein L r -

Ver - kün - det

kün - det, ver - kün - det sein Lob, ver - kün - det sein L ve. sein

Ver - kün - det sein Lob, n - det sein

14

kün - det_ sein Lob, ver - kün - dr se E - wig - keit!

kün - det_ sein Lob, ver - in E - wig - keit!

Lob, ver - kün - det in Lob in E - wig - keit!

Lob, ver - sein Lob in E - wig - keit!

20

e - wig er - bar - mungs - voll! und und e - wig er - bar - mung und e - wig er - bar - mung

e - wig er - bar - mung und e - wig er - bar - mung

e - wig er - bar - mung und er - bar - mungs . . . st der . . .

27

8 e - wig er - bar - mungs - voll! *mf* Sin - get dem Herrn ein neu - es
 und er - bar - mungs - voll! *mf* Sin - get dem

33

8 Lied, ein neu - - es Lied! Ver - kün - det sein Lob, ver - kün - det sein
 Lied, ein neu - - es Lied! *mf*
 Herr ein neu - - es Lied! Ver - kün - det, ver - kün - det sein Lob
 Sin - get dem Herrn ein neu - es Lied! *mf* ' sein... sein

41

8 Lob, sein Lob, ver - kün - det sein Lob, ver -
 kün - det sein Lob, ver - kün - det sein Lob, *f*
 Lob, ver - kün - det sein Lob, ver sein Lob, ver - kün - det, ver -
 Lob, ver - kün - det sein Lob Lob, ver - kün - det sein Lob, ver -

48

8 *f* an - det_ sein Lob in E - - wig - keit!
 ver - kün - det_ sein Lob
 ob, sein Lob
 et, ver - kün - det_ sein Lob, sein Lob

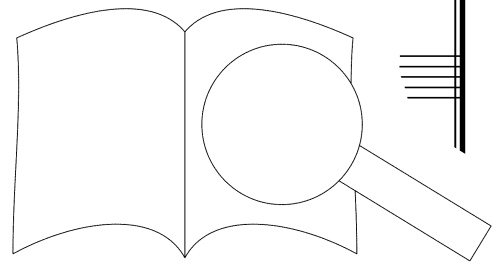

83 Stille ist das Haus der Klage

Conradin Kreutzer (1780–1849)
KWV 7118

Mäßig langsam

8 *pp* Stil - le ist das Haus — der Kla - ge, stil - le ist das Haus — der
pp Stil - le ist das Haus der Kla - ge, stil - le ist das Haus der
pp Stil - le ist das Haus — der Kla - ge, stil - le ist das Haus der

6 *p* Kla - ge, und der Glo - cken Tö - ne hal - len, wenn
p Kla - ge, und der Glo - cken Tö - ne hal - le
p Kla - ge, und der Glo - cken Tö - ne hal - le

12 ernst zum Gra - be wal im Her - zen tra - ge, dass man
wenn wir ernst zu Gra - b dass man Leid im Her - zen tra - ge, dass man
dolce hal - len, dass man Leid im Her - zen tra - ge, dass man

17 *f* tra - ge! Und
f tra - zen tra - ge! Und
f Leid im Her - zen tra - ge! Und
f klo - cken die hal

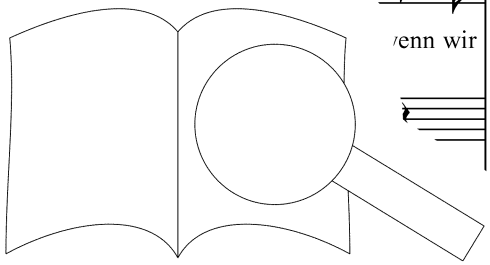
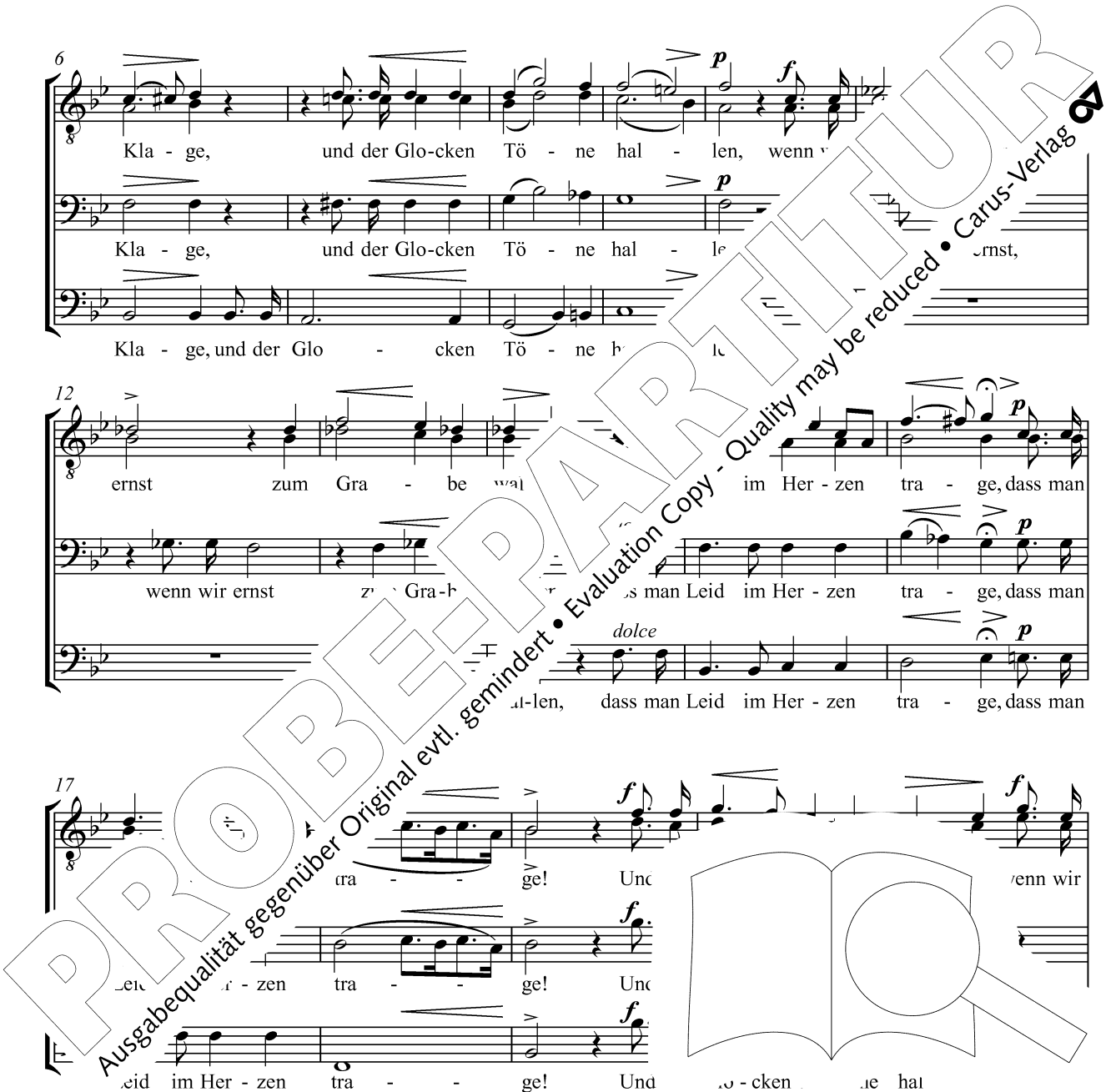

22

p dolce

ernst zum Gra-be wal - len, dass man Leid im Her - zen tra - ge, dass man

wenn wir ernst zum Gra-be wal-len, dass man Leid im Her - zen tra - ge, dass man

p dolce

dass man Leid im Her - zen tra - ge, dass man

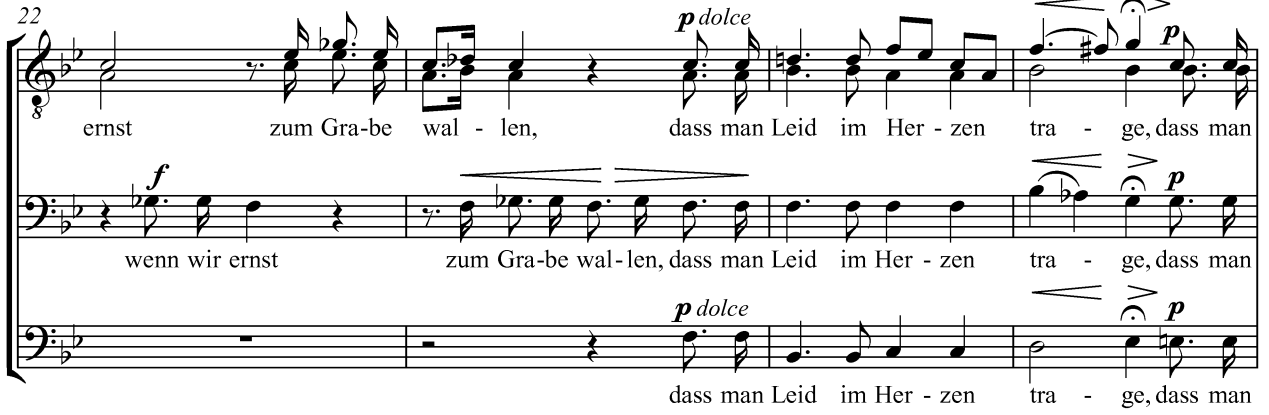

26

cresc.

Leid im Her - zen tra - ge. Stil - le, stil - le,

Leid im Her - zen tra - ge. Stil - le, .1. as

Leid im Her - zen tra - ge. ist das

pp

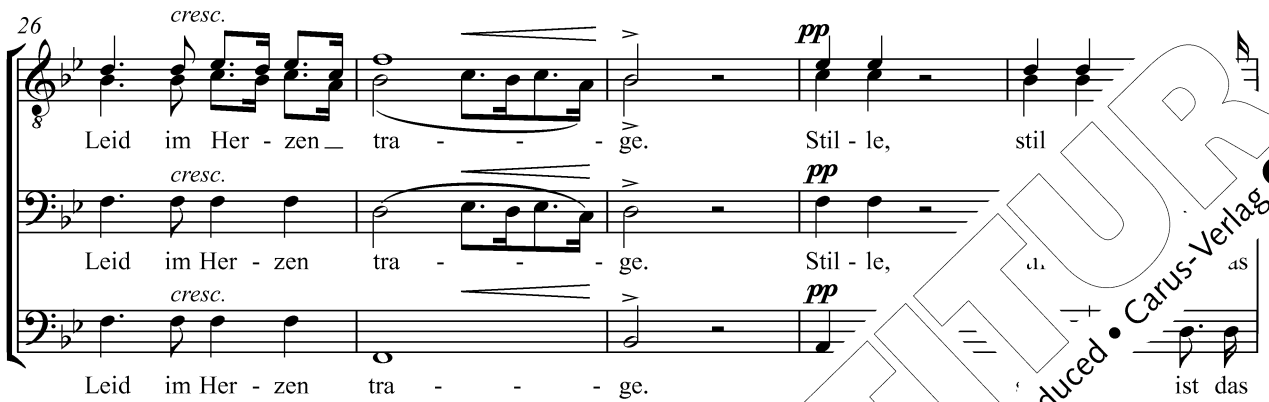

31

Haus der Kla - ge! Stil - le, Haus der Kla -

Haus der Kla - ge! ist das Haus der Kla -

Haus der Kl- stil - le ist das Haus der Kla -

resc.

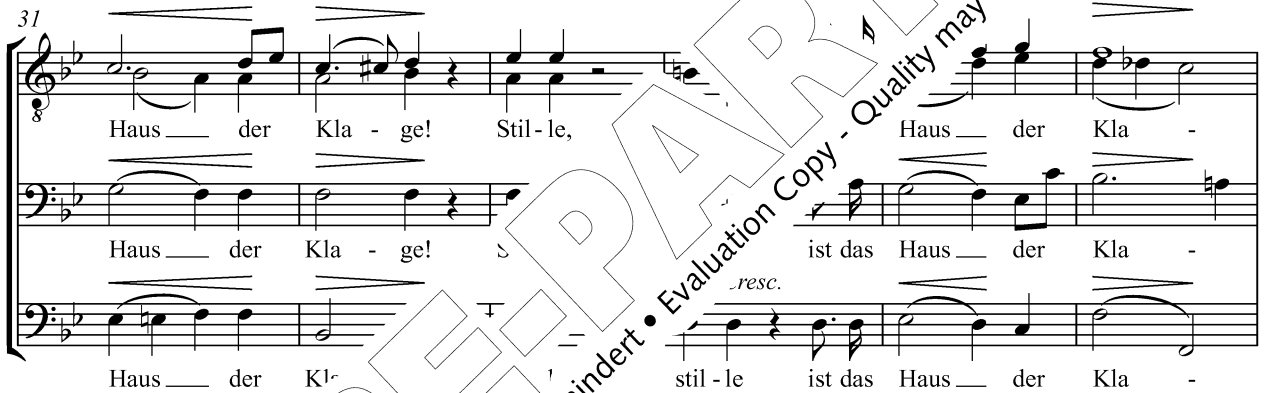

37

stil - le ist das Haus

al - le, stil - le ist das Haus

pp

Stil - le, stil - le ist das Haus



84 Surrexit pastor bonus

August Wiltberger (1850–1928)
Text: Allelujavers, vortridentisch,
nach Joh 10,12 ff.

Moderato

The musical score is written for four voices: Soprano, Alto, Tenor, and Bass. It is in 8/8 time and begins with a *mf* dynamic. The lyrics are: "Sur - re - xit pa - stor bo - nus, sur - re - - - xit pa - stor bo - nus, sur - re - - - xit pa - stor bo - nus, pa - stor bo - nus, pa - stor bo - nus, ma - i - am pa - stor bo - nus, pa - stor qui a - ni - mam su - am - - xit pa - stor bo - nus, a - ni - mam su - am - - xit pa - stor bo - nus, qui a - ni - mam su - am po - su - bus su - is, qui a - ni - mam su - bus su - is, pro o - vi - bus su - is, qui po - su - it pro o - vi - bus su - is, qui - - ni - man, su -". The score includes various musical notations such as slurs, accents, and dynamic markings (*mf*, *p*). A large watermark "PROBEPARTITUR" is overlaid diagonally across the page. In the bottom right corner, there is a graphic of an open book with a magnifying glass over it.

8 su - am po - su - it pro o - vi - bus su - is, pro o - vi - bus su - is,
 8 - - am po - su - it pro o - vi - bus su - is, pro o - vi - bus su - is,
 - - am po - su - it pro o - vi - bus su - is, pro o - vi - bus su - is, et pro gre -
 - - am po - su - it pro o - vi - bus su - is, pro o - vi - bus su - is, et pro

23 *mf*
 8 et pro gre - ge su - o mo - ri di - gna - tus est, di - gna
 8 et pro gre - ge su - o mo - ri di - gna - tus est, d'
 ge, et pro gre - ge su - o mo - ri di - gna : - - - - - tus
 gre - ge, pro gre - ge su - o mo - ri - gna - - - - - tus

29 *rit.* *ff*
 8 est. Al - le - lu - - - - - le - lu - ja, al - le - lu - ja.
 8 est. Al - le - - - - - le - lu - ja, al - le - lu - ja.
 - - - - - ja, al - -
 - - - - - lu - - - - - ja, al - -

Al - le - lu - ia ist der gute Hirte, der sein Leben für die Schafe gegeben

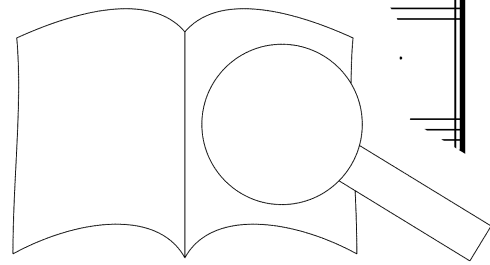
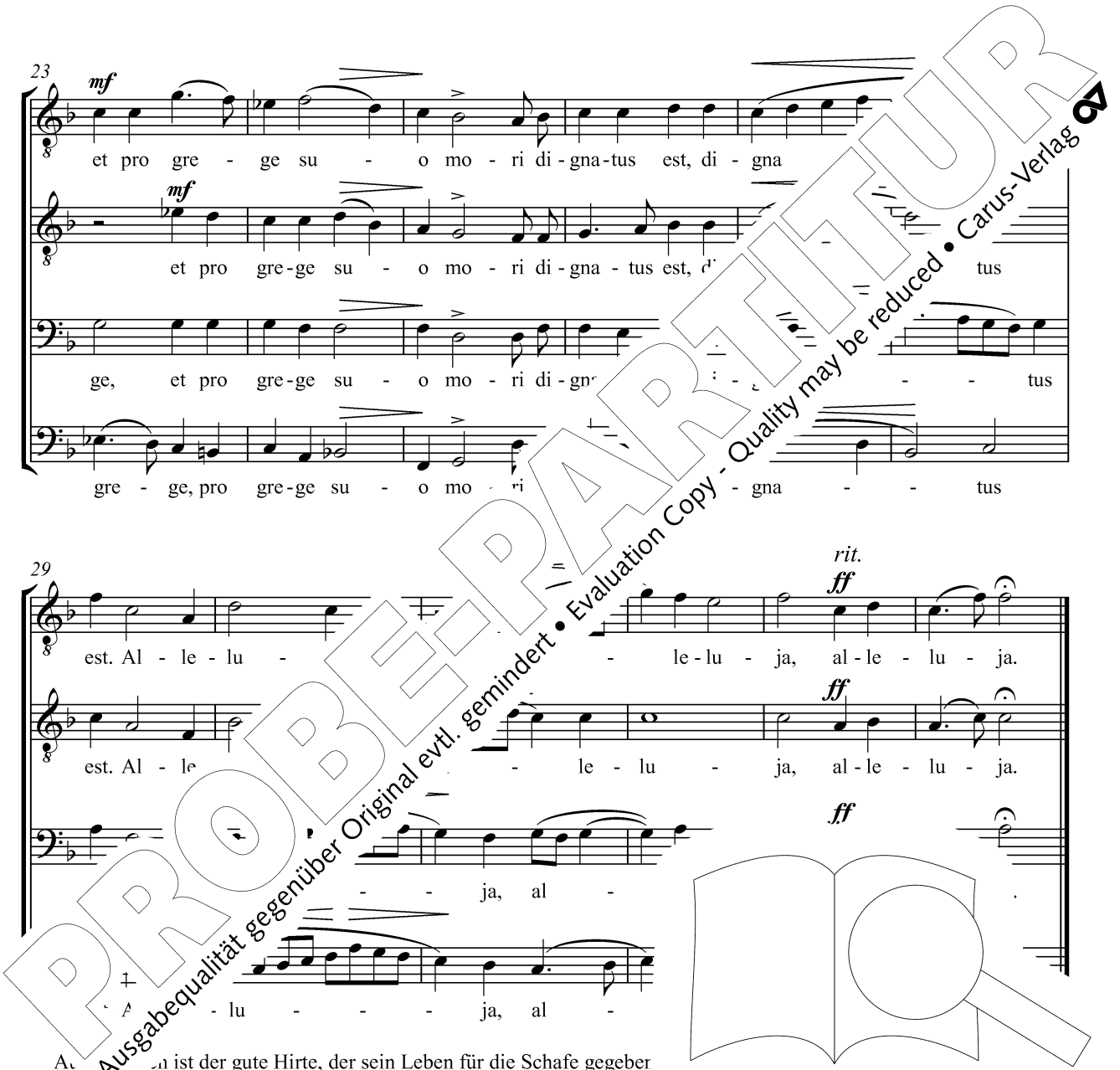

85 Tantum ergo

Franz Neket (1844–1914)
Text: Thomas von Aquin (1224–1274) 1263/64
dt. Übertragung: siehe Nr. 88

mf

1. Tan - tum er - go sa - cra - men - tum ve - ne - re - mur
et an - ti - quum do - cu - men - tum no - vo - ce - dat
2. Ge - ni - to - ri, Ge - ni - to - que laus et ju - bi -
sa - lus, ho - nor, vir - tus quo - que sit et be - ne -

mf

7

cer - nu - i, }
ri - tu - i: } 1. Prae - stet fi - des sup - ple
la - ti - o, }
di - cti - o: } 2. Pro - ce - den - ti ab -

13

sen - su - um de - fe - ctu
com - par sit lau - da - ti men.

© Carus-Verlag, Stuttgart

86 Terra tremuit

Franz Neket (1844–1914)
Text: Offertorium am Ostersonntag,
Psalm 76 (75), 9b–10a

Maestoso

Ter - ra tre - mu-it et qui - e - vit,
mu-it, ter - ra tre - n vit,
fer - tre - mu-it, ter - ra tre - n
er - ra tre - mu-it, ter - ra tre - mu et qui - vit,

Più animato

7

8 *f* ter - ra tre - mu - it *mf* et qui - e - vit, *f* dum re - sur - ge - ret in ju -

8 *f* ter - ra tre - mu - it *mf* et qui - e - vit, *f* dum re - sur - ge - ret in ju -

8 *f* ter - ra tre - mu - it *mf* et qui - e - vit, *f* dum re - sur - ge - ret in ju -

8 *f* ter - ra tre - mu - it *mf* et qui - e - vit, *f* dum re - sur - ge - ret in ju -

12

8 *ff.* di - ci - o De - - us, dum re - sur - ge - ret in ju - di - ci

8 *ff.* di - ci - o De - - us, dum re - sur - ge - ret in ju -

8 *ff.* di - ci - o De - - us, dum re - sur - ge - ret in ju -

8 *ff.* di - ci - o De - - us, dum re - sur - ge - ret in ju -

17

De - - - us. ja, al - le -

- - - us. ie - lu - ja, al - le -

- - - us. Al le al - le - lu - ja, al - le -

De - - - us. Al le ja, al - le - lu - ja, al -

22

breit lu - ja, al - le - lu - ja.

- - - ja, al

al - le - lu - ja, al

- lu - ja, al - le - lu - ja, al

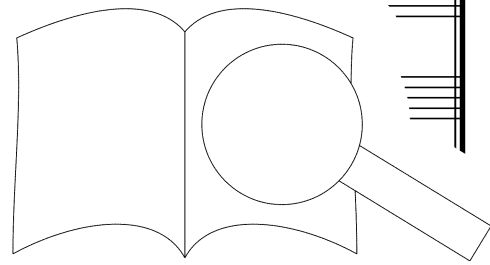

Die Erde bebte und verstummte, als Gott sich zum Gerichte erhob.

87 Tui sunt coeli

Johann Verheyen (1850 -?)

Text: Offertorium der 3. Weihnachtsmesse,

Psalm 89, 12. 15a

Lebhaftes Tempo

Tu - i sunt coe - li, et tu - a est ter - ra, tu - i sunt coe - li et

tu - a est ter - ra, est ter - ra
 tu - a est ter - ra or-bem
 tu - a est ter - ra
 tu - a est ter - ra, est ter - ra or-bem ter -

or-bem ter - ra - rum, - tu - di - nem, et
 rum or-bem ter - ra - ple - ni - tu - di - nem, et
 ra - ple - ni - tu - di - nem, et ple - ni - tu -
 ra - rum et ple - ni - tu -

- jus tu fun - da - sti,
 - nem e - jus tu
 - di - nem e - jus tu
 - di - nem e - jus tu fun - da - sti, ju -

26 *sempre cresc.*

ju - sti - ti - a, et ju - di - ci - um, ju - sti - ti -
 ju - sti - ti - a et ju - di - ci - um, ju - sti - ti -
 a et ju - di - ci - um, ju - sti - ti - a, ju - sti - ti -
 sti - ti - a et ju - di - ci - um, ju - sti - ti - a et ju - di - ci - um, ju - sti - ti -

31 *rit.* *mf*

a et ju - di - ci - um prae - pa - ra -
 a et ju - di - ci - um prae - pa - ra -
 a et ju - di - ci - um
 a et ju - di - ci - um

36 *ff*

- ti - o, prae - pa - ra - ti - o. - ti - o, prae -
 - ti - o, prae - pa - ra - ra - ti - o, prae -
 prae - pa - ra - ti - o, prae -
 - ti - o, prae - pa - ra - ti - o, prae -

41 *apo* *molto rit.*

se - dis tu - ae, se

ein sind die Himmel und dein ist die Erde. Du hast den E
Gerechtigkeit und Recht sind die Säulen deines Thrones.

88 Tantum ergo / Tief gebeugt

Caspar Ett (1788–1847)

Text: Thomas von Aquin (1224–1274) 1263/64

dt. Übertragung: nach Heinrich Bone 1847

Auch in D

mf

5. Tan - tum er - go sa - cra - men - tum ve - ne - re - mur cer - nu - i:
 6. Ge - ni - to - ri, Ge - ni - to - que laus et ju - bi - la - ti - o,
 5. Tief ge - beugt lasst uns ver - eh - ren ein so gro - ßes Sa - kra - ment!
 6. Gott dem Va - ter und dem Soh - ne Lob und Preis und Herr - lich - keit,

mf

9

et an - ti - quum do - cu - men - tum no - vo ce - dat ri - ri
 sa - lus, ho - nor, vir - tus quo - que sit et be - ne - di -
 Die - ser Bund wird e - wig wäh - ren, und der al - te hat
 mit dem Geist im höch - sten Thro - ne ei - ne Macht und

17

8 *f*
 prae - stet fi - des sup - ple - men - tum sen - su - un
 pro - ce - den - ti ab u - tro - que com - par ti
 un - ser Glau - be soll uns leh - ren, was das ant.
 Singt in lau - tem Ju - bel - to - ne Gött - keit. A - men.
 A - men.

1. Pange lingua gloriosi
 corporis mysterium,
 sanguinisque pretiosi,
 quem in mundi pretium
 fructus ventris gener
 rex effudit gentiur

2. Nobis datus
 ex intacto
 et in m
 spar
 sui i.

3. In nocte
 quodam
 quodam
 anibus.

4. Caro panem verum
 et carnem efficit,
 etque sanguis Christi merum,
 et, si sensus deficit,
 ad firmandum cor sincerum
 sola fides sufficit.

... Lippen, das Geheimnis
 des Leibs voll Herrlichkeit
 und des unschätzbaren Blutes,
 das, zum Heil der Welt geweiht,
 Jesus Christus hat vergossen,
 König aller Wesenheit.

2. Uns gegeben, uns geboren
 von der Jungfrau keusch und rein,
 hat auf Erden er gewandelt,
 Saat der Wahrheit auszustreun,
 und zum Ende seines Lebens
 setzt er dieses Wunder ein.

3. In der Nacht beim letzten Mahle,
 wo er

4.

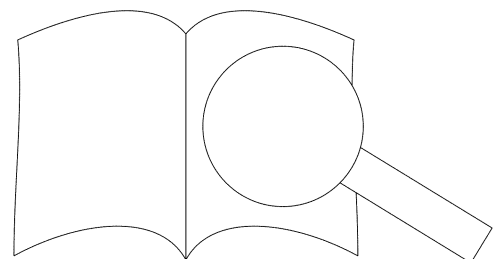

89 Veni Creator Spiritus

Franz Xaver Witt (1834–1888)
Text: Hrabanus Maurus (um 783–856)

1. Ve - ni cre - a - tor Spi - ri - tus, men - tes tu - o - rum
2. Qui di - ce - ris Pa - ra - cli - tus, al - tis - si - mi do -
3. Ac - cen - de lu - men sen - si - bus, in - fun - de a - mo - rem
4. De - o Pa - tri sit glo - ri - a, et Fi - lio, qui a

1. vi - si - ta, im - ple su - per - na gra - ti -
2. num De - i, fons vi - vus, i - gnis, ca - ri -
3. cor - di - bus, in - fir - ma no - stri cor - po -
4. mor - tu - is sur - re - xit, ac Pa - ra - cli -

1. vi - si - ta, im - ple su - per - na gra - ti -
2. num De - i, fons vi - vus, i - gnis, ca -
3. cor - di - bus, in - fir - ma no - stri -
4. mor - tu - is sur - re - xit, ac Pa -

1. vi - si - ta, im - ple su - per - na gra - ti -
2. num De - i, fons vi - vus, i - gnis, ca - ri -
3. cor - di - bus, in - fir - ma no - stri cor - po -
4. mor - tu - is sur - re - xit, ac Pa - ra - cli -

1. a quae tu cre - a - sti pe -
2. tas, et spi - ri - ta - lis un -
3. ris vir - tu - te fir - mans per -
4. to, in sae - cu - lo - rum sae -

1. a quae tu cre - a - sti pe -
2. tas, et spi - ri - ta - lis un -
3. ris vir - tu - te fir - mans per -
4. to, in sae - cu - lo - rum sae -

1. a quae tu cre - a - sti pe -
2. tas, et spi - ri - ta - lis un -
3. ris vir - tu - te fir - mans per -
4. to, in sae - cu - lo - rum sae -

1. a quae tu cre - a - sti pe -
2. tas, et spi - ri - ta - lis un -
3. ris vir - tu - te fir - mans per -
4. to, in sae - cu - lo - rum sae -

1. „Schöpfer Geist, kehre bei uns ein, besuch das Land, das deine Macht erschaffen hat, erfülle nun mit deiner Gegenwart, du der Tröster wirst genannt, vom höchsten Gott du Lebensbrunn, Licht, Lieb und Glut, der Seele Salt
2. Zünd an in uns des Lichtes Schein, gieße Liebe in die Leiber unsres Leibs Gebrechlichkeit mit deiner Kraft zu.
3. Dem Vater Lob im höchsten Thron und seinem auferstandenen Sohn, dem Tröster auch sei Lob geweiht jetzt und in alle Ewigkeit. (Heinrich Bone, 1847)

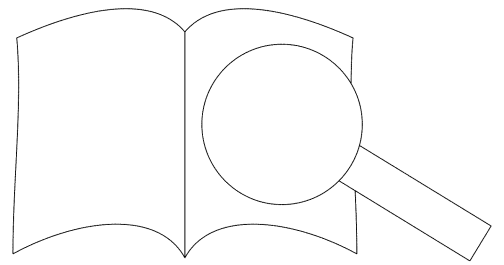

PROBEPARTITUR
Ausgabequalität gegenüber Original evtl. gemindert • Evaluation Copy - Quality may be reduced • Carus-Verlag

90 Veni Sancte Spiritus

Pfingstsequenz

Michael Haller (1840–1915)
Text: Stephen Langton um 1200

Moderato

mf

1. Ve - ni San - cte Spi - ri - tus, et e - mit - te cae - li - tus lu - cis tu - ae
4. In la - bo - re re - qui - es, in ae - stu tem - pe - ri - es, in fle - tu so -
7. La - va quod est sor - di - dum, ri - ga quod est a - ri - dum, sa - na quod est

mf

6

1. ra - di - um. 2. Ve - ni pa - ter pau - pe - rum, ve -
4. la - ti - um. 5. O lux be - a - tis - si - ma, re -
7. sau - ci - um. 8. Fle - cte quod est ri - gi - dum, - dum,

12

2. ve - ni lu - men cor - di - um. ia - tor o - pti - me,
5. tu - o - rum fi - de - li - um. tu - o nu - mi - ne,
8. re - ge quod est de - is fi - de - li - bus,

18

spes a - ni - mae, dul -
in ho - mi - ne, ni -
an - fi - den - ti - bus, Sa -

26



10. Da vir - tu - tis me - ri - tum, da sa - lu - tis ex - i - tum, da per - en - ne

31

Con moto

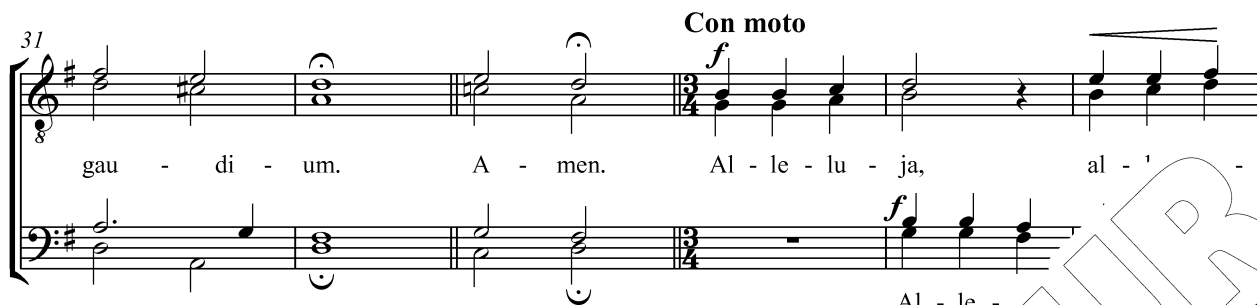

gau - di - um. A - men. Al - le - lu - ja, al -

37

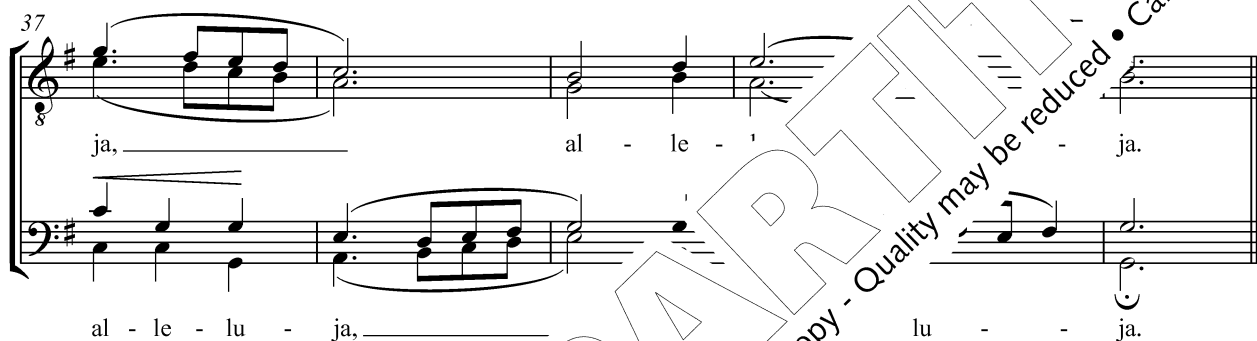

ja, al - le - ja. al - le - lu - ja, lu - ja.

1. Komm, o Geist der Herrlichkeit sende deines Lichtes Strahl.
2. Vater aller Arme. Ruh, komm mit deiner Gaben Zahl.
3. Tröster in Verlieblichkeit, komm, du süßer Seelenfreund.
4. In Ermüdung auch Kühlung zu, tröste den, der trostlos weint.
5. O du Lieder Herz bereit, dring in unsre Seelen ein.
6. Ohne deines Menschen kann bestehn, nichts ohn Fehl und Makel sein.
7. Was verwundet ist, tränke, was da dürre steht.
8. Was erkaltet ist, lenke, was da irre geht.
9. Ohn dich, gib uns allen gnädiglich deiner Gaben Sitzanzahl
10. Lohn, lass uns stehn an deinem Thron.

PROBE-PARTITUR
 Original evtl. gemindert • Evaluation Copy - Quality may be reduced • Carus-Verlag

erla
 Ausgabequalität gegenüber

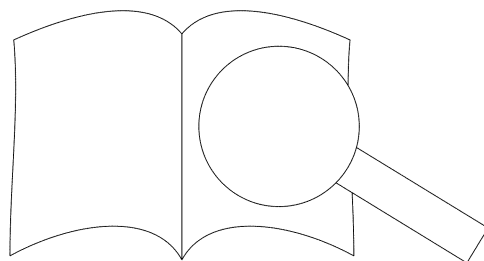

91 Wie lieblich ist deine Wohnung

Bernhard Klein (1793–1832)

op. 22,4

Text: nach Psalm 84

Sehr mäßig

Wie lieblich, wie lieblich ist deine Wohnung, o Herr! Wie

lieblich, wie lieblich ist deine Wohnung, o Herr! Meine Verlanget nach

langet nach dir, meine Seele verlanget nach dir, meine Seele

PROBE-PARTITUR
Ausgabequalität gegenüber Original evtl. gemindert • Evaluation Copy - Quality may be reduced • Carus-Verlag

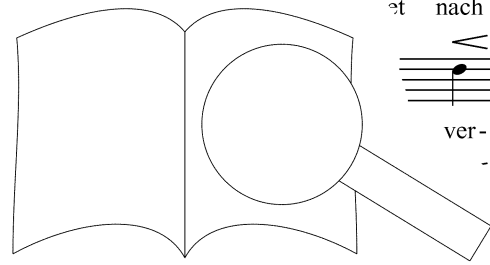

dir, ver - lan - get, ver - lan - get nach dir. Wie lieb - lich, wie
 dir, ver - lan - get, ver - lan - get nach dir. Wie lieb - lich, wie
 lan - get nach dir, nach dir, ver - lan - get nach dir. Wie lieb - lich, wie
 lan - get nach dir, ver - lan - get nach dir. Wie lieb - lich, wie

lieb - lich ist dei - ne Woh - nung, o Herr! Drückt mich Schmach und Not,
 lieb - lich ist dei - ne Woh - nung, o Herr! Drückt mich Schmach und
 lieb - lich ist dei - ne Woh - nung! Drückt mich Schmach und Not, und die
 lieb - lich ist dei - ne Woh - nung! Drückt mich Schmach und Not, sind die

Fein - de ü - ber mir, drückt mich Schmach und Not, und die Fein - de ü - ber
 Fein - de ü - ber mir, drückt mich Schmach und Not, sind die Fein - de ü - ber
 Fein - de ü - ber mir, drückt mich Schmach und Not, sind die Fein - de ü - ber
 Fein - de ü - ber mir, drückt mich Schmach und Not, sind die Fein - de ü - ber

mir, und Leid - ge - fan - gen,
 mir, Schmerz und Leid - ge - fan - gen,
 mir, hält mich Schmerz und Leid - ge - fan - gen,
 hält mich Schmerz und Leid - ge - fan - gen

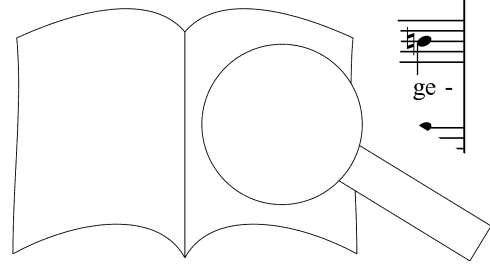
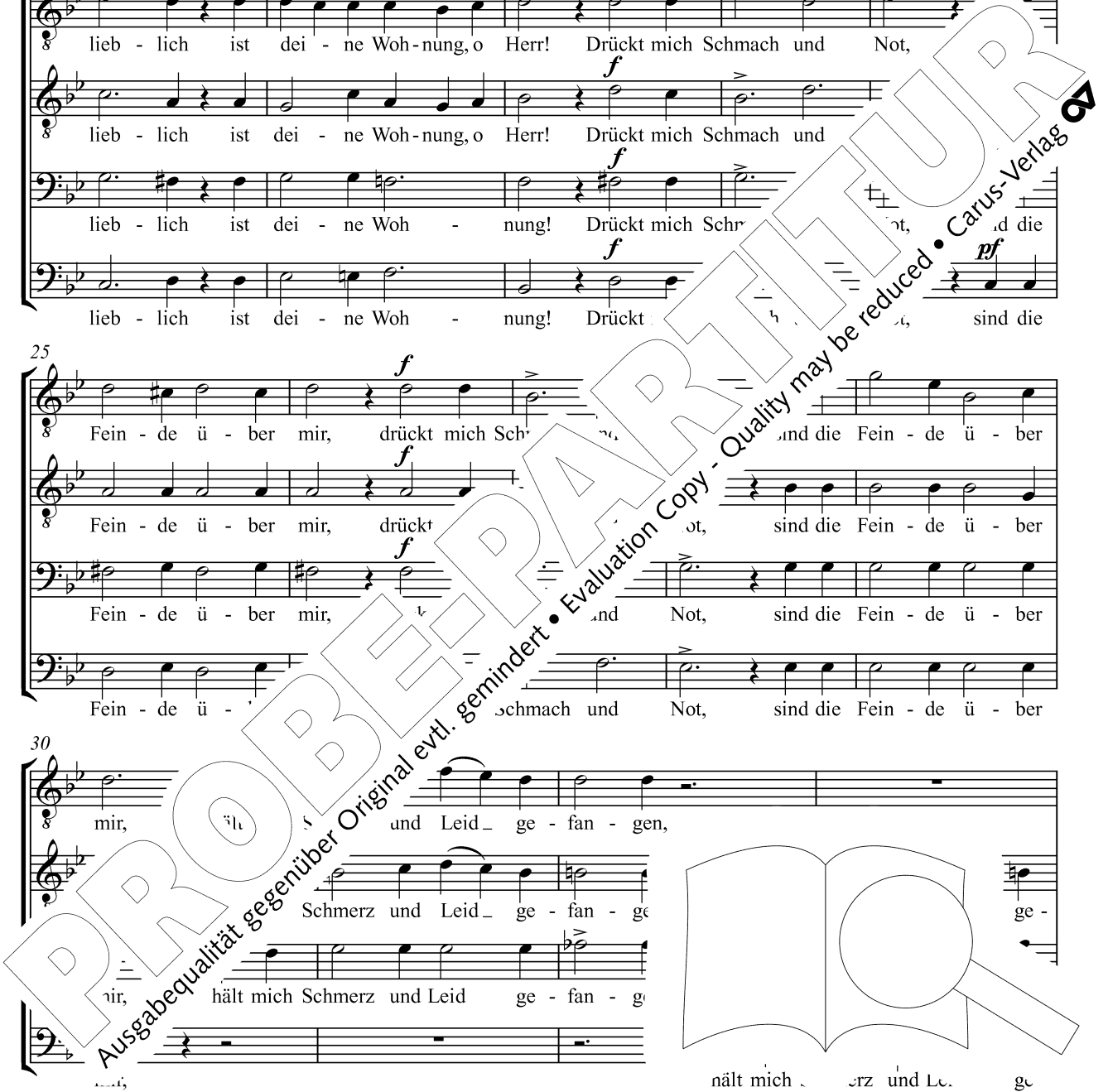

34 *f* hält mich Schmerz und Leid ge - fan - gen: *p* Soli ich seh em - por nach
f fan - gen, hält mich Leid ge - fan - gen: *p* ich seh em - por nach
f fan - gen, hält mich Schmerz ge - fan - gen, *p* ich seh em - por nach
f fan - gen, hält mich Schmerz ge - fan - gen, *p* ich seh em - por nach

39 Zi - ons Ber - gen, ich seh em - por nach Zi
 Zi - ons Ber - gen, ich seh em - por
 Zi - ons Ber - gen, ich seh em - por
 Zi - ons Ber - gen, ich seh er - ons

44 *Tutti* *mf* Ber - gen, von dort - her kommt mir Hül - fe, von
mf Ber - gen, von dort - her kommt mir Hül - fe, von
mf Ber - gen, von dort - her kommt mir Hül - fe, von
mf Ber - gen, von dort - her kommt mir Hül - fe, von

48 *f* dort - fe, von dort - her kommt mir Hül - fe, von dort - her k
f dort - fe, von dort - her kommt mir Hül - fe, von dort - her k
f dort - fe, von dort - her kommt mir Hül - fe, von dort - her k
f dort - fe, von dort - her kommt mir Hül - fe, von dort - her k

Soli *p* Wie lieb - lich, wie

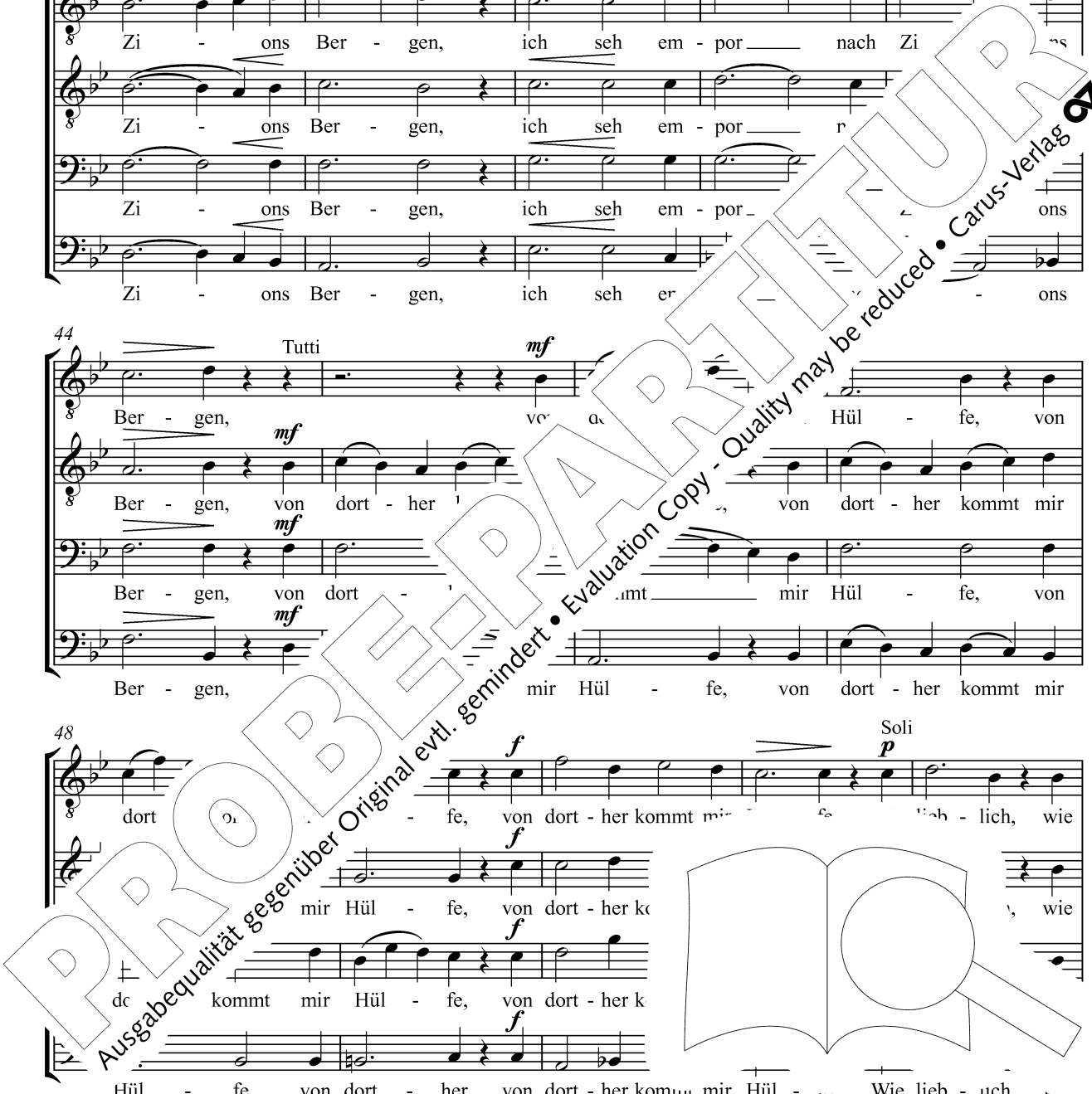

lieb - lich ist dei - ne Woh - nung, o Herr! Wie lieb - lich, wie lieb - lich ist
 lieb - lich ist dei - ne Woh - nung, o Herr! Wie lieb - lich, wie lieb - lich ist
 lieb - lich ist dei - ne Woh - nung, o Herr! Wie lieb - lich, wie lieb - lich ist
 lieb - lich ist dei - ne Woh - nung, o Herr! Wie lieb - lich, wie lieb - lich ist

mf *Tutti* *p*
 dei - ne Woh - nung! Mei - ne
 dei - ne Woh - nung! *p* Mei - ne See - le ver - lan
 dei - ne Woh - nung! *mf* *p* Mei - ver
 dei - ne Woh - nung! *mf* *p* Mei - le ver -

- - - le ver - lan - get nach dir, mei - ne
 lan -
 - - - get, ver - lan -
 lan - get, nach dir, mei - ne

p *pp*
 See get nach dir, nach o Herr!
 - lan - get nach dir,
 ee ver - lan - get nach dir,
 - le ver - lan - get nach dir,

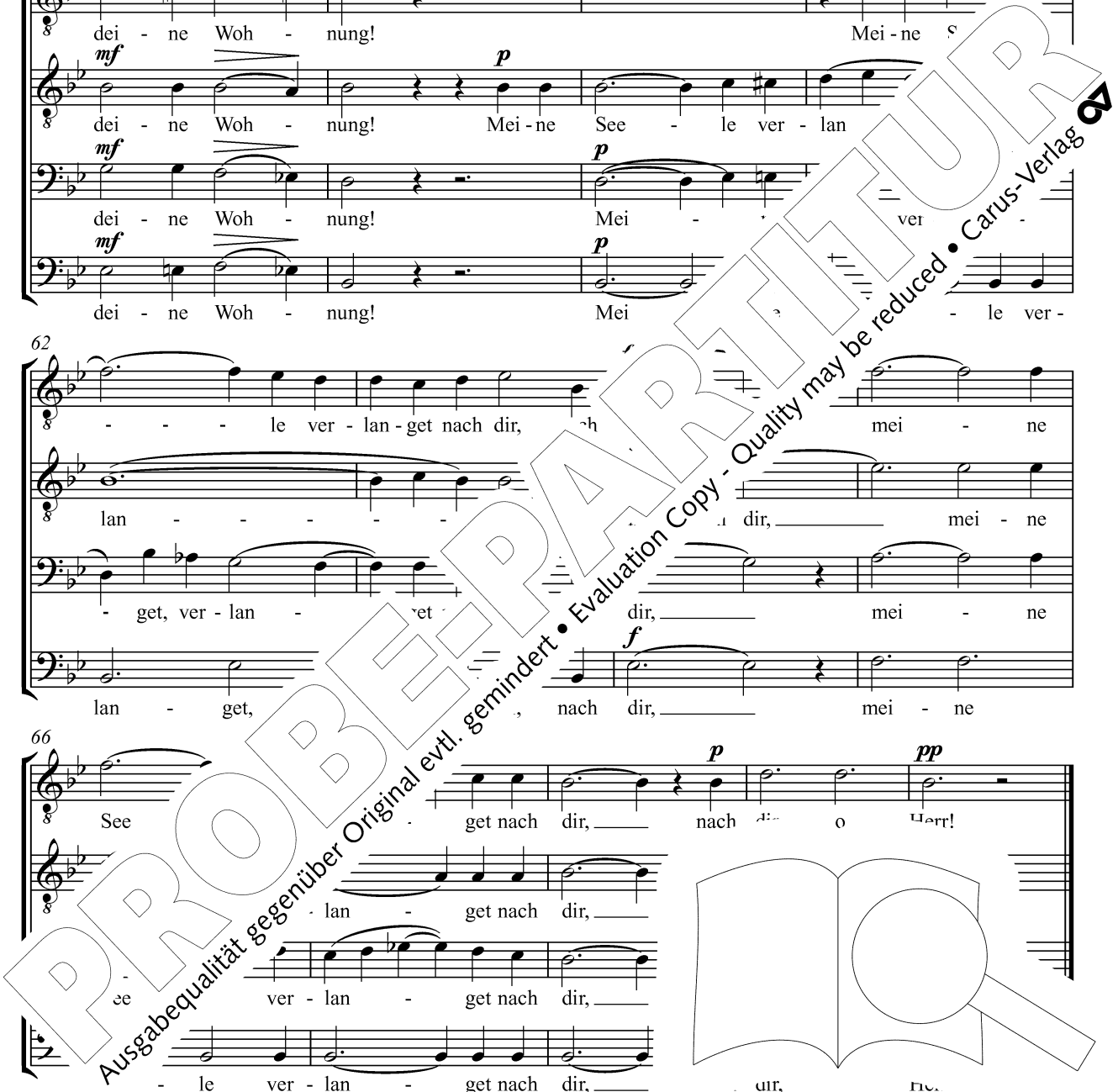
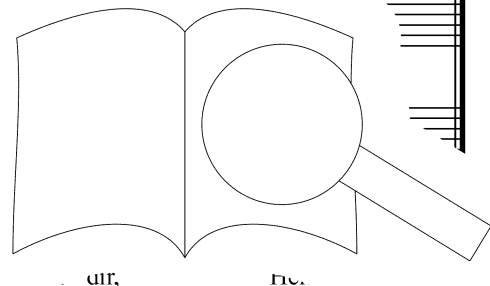
92 Wie wohl ist mir, o Freund der Seelen

Michael Töpler (?) (1803–1874)

Text: nach Wolfgang Christoph Dessler (1660–1722)

Andante dolce

Wie wohl ist mir, o Freund der Seelen, wenn ich in deiner Liebe

ruh! Ich traure nicht; was kann mich quälen? Mein Licht, ruh! Ich traure nicht; was kann mich quälen?

Heil bist du. Bei dir vergesse ich Leid an o wie Denn

wie - le ho - ße ich vereint mit dir! Du bist mein

schon hier, du bist mein Him

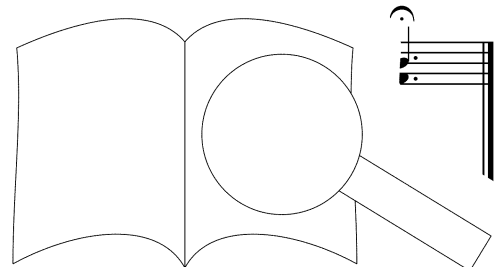

93 Wohlauf mit Herz und Mut

Lobgesang

Hans Georg Nägeli (1773–1836)
Text: Ernst Moritz Arndt (1796–1860)

Poco Allegro

1. Wohl - auf mit Herz und Mut, wohl - auf, dem Herrn zu dan - ken, der
 2. Er ist der Sie - ges - held, der hoch auf Son - nen woh - net, der
 3. Sein heißt die Ma - jes - tät, die Thro - nen sein, die Lan - de. Er und
 4. Drum klin - get Freu - den - klang, drum sin - get Ju - bel - lie - der und

5
 1. gro - ße Wun - der tut und herr - schet oh - ne
 2. Un - schuld trägt und hält und Trug mit Schan - de
 3. stürzt, was trot - zig geht, in E - lend und in
 4. fällt mit Lob - ge - sang vor sei - nem Thro - ne

9
 1. brin - get Lob und Preis und Herrn, der
 2. ist der star - ke He und des Rechts, weht
 3. nied - rig ist und ki aus dem Nichts zu
 4. dankt ihm für und für, dank be - tet an. Gott,

13
 1. sieht und weiß, was
 Bu - ben fort und
 Eh - ren - schein, der
 dort und hier, der

Die Komponisten

Abt, Franz, *1819 in Eilenburg, †1885 in Wiesbaden. Nach dem Abitur an der Thomasschule in Leipzig Theologie- und Musikstudium, 1841 Hofmusikdirektor in Bernburg und Dirigent der Allgemeinen Musikgesellschaft in Zürich. 1853 Ruf nach Braunschweig als Hofkapellmeister. Gründete eine Singakademie, Dirigent des Braunschweiger Männergesangsvereins. Komponierte an die 3.000 Werke, vornehmlich Chor- und Klavierlieder, Singspiele, Klaviermusik, eine Messe. Seine Männerchorwerke fanden großen Anklang. Mit seinem Chor gab er vielbeachtete Konzerte in Frankreich, England, Russland und Amerika. (Nr. 63)

Aiblinger, Johann Caspar, *1779 in Wasserburg (Inn), †1867 in München. Erste Ausbildung in München, ab 1802 in Bergamo. Bis 1819 lebte er in Italien, vorrangig in Vicenza, Venedig und Mailand. Opernkapellmeister, 1837–1864 Kapellmeister an der Allerheiligenkirche in München. Aiblinger komponierte vorrangig Kirchenmusik (Messen, Litaneien, Vespere, Ölbergsmusik, Requiem und Marienlieder). In seiner Musik verbinden sich Elemente der Romantik mit der Kirchenmusik. (Nr. 11, 50)

Becker, Valentin Eduard, *1814 in Würzburg, †1890 ebd. Stadtkammerer in Würzburg und Chordirigent. Er komponierte Opern, Sinfonien, Kammermusik, ca. 100 gemischte Chöre sowie ca. 400 Männerchöre, einige davon mit Orchester (u. a. Requiem, Deutsche Messe). 1847 gründete er den Würzburger Sängerverein, dem er als Vorsitzender und Chordirektor zu großem Ansehen verhalf. Seit 1953 vergibt die Stadt Bad Brückenau alle drei Jahre den Valentin-Eduard-Becker-Preis. (Nr. 37)

Blied, Jakob, *1844 in Brühl (Rheinland), †1884 ebd. Seminar- und Musiklehrer in Brühl. Neben seinen Messen, einer Violine- und Orgelschule u. a. sind besonders Orgelstücke und Männerchorwerke von ihm bekannt geworden. Von Frauenchören wurden seine *Litaniae Lauretanae* op. 41 gerne gesungen. (Nr. 6, 76)

Bortnjanskij, Dmitrij, *1751 in Gluchov (Ukraine), †1825 in Petersburg. Ab 1759 Chorknabe in St. Petersburg, Unterrichtsleiter, B. Galuppi. Studien in Venedig, Bologna, Rom und Neapel. Komponierte Opern, eine Sinfonie, Kammermusik und Sinfonien sowie Chormusik von außerordentlicher Qualität. In seinem geistlichen Schaffen verbindet sich die russische Kirchenmusik mit dem „Palestrinastil“ des 16. Jahrhunderts. (Nr. 29, 51, 52)

Breitenbach, Joseph Heinrich, *1798 in Wettingen, Aargau (Schweiz), †1871 ebd. Hofkapelle, ab 1847 Musiklehrer an der Musikschule in Muri, 1849 Musiklehrer an der Pfarrrkirche, 1858 Musiklehrer am Lehrerseminar in Wettingen. (Nr. 36)

Cornelius, Petrus, *1845–1849 Kompositionsstudium in Bonn. In dieser Zeit stammt das Stabat Mater. Bekannt geworden durch Wagner nach München, wo er 1871 am Konservatorium vermittelte. Komponierte Opern, eine Messe für 2 Soli, Chor und Orgel, zahlreiche Lieder (darunter die *Waldeslieder* op. 8), Werke für gemischten Chor und Orgel. (Nr. 60, 68, 72)

Dommann, Carl, *1816 in Neuruppin, †1877 in Merseburg. Organist in Berlin, Bewerbung um die Organistenstelle am Dom, 1848 Domorganist in Merseburg. (Nr. 30, 80)

Erk, Ludwig Christian, *1807 in Wetzlar, †1883 in Berlin. Sohn des Kantors und Organisten Adam Wilhelm Erk, 1826 Musiklehrer in Moers, 1835 Berufung nach Berlin, Dirigent des Chores der Domkirche, Mitglied der Sing-Akademie zu Berlin, 1857 königlicher Musikdirektor. Um 1850 Mitherausgeber der Musikzeitschrift *Euterpe*. Als Melodiensammler hat Erk eine private Sammlung von über 20.000 Volksliedern angelegt, welche er nach wissenschaftlichen Aspekten ordnete. Teile davon hat Franz Magnus Böhme 1893/94 im *Deutschen Liederhort* zusammengefasst, der noch heute als Standardwerk des Deutschen Volksliedes gilt. (Nr. 18)

Ett, Caspar, *1788 in Eresing bei Landsberg, †1847 in München. Studium am Gregorianum in München. Von 1816 bis zu seinem Tod Hoforganist an der Michaelskirche. Verdienste um die Wiederbelebung der Chormusik des 16.–18. Jahrhunderts, die auch Einfluss auf sein eigenes Schaffen nahm, und Komposition kirchenmusikalischer Werke für den katholischen, orthodoxen und den jüdischen Gottesdienst. (Nr. 57)

Faißt, Immanuel, *1823 in Esslingen, †1891 ebd. Studierte zunächst Theologie in Tübingen (bei C. Silchers), dann kurze Studien in Berlin. In Stuttgart wirkte er als Musiklehrer, Organist und Chorleiter. 1847 gründete er den „Verein der Musikfreunde“, der 1857 in die „Musikgesellschaft“ überging. Mitbegründer und ab 1857 Leiter der „Musikgesellschaft“. Neben zahlreichen Orgel- und Chorwerken schrieb er auch Aufsätze. (Nr. 57)

Fauré, Gabriel, *1845 in Paris, †1899 ebd. Schüler von C. Saint-Saëns und P. de Bréville in Rennes, dann in Paris an der École Niederrhein. 1871 Lehrer an der École Niederrhein der Madeleine. 1905 Leiter des Konservatoriums. Im Alter wurde er taub und erblindete. Komponierte Kammermusik, Chor- und Orgelwerke, Klavierstücke und mehrere Liederzyklen. (Nr. 7)

Frech, Johann, *1831 in Dettingen bei Heidenheim, †1911 in Esslingen (Württemberg). Schüler von J. G. Frech in Esslingen, 1853/54 am Konservatorium Leipzig, Studien bei J. Schneider in Leipzig. 1861 Nachfolger Frechs in Esslingen, Hauptlehrer für Musik am Lehrerseminar und Musikdirektor der Stadtkirche, 1862 Ernennung zum Professor. Mitherausgeber der Musikzeitschrift *Euterpe*. Komponierte Orgel- und geistliche Vokalmusik. (Nr. 48)

Flemming, Friedrich Ferdinand, *1778 in Neuhausen (Sachsen), †1813 in Berlin. Studierte an mehreren Universitäten Medizin. In Berlin schrieb er Männerchöre für Zelters Liedertafel. Seinen zahlreichen Chorkompositionen liegen in vielen Fällen Volkslieder zugrunde. Bekannt ist insbesondere die Vertonung der Ode *Integer vitae* von Horaz, die im 19. Jh. an deutschen und englischen Schulen und Universitäten in großen Zügen beliebt war und ist. (Nr. 59)

Flügel, Carl, *1817 in Bernburg, †1899 ebd. Organist, Musikdirektor, Komponist, Verleger. 1849 in Stettin. 1859 in Bernburg. 1869 in Mühlhausen. 1879 in Mühlhausen. 1889 in Mühlhausen. 1899 in Mühlhausen. (Nr. 59)

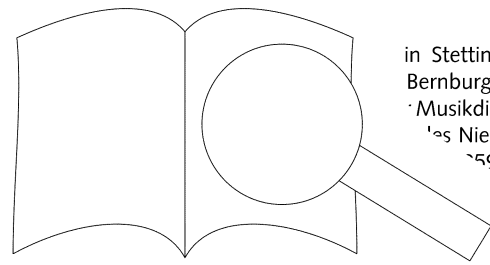

Frech, Johann Georg, *1790 in Kaltental (Stuttgart), †1864 in Esslingen (Neckar). Nach dem Studium in Stuttgart zunächst diverse Lehrtätigkeiten, 1820 städtischer Musikdirektor und Organist an der Esslinger Stadtkirche. In seiner Eigenschaft als Musiklehrer am Lehrerseminar (seit 1812) bildete Frech an die 2.000 Organisten und Kantoren aus. Gemeinsam mit K. Kocher und F. Silcher gab er das *Württembergische Choralbuch* (1828) sowie ein *Orgelspielbuch* (1851) heraus. (Nr. 4)

Gläser, Carl Ludwig Traugott, *1747 in Ehrenfriedersdorf (Erzgebirge), †1797 in Weißenfels. 1761–1769 Besuch der Thomasschule in Leipzig, 1771 Musikstudium an der Universität Leipzig. Nach dem Examen Kantor an der Stadtkirche und Seminarmusiklehrer in Weißenfels. Herausgeber von Kirchenmusiksammlungen. (Nr. 61)

Grell, August Eduard, *1800 in Berlin, †1886 in Steglitz (Berlin). Komponist, Organist, ab 1851 Direktor der Sing-Akademie zu Berlin; studierte Komposition bei C. F. Zelter und C. F. Rungenhagen. 45 Jahre lang Mitglied der Preußischen Akademie der Künste. Königlich Hofdomorganist, königlicher Musikdirektor und Meister der Zelter'schen Liedertafel. In der 2. Hälfte des 19. Jh. eine der herausragenden Persönlichkeiten des Berliner Musiklebens, vielseitiger Komponist. Gilt als Mitbegründer der „Palestrina-Renaissance“. 1857 kam es auf sein Bestreben hin zur ersten Wiederaufführung von J. S. Bachs *Weihnachtsoratorium* nach Bachs Tod. (Nr. 20, 54, 81)

Haller, Michael, *1840 in Nabburg (Oberpfalz), †1915 in Regensburg. 1852 erste musikalische Ausbildung in der Benediktinerabtei Metten. 1860 Theologiestudium in Regensburg. 1864 Priesterweihe, Präfekt der Chorknaben-Schule. Kontakt mit den „Cäcilianern“ J. Schrems, F. X. Haberl und C. Proske. 1867 Kapellmeister, 1874 Lehrer für Komposition und Kontrapunkt an der neu gegründeten Kirchenmusikschule Regensburg. Zeitweise Domkapellmeister und Leiter der Regensburger Domspatzen. Haller schuf u. a. zahlreiche liturgische Kompositionen, Messen und Motetten, Oratorien, Kantaten und Singspiele. (Nr. 8, 90)

Hauptmann, Moritz, *1792 in Dresden, †1868 in Leipzig. Ausbildung u. a. bei Spohr, ab 1815 Musiklehrer in Russland. Pianist an der Hofkapelle in Kassel. 1842 wurde er auf Mendelssohns Thomaskantor und Musikdirektor in Leipzig. Theorielehrer am dortigen Konservatorium. Zusammen mit Otto Jahn die Bach-Gesellschaft. Herausgeber der ersten Bände der Bach-Gesamtausgabe. Er hinterließ auch Chorwerke, Lieder und Motetten. Verschiedene theoretischen Schriften. (Nr. 26)

Hellwig, Karl Ludwig, *1776 in Kassel, †1811 in Berlin. Arbeitete zunächst in einem Kassenamt. In dieser Zeit aber auch eine musikalische Ausbildung. Kantor in Berlin, um sich 1812 als Hofkapellmeister zu verewlichen. 1813 Hof- und Domorganist in Eisenach, ab 1814 Hof- und Domkapellmeister. Bereits 1793 Eintritt in die Bach-Gesellschaft, während Zelters Erkrankung. Kompositionen, Chorwerke, Lieder und Oratorien an. (Nr. 73)

Hellwig, Karl Ludwig, *1776 in Kassel, †1811 in Berlin. Arbeitete zunächst in einem Kassenamt. In dieser Zeit aber auch eine musikalische Ausbildung. Kantor in Berlin, um sich 1812 als Hofkapellmeister zu verewlichen. 1813 Hof- und Domorganist in Eisenach, ab 1814 Hof- und Domkapellmeister. Bereits 1793 Eintritt in die Bach-Gesellschaft, während Zelters Erkrankung. Kompositionen, Chorwerke, Lieder und Oratorien an. (Nr. 73)

Herz, Georg, *1822 in Hummendorf bei Kronach, †1909 in Weimar. Studien am Lehrerseminar in Altdorf. Bereits

als Seminarist schrieb er Orgelstücke und ließ sie von J. Chr. H. Rinck und R. Schumann begutachten. 1843 Organist an der Evangelischen St. Matthäus Kirche in München, 1848 dort Kantor, 1849 Dozent am Konservatorium. Hier wurde J. G. Rheinberger sein Schüler. 1850 Universitätsmusikdirektor in Erlangen, orgelolistische Tätigkeit. 1854 Professor an der Universität Erlangen, wo er 34 Jahre lang wirkte. Er verfasste Orgelwerke, Chormusik sowie Lehrwerke für Orgel und war Herausgeber von Choral- und Orgelbüchern. (Nr. 41, 43, 64, 75)

Hiller, Johann Adam, *1728 in Wendisch-Ossig bei Görlitz, †1804 in Leipzig. Bis 1745 Besuch des Gymnasiums Görlitz, ging 1751 nach Leipzig. Seit 1771 führte Hiller eine Singschule in Leipzig und gab die deutsche Musikzeitschrift *Der musikalische Zeitvertreib* heraus. 1775 Begründer der *Musikübenden Gesellschaft* im Leipziger Königshaus, 1781 erster Gewandhauskapellmeister. 1789–1801 Thomaskantor der Thomasschule, außerdem zeitweilig Musikdirektor an der Thomaskirche und an der Neukirche. (Nr. 27)

Hillmer, Gottlob Friedrich, *1756 in Neusalz. Studium in Breslau und Halle. Professor am Magdalenum. 1790 Organist, 1794 Rat des sächsischen Geheimrats, 1794 Rat der sächsischen Regierung. Er gab viele Oden und Lieder heraus. Seine Gesammelte Werke zeigen die Reife, Klarheit und seltene Kühnheit der Harmonik, die sich durch melodienauszeichnen“ (Encyclopädie der musikalischen Wissenschaften oder Encyclopädie der Tonkunst, Bd. 3, Stuttgart 1836, S. 111). Herausgeber der *Sammlung einiger musikalischer Werke der evangelischen Brüdergemeinde*. (Nr. 40)

Jan, Johann, *1801 in Straelen (Rhein), †1882 in Straelen. 1821 zum Priester geweiht, 1825 zum Kantor in Straelen, 1858 zum Priester geweiht und 1862–64 Direktor des Knabenstimmens. Ging 1864 aufgrund eines Kehlerleidens nach Kevelaer, 1869 nach Straelen. Seine Popularität im Zeichen des Cäcilianismus und erfreute sich großer Beliebtheit. Zahlreiche Neuaufgaben noch nach ihm. Führende Cäcilianer wie Franz Xaver Witt und Peter Wagner zeigten sich von Jaspers Kompositionen beeindruckt. Eine seiner wichtigsten Werke war 1882 eine Vereinsgabe des deutschen Cäcilianervereins. Dadurch wurde Jaspers weit über seinen Wirkungsort hinaus bekannt. (Nr. 1, 14, 71)

Klein, Bernhard, *1793 in Köln, †1832 in Berlin. Nach dem Studium am Conservatoire in Paris wurde Klein Musikdirektor am Kölner Dom und Leiter des Kölner Männergesangsvereins. 1819 holte Zelter ihn nach Berlin, dort ab 1820 Kompositionslehrer am Institut für Kirchenmusik und Musikdirektor der Universität. Klein war ein geschätzter Komponist, dessen Motetten für Männerchor sich großer Beliebtheit erfreuten. Er hinterließ auch Messen, Oratorien, eine Messe, etc. (Nr. 23, 24, 28, 35, 71)

Kocher, Korner, *1800 in Weimarsburg und †1871 in Weimar. 1821 Organist, 1828 Organist am Konservatorium. Er hinterließ viele Orgelstücke, Opern (Nr. 31)

musikalisch stark an der Strömung des Cäcilianismus orientierten Kompositionen fanden im gesamten deutschsprachigen Raum große Beachtung. Papst Leo XIII. ernannte ihn zum Ritter des Gregorius-Ordens. Für sein *Ave Maria für 16 Singstimmen in vier Chören* anlässlich der silbernen Hochzeit des bayerischen Regenten erhielt Thielen 1899 die Maximilians-Medaille für Kunst und Wissenschaft. 1903 Ehrentitel „Königlicher Bayerischer Musikdirektor“. (Nr. 66, 78)

Töpler, Michael, *1803 in Ullersdorf, (Schlesien), †1874 in Brühl (Rheinland). 1821 Seminarlehrer in Breslau, Musiker in der Domkapelle. 1824 Lehrer in Berlin und Unterricht bei Zelter, A. W. Bach und B. Klein. 1825 Seminarlehrer in Brühl. 1853 königlicher Musikdirektor. Organist, Komponist und Theoretiker. Er komponierte u. a. Gesänge für Männerchor, *110 katholische Kirchenlieder mit vierstimmiger Orgelbegleitung*, *Zwölf kirchliche Gesänge für die hl. Weihnachtszeit für vierstimmigen Männerchor*. (Nr. 33, 92)

Verheyen, Johann, *1850. 1893–1934 Leiter des Kirchenchores Mariä Himmelfahrt in Rees als Nachfolger Rensings. Die Chronik des Chores berichtet, dass *Die hl. Cäcilia*, ein Oratorium von Michael Haller, durch Verheyen mehrfach mit großem Erfolg aufgeführt wurde. Die eigenen Kompositionen des Chordirektors gehören noch heute zum Repertoire einiger Chöre am Niederrhein. (Nr. 87)

Vogler, Georg Joseph (Abbé), *1749 in Würzburg, †1814 in Darmstadt. Studierte Theologie und Jura, 1771 Hofkaplan in Mannheim. Studien in Italien bei P. Martini und F. A. Valotti. Abbé, apostolischer Pronotar und Kämmerer in Rom. 1776 Geistlicher Rat in Mannheim, gründete dort die Mannheimer Tonschule, Kapellmeister und Musiklehrer. Konzertreisen als Klavier- und Orgelvirtuose. 1807 Hofkapellmeister und Geheimer Rat in Darmstadt. Zu seinem Schaffen zählen 50 Hymnen, Psalmen, Motetten, Messen, musiktheoretische Schriften und Lehrwerke, mit denen er der europäischen Musikentwicklung entscheidende Impulse verlieh. (Nr. 38, 46)

Wachsmann, Johann Joachim, *1787 in Uthmöden bei Calvörde †1853 in Barby. Besuchte 1806–1810 das mit dem Magdeburger Domgymnasium verbundene Lehrerseminar. Präfekt der Chores. Mit G. Hientsch, A. W. Bach und A. E. Grell und Zelter in Berlin. 1818 Chor- und Musikdirektor am A. Dom und Gesangslehrer am Domgymnasium. Komponierte, geistliche und weltliche Gesänge, Motetten für großen Chor und Männerchor; Veröffentlichungen in Gesangsbüchern, Lehrbüchern und Schulliederbüchern.

Weber, Bernhard Anselm, *1764 in Barmen, †1830 in Heidelberg. Schüler von Abbé Vogler und Carl Friedrich Zelter. Studierte in Heidelberg Theologie, Philosophie und Jura. 1800 zum Virtuosen auf der Xylophon ernannt. 1801 Musikdirektor einer Theaterkapelle in Barmen. 1802 Kapellmeister des Nationaltheaters in Barmen. Komponierte Opern und Singspiele, Orchesterwerke, Schauspielmusik zu *Wilhelm Tell* und *Die Bogen* sowie der *Chor*. (Nr. 70)

Witt, Franz Xaver, *1834 in Walderbach (Oberpfalz), †1888 in Landshtut. Studierte in Regensburg Theologie und Philosophie, 1856 Priesterweihe, 1859 Lehrer für Choralgesang, Homiletik und Katechetik am Klerikalseminar. 1868 Gründung des Cäcilienvereins, dem Witt 20 Jahre als Generalpräses vorstand. 1870/71 Domkapellmeister in Eichstätt. Herausgeber der *Fliegenden Blätter für Kirchenmusik* und der Zeitschrift für katholische Kirchenmusik *Musica sacra*. (Nr. 67, 89)

und V. Goller einer der Akteure des Cäcilien-Verbandes. Er schrieb eine Messe für 4-stg Männerchor und Orgel, ein Te Deum in gleicher Besetzung, eine Orgelschule, Sonaten für Violine und Orgel sowie Streichquartette. (Nr. 9, 84)

Witt, Franz Xaver, *1834 in Walderbach (Oberpfalz), †1888 in Landshtut. Studierte in Regensburg Theologie und Philosophie, 1856 Priesterweihe, 1859 Lehrer für Choralgesang, Homiletik und Katechetik am Klerikalseminar. 1868 Gründung des Cäcilienvereins, dem Witt 20 Jahre als Generalpräses vorstand. 1870/71 Domkapellmeister in Eichstätt. Herausgeber der *Fliegenden Blätter für Kirchenmusik* und der Zeitschrift für katholische Kirchenmusik *Musica sacra*. (Nr. 67, 89)

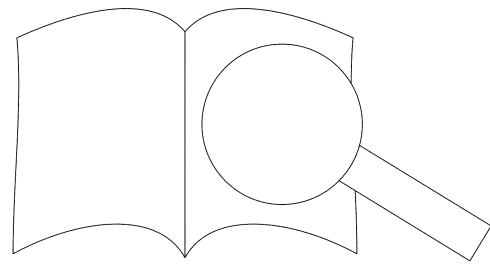
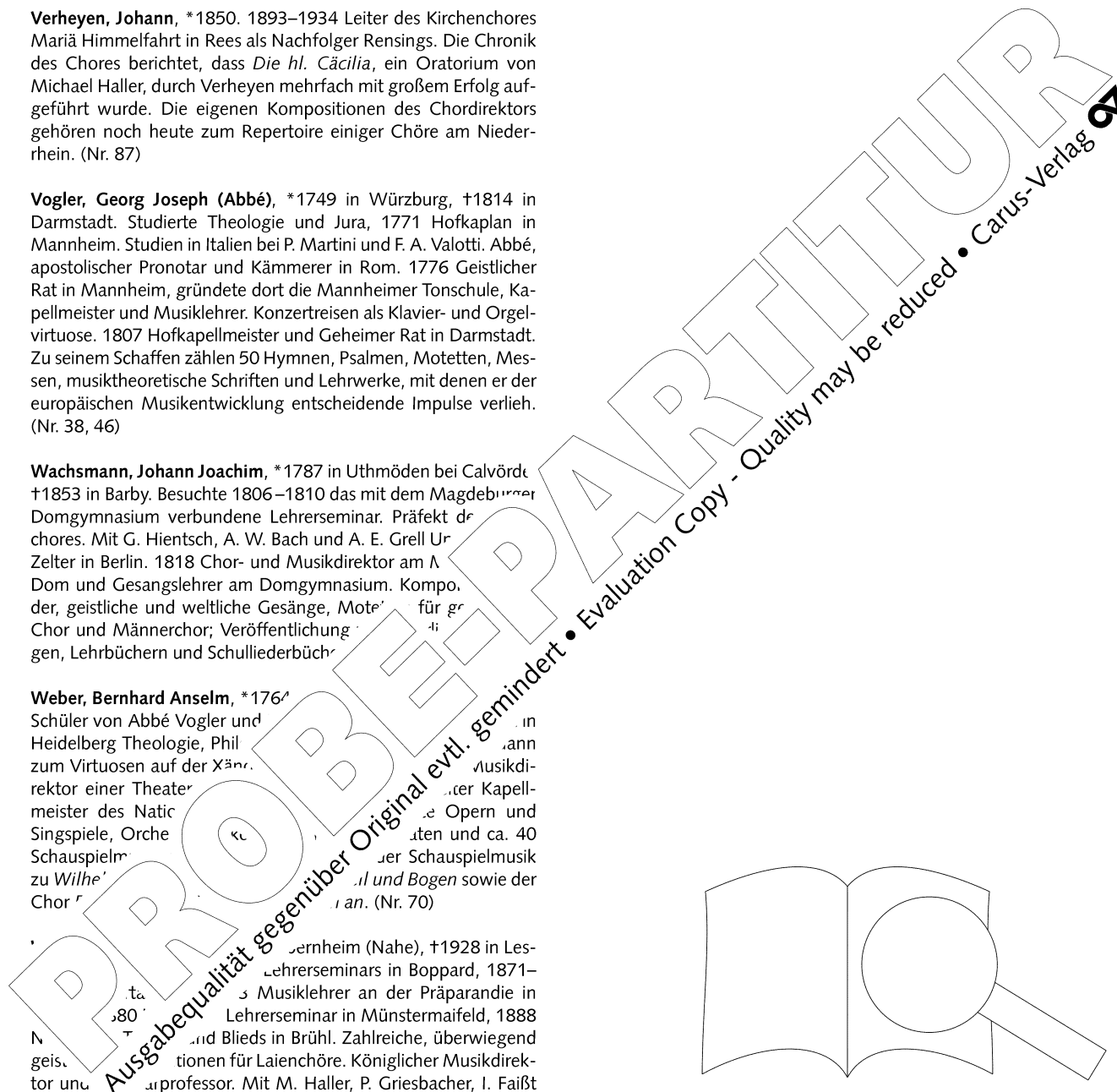

Verzeichnis der Schriftstellen

(Ziffern nach dem Doppelpunkt = Nummern im Chorbuch)

Altes Testament

Genesis / 1 Mose
- 32,27: 13

Levitikus / 3 Mose
- 21,6: 76

Numeri / 4 Mose
- 6,24–25: 81

1 Samuel
- 7,12: 13

Hiob
- 19,25: 45

Psalmen
- 23,1–5: 23
- 33,22: 22
- 46,2–4: 24
- 62,2: 59
- 72,18.3: 11
- 72,18–19: 12
- 76,9b–10a: 86
- 80,4: 32
- 84: 91
- 89,12.15a: 87
- 96: 82
- 100: 48, 49
- 100,1–2: 11
- 100,1–3: 50
- 102,2–4.9: 39
- 106,1: 16
- 118,15–16: 61
- 123,1–3: 42
- 130: 6
- 133: 28
- 150: 36

Jesaja
- 56,1: 81
- 60,1: 56

Klagelieder
- 3,22–24: 20

Neues Testam

Lukas
- 1,28
- 2
-

Stichwortverzeichnis

(Ziffern = Nummern im Chorbuch)

Kirchenjahr:

Advent 1, 3, 19, 40, 56, 58, 81
Weihnachten 21, 27, 29, 30, 37, 47, 66, 78, 87
Jahresschluss 13
Neujahr 18, 21
Passion 6, 52
Palmsonntag 19, 40
Ostern 14, 15, 45, 61, 71, 84, 86
Pfingsten 31, 38, 51, 89, 90

Abend 13, 63
Amtseinführung 76
Buße 6, 52
Eucharistie / Abendmahl 28, 62, 67, 76, 85, 89
Evangelium 5
Frieden 38
Lob und Dank 4, 11, 12, 16, 17, 20, 52–55, 62, 69, 82, 91–93
Maria 7–10, 63, 71
Ordinarium 29, 52
Segen 81
Tod / Auferstehung 2, 68, 70, 72–75, 77, 79, 81
Vertrauen und Bitte 5, 32, 44, 46, 59

PROBE-PARTITUR
Ausgabequalität gegenüber Original evtl. gemindert • Evaluation Copy - Quality may be reduced • Carus-Verlag

