

Franz  
**SCHUBERT**

**Messe in As**

Mass in A flat major

D 678

Zweite Fassung / Second version

mit der Fuge „Cum Sancto Spiritu“ aus der ersten Fassung sowie einer Variante  
with the „Cum Sancto Spiritu“ fugue from the first version as well as a variation

per Soli (SATB), Coro (SATB)

Flauto, 2 Oboi, 2 Clarinetten, 2 Fag.

2 Corni, 2 Trombe, 3 Trombonen

2 Violini, Viola, Violoncello, Contrabasso

herausgegeben von

Michael F. ...

St...

Editions...

...-Ausgaben · Urtext

... in F, B, C und As: Manuela Jahrmärker

... /Vocal score: ...

revidiert von Axel ...



Carus 40.659

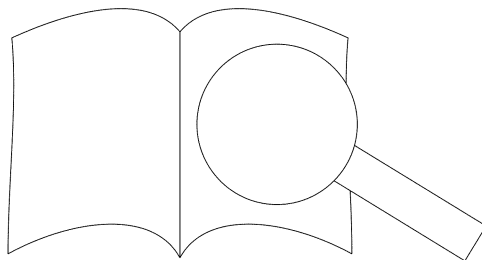

PROBE-PARTITUR  
Ausgabequalität gegenüber Original evtl. gemindert • Evaluation Copy - Quality may be reduced • Carus-Verlag

# Inhalt

Vorwort	3
Kyrie	4
Gloria	12
Credo	43
Sanctus	66
Benedictus	73
Agnus Dei	83
Anhang	
Cum Sancto Spiritu (1. Fassung der Fuge)	92
Osanna (Variante der 2. Fassung)	103

Zu dir  
Pa  
I

...ngungsmaterial vor:  
...r (CV 40.659/07),  
...partitur (CV 40.659/05),  
...CV 40.659/19).

...ce material is available:  
... study score (CV 40.659/07),  
...59/03), choral score (CV 40.659/05),  
...al material (CV 40.659/19).

C... Stuttgarter Kantorei, conducted by Kay Johannsen  
(CV ...36).

- 1 Hermann Kretzschmar, *Führer durch den Konzertsaal*, II. Abt., 1. Teil, Leipzig 1888, S. 107
- 2 Vgl. Otto ... seines Lebens S. 495.
- 3 Vgl. d ...nz Schubert.
- 4 Deuts ...s-Dur-Messe
- 5 Zu Sc ...e Ferdinand
- 6 Vgl. t ...den sei.
- tion ; ...ulsky, Die
- und / ...n
- 1997,

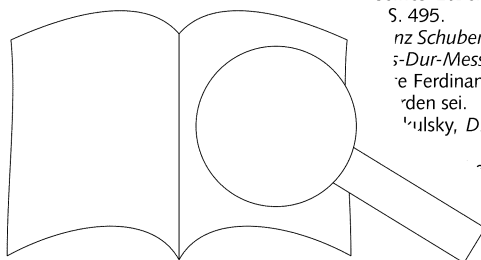

# Vorwort

„Wer die As-Dur-Messe nicht kennt, kennt die volle Bedeutung Schuberts überhaupt nicht.“<sup>1</sup> Das Urteil Hermann Kretzschmars, diese Vertonung des Ordinarium missae sei ein zentrales Werk Schuberts, bestätigt der Komponist selbst: Nicht nur mit seinem Schreiben vom Februar 1828 an Schott, dem er ein Verzeichnis seiner Werke sandte und mitteilte, er wolle ihn mit dieser Messe (neben 3 Opern und einer Symphonie) „mit meinem Streben nach dem Höchsten in der Kunst bekannt machen“<sup>2</sup>; vielmehr beleuchten auch die Tatsache, dass es kein Auftrag war, dem Schubert mit der Komposition nachkam, wie auch die lange Entstehungszeit, die eine spätere Revision und den Austausch ganzer Teilsätze einschloss, dass hier kein Werk flüchtig skizziert wurde oder beiläufig entstand.

Mit der *As-Dur-Messe* hat es sich der Komponist nicht leicht gemacht: Erste Entwürfe zum *Kyrie* datieren vom November 1819, auch *Gloria* und *Credo* scheinen noch relativ zügig in der Folge entworfen worden zu sein. Doch den Schlusssatz des *Agnus Dei* konzipierte Schubert erst mehr als drei Jahre später, im Herbst 1822, vermutlich allein, um eine (allerdings nicht dokumentierte) Aufführung im darauf folgenden Frühjahr zu ermöglichen. Eine keineswegs leicht zu rekonstruierende Entstehungsgeschichte also, hinlänglich geeignet, das Klischee des wie in Trance komponierenden Künstlers zu widerlegen, zumal die *As-Dur-Messe* weitere drei Jahre später (1825/26) einer umfassenden Bearbeitung unterzogen wurde, die in dieser Ausgabe dokumentiert ist.

Ein Werk, das einen Komponisten über einen längeren Zeitraum und wiederholt beschäftigt hat, das zudem so vielfältige Spuren intensiver Arbeit ausweist, müsse – auch dies ein verbreiteter Topos von Künstlerbiografik und Musikgeschichtsschreibung – einen außergewöhnlichen Einblick in die Persönlichkeitsstruktur seines Verfassers bieten. Und doch ist der Schluss, diese Messe spiegele, zur als Auftragswerk entstanden, das Verständnis von Religion und Frömmigkeit, zumindest voreil-

Denn die Komposition einer Missa solo besetzten und ausgedehnten „groß gewöhnliche Tonart zudem Auffert<sup>3</sup>, könnte leicht als Ausweis eines Künstlers gewertet werden, lediglich zur höheren Effektivität schüfe; doch sind zu den festesten Interessen zu erklares *As-Dur-Messe* verbinde Kompetenz, die „Gebraur“ Schuberts zu verstehen, sie als beachtetes musikalische Profil zu profilieren. Auf diese allen Ernennung zum Hof- „b. Schubert gegenüber seinem Freund Sf 7. Dezember 1822 auch äußerte: „... sendiget, und wird nächstens producirt weru noch die alte Idee, sie dem Kaiser oder der Kaiserin weihen, da ich sie für gelungen halte.“<sup>4</sup>

Diese Intention aber erforderte notwendigerweise ein gründliches Überdenken konventioneller Praktiken, und Züge mitunter fast mutwilliger Innovation trägt Schuberts *As-Dur-Messe* insbesondere in den ersten Sätzen: Das *Kyrie* gliedert sich, durchaus ungewöhnlich, in fünf Abschnitte; die doppelte instrumentale Introduktion in unterschiedlichen Klangfarben greift eine Idee der ersten Messe in F-Dur auf und dient konsequent auch im Folgenden zur Gliederung. Im ersten Teil des *Gloria* wird ein symphonischer Gestus zu einem breiten, den liturgischen Anlass weit überschreitenden Hymnus genutzt und auf diese Weise hier zugleich ein Pendant für die überbordende „Cum Sancto Spiritu“-Fuge – auch dies eine nun glückliche Lösung eines in der ersten Messe visierten Problems – ausgebildet. Und in einem dynamisch wie agogisch zurückgenommenen Mittelteil gibt Schubert nicht nur den Solostimmen weiten Raum, sondern erprobt in einer konzisen Verschränkung von Chor und Vokalsolisten wiederum: Das Bemühen, Topoi von Messvertonungen auf ist unverkennbar, wobei ein hohes Maß an Durcharbeitung ein Abgleiten in lärmplumpe Akklamation nirgends zulässt. Moment individuellen Zugangs zur kennen: Nachdenklich, verhalten vielfach vertonten Worten, fehlt jedwede vordergründige Melodie, mit der das Glaubensbekenntnis in der wiederholten Vorwegnahme so intensiv durch eine Wiederholung der Wort „Credo“ relativ zu vergegenwärtigt, auch, mindestens in den letzten, in eher großen Zügen, ein musikalische Arbeit, und vielleicht leichtere Ausführbarkeit in der Details, von klanglicher Differenzen Kontrasten zwischen einzelnen geopfert. Die Aufgabe, künstlerischen musische Funktionalität miteinander zu verrenkundig noch nicht restlos gelöst.<sup>6</sup>

... Schuberts Tod ging das Autograph – die Arbeitshand- der ersten Fassung, in die er die Änderungen der zweiten Version eintrug – in den Besitz seines Bruders Ferdinand über, bei dem es auch Robert Schumann im Winter 1838/39 einsah. Aus dem Nachlass Ferdinand Schuberts gelangte das Manuskript in den Besitz der Gesellschaft der Musikfreunde in Wien, von der Carl Spina die Verlagsrechte erworben hatte, diese aber – ungeachtet selbst einer Intervention von Johannes Brahms – nicht nutzte. Erst Friedrich Schreiber, der 1872 Spinas Verlag übernahm, betrieb eine Drucklegung der „Messe As dur für vier Franz Schubert. Partitur erschie Klavierausz

Für vielfälti Frau Dr. Ma Wolfgang F

Berlin, im S.

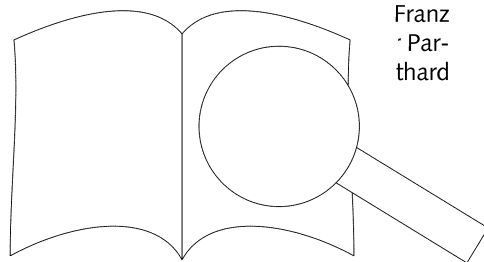

# Messe in As

D 678 Zweite Fassung

Franz Schubert

1797-1828

Klavierauszug: Mathias Siedel

revidiert von Axel Ruoff

## Kyrie

Andante con moto

Legni (Flauto  
Oboe I, II  
Clarinetto I, II  
Fagotto I, II)  
Ottoni (Corni I, II  
Tromba I, II  
Trombone I-III)  
Timpani  
Archii, Organo

6

Soprano

Alto

Tenore

Basso

Tutti *p*

Ky - ri - e - - e - lei - - - son. - -

Ky - ri - e - - e - lei - -

13

Tutti *p*

Ky - ri -

- - - son,

- - - son,

Ky - ri - e,

Ausgabelänge/Dauer: ca. 65 min.

© 2004 by Carus-Verlag, Stuttgart - CV 40.659/03

Vervielfältigungen jeglicher Art sind gesetzlich verboten./Any unauthorized reproduction is prohibited by law.

Alle Rechte vorbehalten / All rights reserved / Printed in Germany / www.carus-verlag.com

edited by

Michael Heinemann



Ky - ri - e e - lei - son, Ky - ri -  
 Ky - ri - e e - lei - son, Ky - ri -  
 Ky - ri - e e - lei - son, Ky - ri -  
 Ky - ri - e e - lei - son, Ky - ri -

Ky Ob.I Cl. Ob.I  
 pp pp

e e - lei - son, e - lei -  
 e e - le - i - son, e - lei -  
 e e - le - i - son, e - lei -  
 e - le - i - son, e - lei -

Cl.I VI.I +Cl.

son,  
 son,  
 son.

Ky - ri - e e - lei -  
 Ky - ri - e e - lei -  
 Ky - ri -  
 Ky -  
 -Legn

pp pp pp pp

PROBE PARTITUR  
 Ausgabequalität gegenüber Original evtl. gemindert • Evaluation Copy - Quality may be reduced • Carus-Verlag

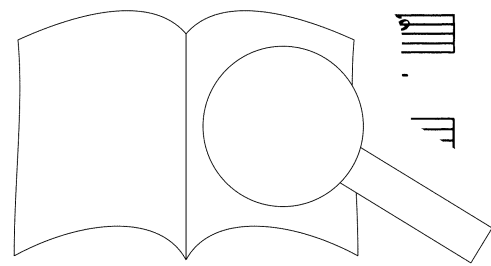

Solo

son. Chri - ste e - lei - son, Chri - ste,

son.

son.

son.

Cl.I

VI.II V.a. pp VI.I

Solo

Chri - ste e - lei - son, Chri - ste e - lei -

Solo

Solo

Solo

Chri - ste e - lei - son,

Chri - ste

Ob.

fp

Fag.

Tutti

Chri - ste e - lei - son, e -

Tutti

- ste e - lei - son, e -

Tutti

Chri - ste e - lei - son, Chri - ste, Chri - ste e -

Tutti

Chri - ste e - lei e -

PROBENPARTITUR

Ausgabequalität gegenüber Original evtl. gemindert • Evaluation Copy - Quality may be reduced • Carus-Verlag

Solo

Tutti

lei - - son, Chri - ste, Chri - ste e - lei - - son.  
 lei - - son, e - lei - - son.  
 lei - - son, e - lei - - son.  
 lei - - son, e - lei - - son.

lei - - son, e - lei - - son.  
 Cl. I  
 Corni *fp* Fag. *pp* Fag. I

*p*

Ky - ri - e e - lei -  
 Ky - ri - e e -

Ob. *p*  
*pp*  
 Ky - Cl. *pp*

- son,  
 - son, Ky - ri - e,  
 Ky - e - lei - son,  
 - son, e - lei - son,

Ob.  
 +Fag. Cor.

PROBEPARTITUR  
 Ausgabequalität gegenüber Original evtl. gemindert • Evaluation Copy - Quality may be reduced • Carus-Verlag

*pp* Ky - ri - e e - lei - son,

*pp* Ky - ri - e e - lei - son,

*pp* Ky - ri - e e - lei - son,

*pp* Ky - ri - e e - lei - son,

Ob.

*pp*

*pp*

Ky - ri - e e - le - i - son, e lei -

Ky - ri - e e - lei - son, e - le'

Ky - ri - e e - le - i - son,

e - le - i - st

*pp*

*pp*

*pp* Ky - ri - e e - lei -

*pp* Ky - ri - e e - lei -

*pp* lei -

lei -

*pp*

PROBEPARTITUR

Ausgabequalität gegenüber Original evtl. gemindert • Evaluation Copy - Quality may be reduced • Carus-Verlag

son.

Solo

Chri - ste e - lei - son, Chri - ste,

pp Cl.I

pp

Chri - ste e - lei - son, Chri - ste e - son,

Solo

Chri - ste e - lei - son,

Solo

Ob.

fp Fag.

Chri - ste e - lei - son, Tutti e -

Chri - ste e - lei - son, Tutti e -

Chri - ste e - lei - son, Tutti e -

Chri - ste e - lei - son, Tutti e -

Fag.

fp

lei - - - son, e - lei - - son. Ky - ri -

lei - - - son, Chri - ste, Chri - ste e - lei - - son. Ky - ri -

lei - - - son, e - lei - - son. Ky - ri -

lei - - - son, e - lei - - son. Ky - ri -

Cl. *p* *fp*

Fag.

e e - lei - - son, e - lei -

e e - lei - - son, e - lei -

e e - lei - - son, e - lei -

e e - lei - son, e - lei -

Ob. *fp*

Fag. Cl.

son,

son,

son,

*p* +Cl.I +Cl.I

*pp*

PROBE PARTITUR

Ausgabequalität gegenüber Original evtl. gemindert • Evaluation Copy - Quality may be reduced • Carus-Verlag

Ky - ri - e e - lei - son, e - lei -

Ky - ri - e e - lei - son, e - lei -

Ky - ri - e e - lei - son, e - lei -

Ky - ri - e e - lei - son, e - lei -

*mp* Ob. Cl. Fag.

son, e - lei

son, e - lei

son.

+Cor.

son, e - lei son.

son, e - lei son.

son, e - lei

son, e - lei

# Gloria

Allegro maestoso e vivace

*ff* Tutti

Glo - ri - a, glo - ri - a in ex - cel - sis De - -

Glo - ri - a, glo - ri - a in ex - cel - sis De - -

Glo - ri - a, glo - ri - a in ex - cel - sis De - -

Glo - ri - a, glo - ri - a in ex - cel - sis De - -

Allegro maestoso e vivace

*fz* Tutti

*fz* *8va* *fz*

*ff* stacc.

7

o, glo - ri - a, glo - ri - a e.

o, glo - ri - a, glo - ri - a

o, glo - ri - a, glo - ri - a

o, glo - ri - a, glo - ri - a

*fz* *8va* *fz*

13

sis, in ter - ra

sis, et in ter - ra

sis, et in ter -

-Fl.  
-Ob.

-Cl.  
-Fag.

-Ottoni  
-Timp.



pax ho - mi - ni - bus bo - nae vo - lun - ta - - tis.

pax ho - mi - ni - bus bo - nae vo - lun - ta - - tis.

pax ho - mi - ni - bus bo - nae vo - lun - ta - - tis.

+Fl.

+Ob.

Lau - da -

Lau - nus

mus te,

*fp*

lau - da - mus te, be - ne - di - ci - mus te, glo -

lau - da - mu be - ne - di - ci - mus te, glo -

lau - d u be - ne glo -

glo -

be - ne - di -

-Fl. +Cl.

-Ob.

Cl. - Cor.

- Tr. - Timp.

*sim.*

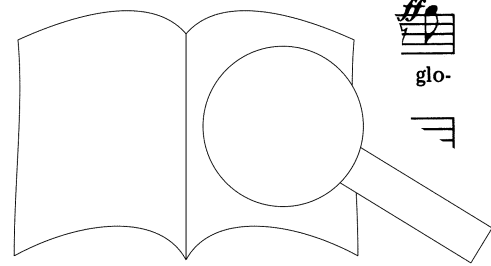



ad - o - ra - mus te, ad - o - ra - mus te,  
 ad - o - ra - mus te,  
 ad - o - ra - mus te,  
 ra - mus, ad - o - ra - mus te, ad - o -

+Cl.  
*p*  
 -Cl.

ad - o - ra - mus, ad - o - ra - mus te,  
 ad - o - ra - mus, ad - o - ra -  
 ad - o - ra - mus, ad - o - ra - mus  
 ra - mus, ad - o - ra - mus, ad - o - ra - mus

*Tutti*  
 te, - mus, lau - da - mus te,  
 te, fi - ca - mus, lau - da - mus te,  
 te, ri - fi - ca - mus, lau  
 glo - ri - fi - ca - mus,  
*Tutti (-Timp.)*  
 -Cl. *ff*

PROBENPARTITUR  
 Ausgabqualität gegenüber Original evtl. gemindert • Evaluation Copy - Quality may be reduced • Carus-Verlag

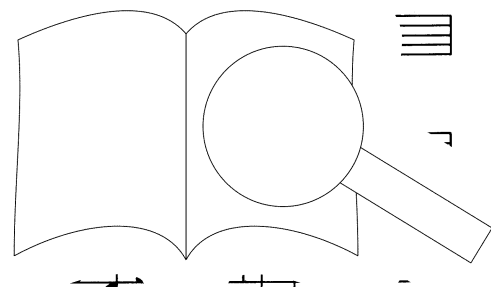

be - ne - di - ci - mus te, ad - o - ra - mus te, lau - da - mus

be - ne - di - ci - mus te, ad - o - ra - mus te, lau - da - mus

8 be - ne - di - ci - mus te, ad - o - ra - mus te, lau - da - mus

be - ne - di - ci - mus te, ad - o - ra - mus te, lau - da - mus

+Timp. -Timp.

te, glo - ri - fi - ca - mus te, glo - ri - fi

te, glo - ri - fi - ca - mus te, fi - aus

8 te, glo - ri - fi - ca - mus te, ca - mus

te, glo - ri - fi - ca - mus ri - fi - ca - mus

*fz*

te. *ff* Glo - ri - a,

te. *ff* Glo - ri - a,

8 te. *ff* Glo - ri - a,

ri - a,

Corni

Trb. I/II

*p*

PROBENPARTITUR

Ausgabequalität gegenüber Original evtl. gemindert • Evaluation Copy - Quality may be reduced • Carus-Verlag

glo - ri - a in ex - cel - sis De - . .  
 glo - ri - a in ex - cel - sis De - . .  
 glo - ri - a in ex - cel - sis De - . .  
 glo - ri - a in ex - cel - sis De - . .

*fz* *fz* *fz*

o, glo - ri - a, glo - ri - a  
 o, glo - ri - a, glo -  
 o, glo - ri - a, ex -  
 o, glo - ri - a, in ex -

*fz* *fz*

cel glo - ri - a De -  
 cel glo - ri - a De -  
 cel



PROBEPARTITUR  
 Ausgabequalität gegenüber Original evtl. gemindert • Evaluation Copy - Quality may be reduced • Carus-Verlag

o, glo - ri - a De - -

o, glo - ri - a De - -

o, glo - ri - a De - -

o, glo - ri - a De - -

f

o, glo - ri - a De - - o, glo - ri - a De - -

o, glo - ri - a De - -

o, glo - ri - a De - -

o, glo - ri - a De - -

f

f

PROBEPARTITUR

Ausgabequalität gegenüber Original evtl. gemindert • Evaluation Copy - Quality may be reduced • Carus-Verlag

Solo

Gra - ti - as a - gi - mus, a - gi - mus ti - bi pro - pter -

Musical notation for measures 120-126, including vocal line and piano accompaniment.

+Cl.I

*mp* - VI.II

Musical notation for measures 127-132, including piano accompaniment with dynamic markings.

ma - gnam glo - ri - am tu - am,

Solo

gra - ti - as

Top vocal line for measures 127-132.

Solo

Gra - ti - as a

Solo

Gra - ti - as a

Middle vocal line for measures 127-132.

Gra - ti - as a

Bottom vocal line for measures 127-132.

+Va.

*p* Cl.

mus pro - pter

gnam glo - ri - am tu - - am,

bi

ma - gnam glo - - ri - am tu - - am,

mus

pro - pter ma - gnam glo - - ri - am tu - - am,

Musical notation for measures 133-138, including vocal lines and piano accompaniment.

pro - pter n

Musical notation for measures 139-144, including piano accompaniment.

+Fag.

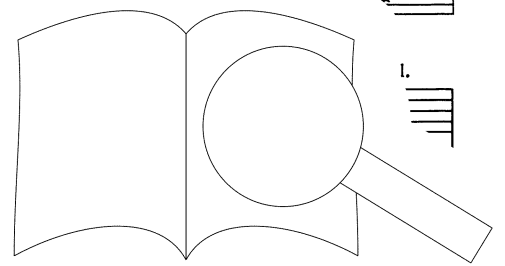

fag.

PROBEKOPPIERT  
Ausgabequalität gegenüber Original evtl. gemindert • Evaluation Copy - Quality may be reduced • Carus-Verlag

*Tutti pp* *Solo*

gra - ti - as a - gi - mus, a - gi - mus ti - bi, gra - ti - as a - gi -  
 a - gi - mus ti - bi,  
 a - gi - mus ti - bi,  
 a - gi - mus ti - bi,

Cl. I *pp* *ppp*

*Tutti pp*

mus, a - gi - mus ti - bi. Do - mi - ne De - i  
 a - gi - mus ti - bi. Do - mi - ne  
 a - gi - mus ti - bi. Do - mi - ne  
 a - gi - mus ti - bi. Do - mi - ne

Rex coe -

*Solo* *Tutti f*

le - stis, a - gi - mus. De - us Pa - ter,  
 le - stis, a - gi - mus. De - us Pa - ter,  
 le - stis, a - gi - mus. De - us Pa - ter,  
 gra - ti - as a - gi - mus. De - us Pa - ter,

Ob. *p*  
 -Fag.  
 -Cor.  
 -Trb.

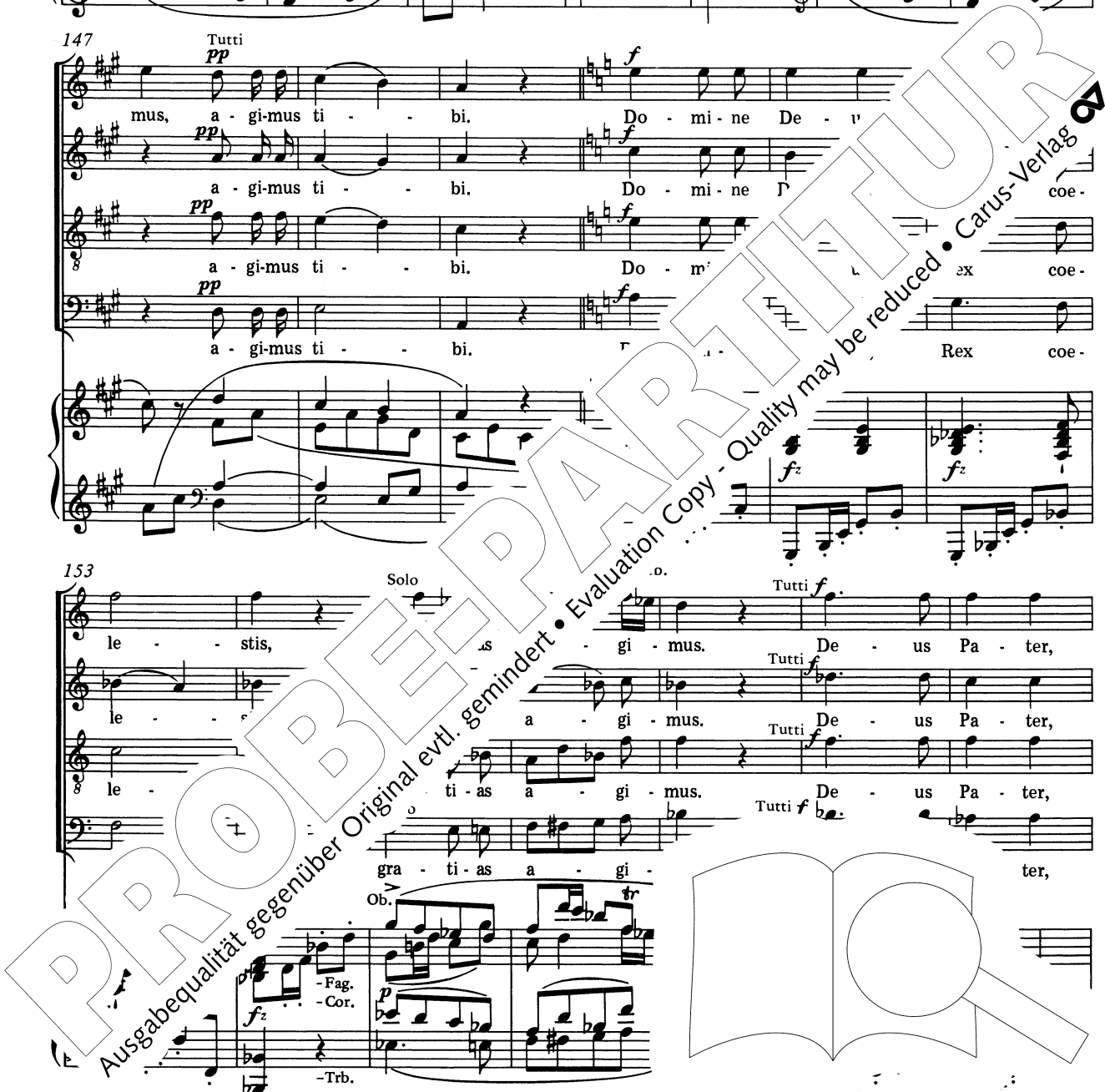



Pa - ter o - mni - pot - ens, gra - ti - as a - gi - mus.

Pa - ter o - mni - pot - ens, gra - ti - as a - gi - mus.

Pa - ter o - mni - pot - ens, gra - ti - as a - gi - mus.

Pa - ter o - mni - pot - ens, gra - ti - as a - gi - mus.

Ob. Solo

-Fag. P

-Trb.

Do - mi - ne Je - su Chri - ste, gra - ti - as a - gi - mus.

Do - mi - ne Je - su Chri - ste, gra - ti - as a - gi - mus.

Do - mi - ne Je - su Chri - ste, gra - ti - as a - gi - mus.

Do - mi - ne Je - su Chri - ste, gra - ti - as a - gi - mus.

f Tutti

f Tutti

f Tutti

f Tutti

Fag.

f Trb.

ti - bi. u - ni - ge - ni - te, gra -

ti - li u - ni - ge - ni - te,

ti - Fi - li u - ni

Fi - li u -

f tutti

Fag. f

f

Trb.

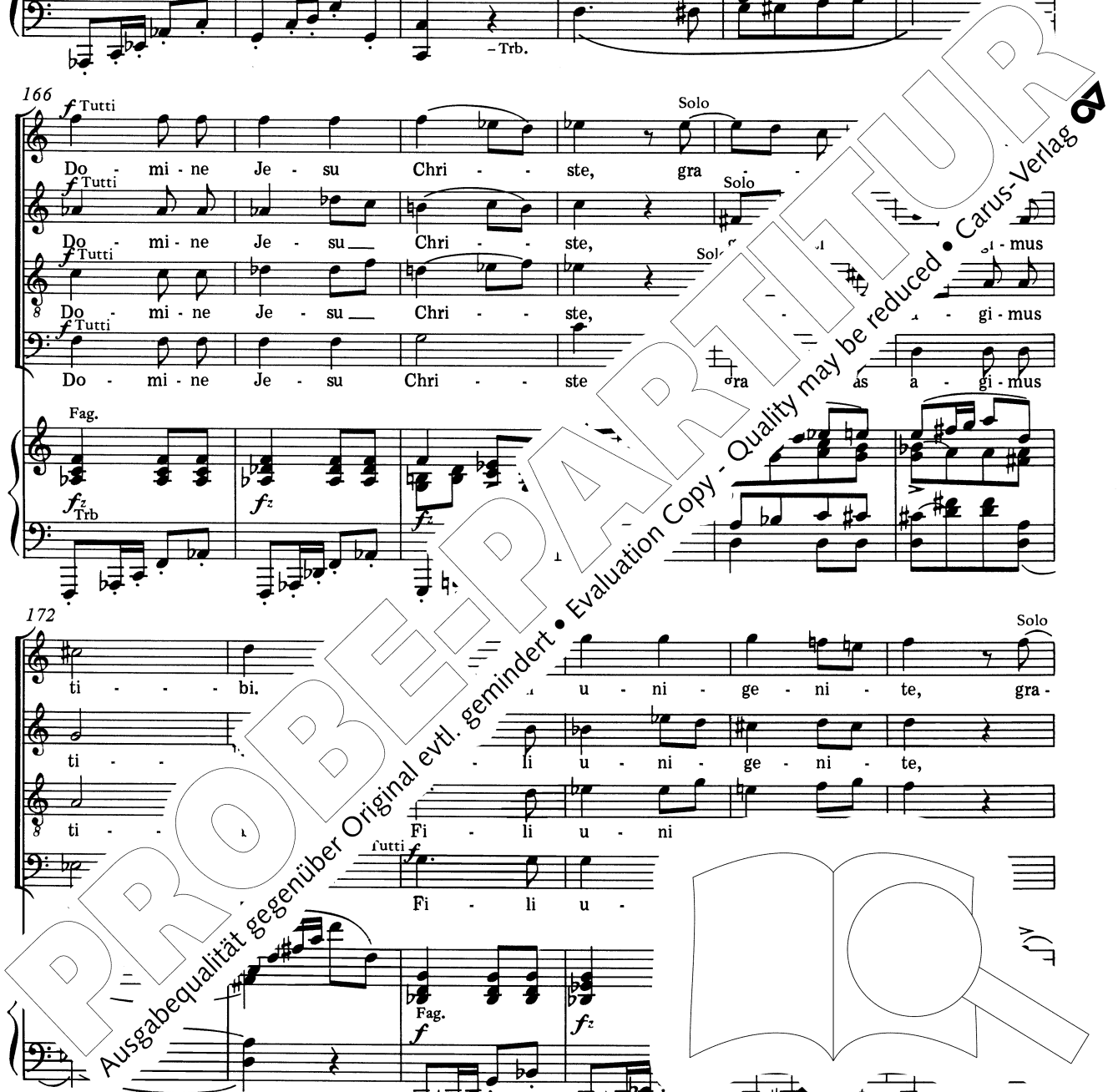

Solo ti - as a - gi - mus ti - - bi. Do - mi - ne De - us,  
 gra - ti - as a - gi - mus ti - - bi. Do - mi - ne De - us,  
 Solo gra - ti - as a - gi - mus ti - - bi. Do - mi - ne De - us,  
 Solo gra - ti - as a - gi - mus ti - - bi. Do - mi - ne De - us,

Tutti *f* Tutti *f* Tutti *f* Tutti *f*

*p* *pp* *f* Cor. *fz*

Fag. Trb.

Rex coe - le - stis, De - us Pa - ter o - mni  
 Rex coe - le - stis, De - us Pa - ter o -  
 Rex coe - le - stis, De - us Pa - t ns.  
 Rex coe - le - stis, De - us P- o pot - ens.

*fz* *fz* *fz* *fz*

Solo Gra - ti - as a - gi -  
 Solo Gra - ti - as  
 Solo Gra - ti - as

PROBEPARTITUR  
 Ausgabequalität gegenüber Original evtl. gemindert • Evaluation Copy - Quality may be reduced • Carus-Verlag

mus, a - gi - mus ti - bi pro - pter ma - gnam

a - gi - mus, a - gi - mus ti - bi pro - pter ma - gnam

a - gi - mus, a - gi - mus ti - bi pro - pter ma - gnam

Cl. I VI.

*p* *pp*

Va.

glo - ri - am tu - am, pro - pter ma - gnam

glo - ri - am tu - am, pro - pter r glo - ri - am

glo - ri - am tu - am, pr a - ri - am

glo - ri - am tu - am, +Cl. er ma - gnam glo - ri - am

Solo

tu - am, - gi - mus, a - gi - mus ti - bi,

tu - am. a - gi - mus ti - bi,

tu - am, a - gi - mus ti - bi,

Tutti *pp*

Tutti *pp*

Tutti *pp*

Tutti

Cl. I

*pp*

3

-Fag.

214

Solo

Tutti *pp*

gra - ti-as a - gi-mus, a - gi-mus ti - bi.

a - gi-mus ti - bi.

a - gi-mus ti - bi.

a - gi-mus ti - bi.

Cl. I *ppp*

Ob. *ppp*

Fag. *ppp*

221

Allegro moderato

Solo

Do - mi-ne De - us, A - gnus De - i, qui tol - ta

Allegro moderato

Archi *pp*

228

Tutti *pp*

mun - di, re, mi - se - re - re no - bis,

re, mi - se - re - re no - bis,

re - re, mi - se - re re no - bis,

se - re - re, mi -

Cl. I  
pp  
Fag.

Solo  
Do - mi - ne De - us, A - gnus De - i - ta

Tutti pp  
mi - se - re - re - no - bis,  
mi - se - re - re - no - bis,  
re, mi - se - re - se - re - re,  
mi - se -

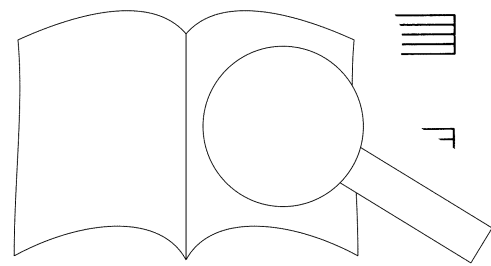

Ob. *p*  
Fag.  
*pp*

Solo  
Fi - li - us Pa - tris, A - gnus De - i. - ta

*pp* *c.*

Tutti *pp*  
mi re re re no bis.  
Tutti *pp*  
mi se re re no bis.  
mu re re, mi se re re no bis.  
se re re, mi se

*fp* *fp*

PROBEPARTITUR  
Ausgabequalität gegenüber Original evtl. gemindert • Evaluation Copy - Quality may be reduced • Carus-Verlag

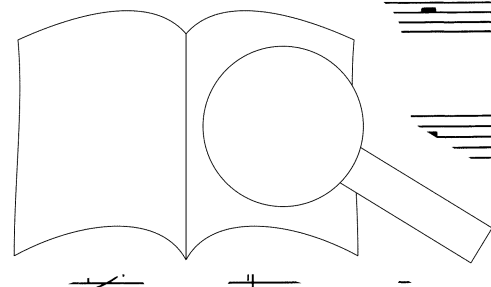



musical score for measures 298-303. Includes vocal parts and piano accompaniment. Dynamics include *ff*.

lyrics: - lus Do - mi - nus, tu

musical score for measures 304-310. Includes vocal parts and piano accompaniment. Dynamics include *fz*.

lyrics: so - lus, so - lus - San - ctus, tu so - lus Al - tis - si-mus, tu so  
 so - lus, so - lus - San - ctus, tu so - lus Al - tis - si-mus  
 so - lus, so - lus - San - ctus, tu so - lus Al - tis - si-mus, tu so  
 so - lus, so - lus - San - ctus, tu so - lus Al - tis - si-mus, tu so  
 so - lus, so - lus - San - ctus, tu so - lus Al - tis - si-mus, tu so  
 so - lus, so - lus - San - ctus, tu so - lus Al - tis - si-mus, tu so

instruments: -Fl. -Cl. -Tr. -Trb. -Timp.

musical score for measures 311-315. Includes vocal parts and piano accompaniment. Dynamics include *f* and *Tutti*.

lyrics: - lus Al - tis - si-mus,  
 so - lus Al - tis - si-mus,  
 tu so - lus Al - tis - si-mus.  
 tu so - lus





Solo *ff* Tutti *ffz*

tu so - lus Al - tis - si - mus, tu, *pp*

tu so - lus Al - tis - si - mus, tu, *pp*

tu so - lus Al - tis - si - mus, tu, *pp*

tu so - lus Al - tis - si - mus, tu, tu so -

-Legni +Ob.

-Ottoni *pp* +Fag.

-Timp. +Trb.III

*ff fz fz ffz*

*pp*

tu so - lus

so - lus

us mi -

mi -

Do - mi - nus.

+Cl.

+Trb.I/II

Cum Sancto Spiritu (Fuge der 1. <sup>s</sup>sung

nus.

nus.

nus.

ri - tu, in glo - ri - a De -

Trb.III

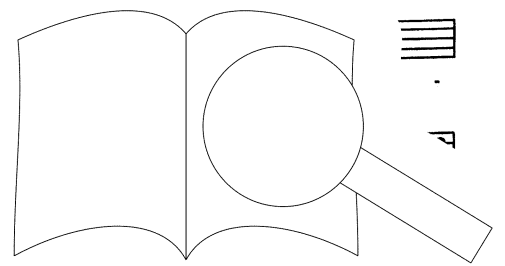

PROBENPARTITUR

Ausgabequalität gegenüber Original evtl. gemindert • Evaluation Copy - Quality may be reduced • Carus-Verlag

8 Cum San - cto Spi - ri - tu, in glo - ri - a De - i Pa - tris,  
men, a - - men, a - - men, in glo - ri - a

+Trb.II

8 Cum San - cto Spi - ri - tu,  
a - - men, cum San - cto  
De - i Pa - tris, a - men, a -

Fl./Ob.  
+Cl.

8 De - i Pa - tris, a - - men, a - - men,  
- glo - ri - a De - i Pa - tris,  
a - men, a -

+Cor.

PROBEPARTITUR  
Ausgabequalität gegenüber Original evtl. gemindert • Evaluation Copy - Quality may be reduced • Carus-Verlag





Pa - - tris, a - - men, cum San - cto  
 i, cum San - cto Spi - ri - tu, in glo - ri - a  
 8 De - i Pa - tris, a - - men, a - - men, a -  
 - ri - a De - i Pa - tris,

Tr.

Spi - ri - tu, in glo - ri - a De - i Pa  
 De - i Pa - tris, a -  
 - men, a

-Cor.

a

men, a  
 men, a  
 men, a

PROBEPARTITUR  
 Evaluation Copy - Quality may be reduced • Carus-Verlag

men, a - men, a - men, a

men, a - men, a

men, a

PROBEPARTITUR  
 Ausgabequalität gegenüber Original evtl. gemindert • Evaluation Copy - Quality may be reduced • Carus-Verlag

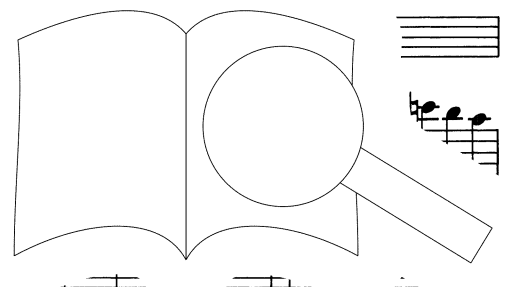

men, a -

men, a -

men, cum San - cto Spi - ri - tu, in glo - ri - a

Cor. Cor.

men, a -

men, cum

De - i Pa - tris, a -

men, a - men, a - men,

Cor.

a -

glo - ri

Pa - tris, a -

en, a -

PROBEPARTITUR

Ausgabequalität gegenüber Original evtl. gemindert • Evaluation Copy - Quality may be reduced • Carus-Verlag

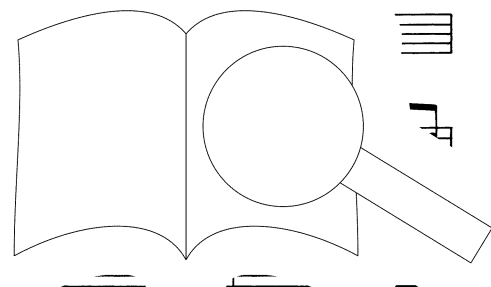

men, cum San - cto Spi - ri - tu, in glo - ri - a De - i Pa

men, cum San - cto Spi - ri - tu, in glo - ri - a De - i Pa - - tris,

cum San - cto Spi - ri - tu, in glo - ri - a De - i Pa - - tris,

men, a - - men, a - - men, a - -

tris, a - - men,

a - - men, a - - men, a - - me

a - - men, a - - men, a - - men,

- - men, a - - men, a - - me

ossia

men, a

en, a - - men, a - -

- - men, a - - men,

PROBEPARTITUR  
 Ausgabequalität gegenüber Original evtl. gemindert • Evaluation Copy - Quality may be reduced • Carus-Verlag

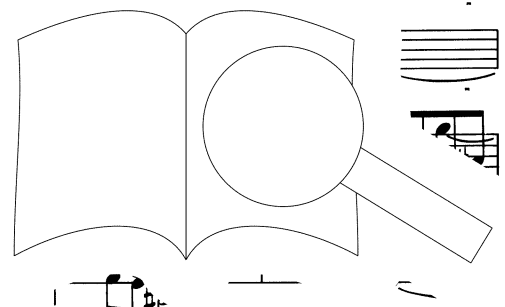





cum San - cto Spi - ri - tu, in glo - ri - a De - i Pa - tris,  
 a - men, a - men, a - men,  
 men, a - men, a - men,  
 men,

a - men, a - men, a - men,  
 men, a - men, a - men,  
 a - men, a - men,  
 a - men, a - men,

a - men, a - men, a - men,  
 a - men, a - men,  
 a

PROBE-PAKUN  
 Ausgabequalität gegenüber Original evtl. gemindert • Evaluation Copy - Quality may be reduced • Carus-Verlag

men, a - men, a - men.

a - men, a - men, a - men.

a - men, a - men.

a - men, a - men, a - men.

- Legni

Tr.

fz

- Ottoni

Timp.

Cum San - cto Spi - ri - tu, in

Cum San - cto Spi - ri - tu, in glo - ri - Pa - tris.

Fag.

Cor.

Trb.

San - cto Spi - ri - tu, in glo - ri - a

Cum San - cto Spi - ri - tu,

Pa - men, a - men a -

men, a -

+Cor.

+Fl.

+Ob.

+Cl.

PROBENPARTITUR

Ausgabequalität gegenüber Original evtl. gemindert • Evaluation Copy - Quality may be reduced • Carus-Verlag

De - i Pa - - tris, a - - -

in glo - ri - a De - i Pa - - tris, a - - -

men, a - - - men, a -

men, a

men, a

San - cto

Tr.

cum Spi - ri - tu, in glo - ri - a

a - - - men, a - - - men, a - - -

ri - a De - i, a -

imp.

De - i Pa - tris, a - men,  
 men, a - men, a - men,  
 men, a - men, cum San - cto  
 in glo - ri - a De - i Pa - tris, a - men, a -

+Tr.  
 +Timp.

cum San - cto Spi - ri - tu, in glo - ri - a  
 cum San - cto Spi - ri - tu, in glo - ri - a De - i  
 Spi - ri - tu, in glo - ri - a De - i

Pa - tris, cum San - cto Spi - ri - tu, in  
 men, cum San - cto  
 men, cum San - cto Spi ri - a  
 men, a



glo - ri - a De - i Pa - tris, a -

Spi - ri - tu, in glo - ri - a De - i Pa - tris, -

De - i Pa - tris, a

- men, a

a - men, a

- men, a

men,

men,

a - men, a - men, a - men.

a - men, a - men, a - men.

a - men, a - men, a - men.

men, a

PROBEPARTITUR

Evaluation Copy - Quality may be reduced • Carus-Verlag

Ausgabequalität gegenüber Original evtl. gemindert

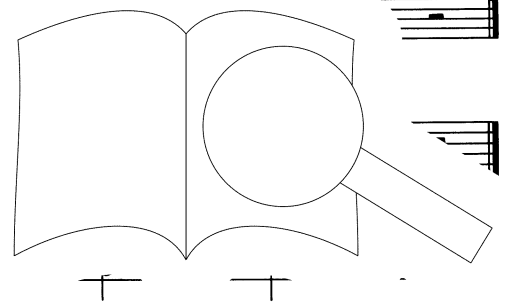

# Credo

Allegro maestoso e vivace

Tutti *mf* *fp*

Cre - do in u - num De - um, fa - cto - rem  
Cre - do in u - num De - um, fa - cto - rem  
Cre - do in u - num De - um, fa - cto - rem  
Cre - do in u - num De - um, fa - cto - rem

Allegro maestoso e vivace

Cre - do in u - num De - um, fa - cto - rem

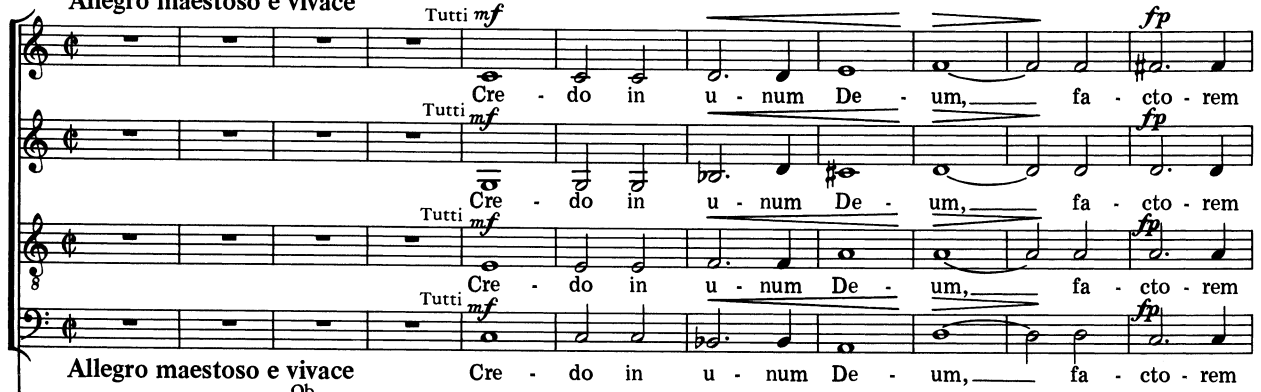

Cor.

Ob.  
Vcl.  
Tr.

Trb.

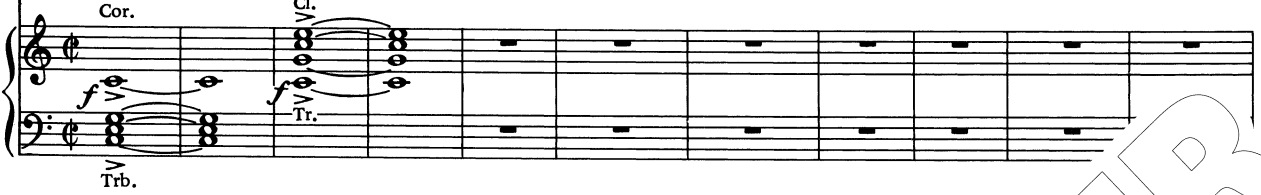

12

coe - li et ter - rae.  
coe - li et ter - rae.  
coe - li et ter - rae.  
coe - li et ter - rae.

do in fa -  
re - do in fa -  
Cre - do in fa -

Archi.  
Tr.



23

cto - rem coe - li  
cto - rem  
cto - rem

bi - li - um o - mni - um, et in - vi - si - bi - li -  
vi - si - bi - li - um o - mni - um, et in - vi - si - bi - li -  
rae, vi - si - bi - li - um  
ter - rae, vi - si - bi - li - um  
li -

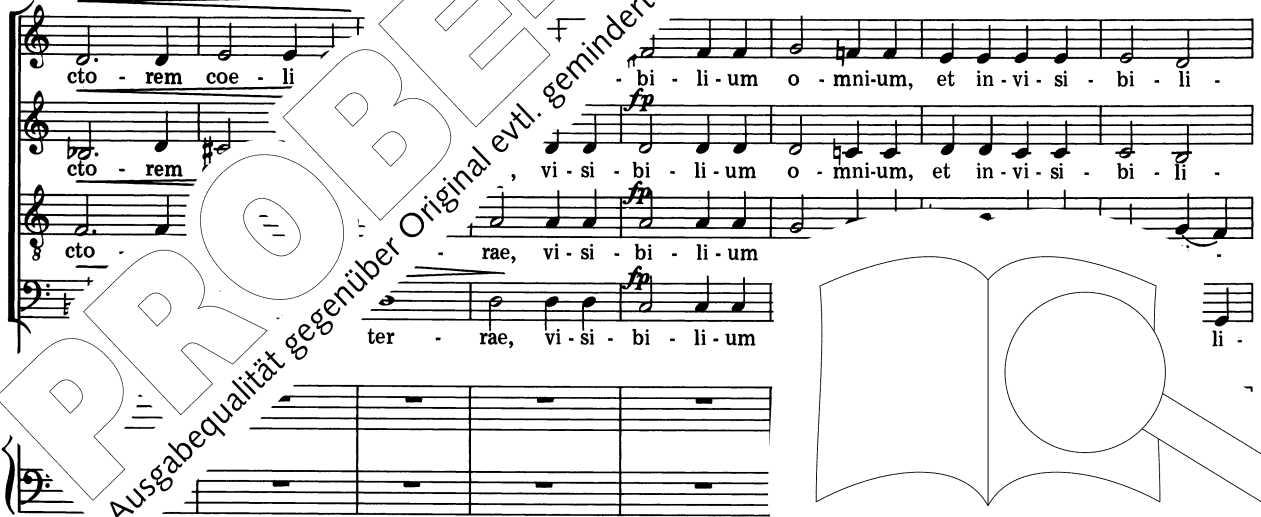

PROBENPARTITUR  
Ausgabequalität gegenüber Original evtl. gemindert • Evaluation Copy - Quality may be reduced • Carus-Verlag

um. *ff* Cre - - do, *f* cre - do in u - num Do - mi - num Je - sum\_

um. *ff* Cre - - do, *f* cre - do in u - num Do - mi - num Je - sum

um. *ff* Cre - - do.

um. *ff* Cre - - do.

*ff* *f* -Cor. *f*

*p* Tutti -Tr.

-Timp.

Chri - stum.

Chri - stum.

*f* Cre - - do, *f* cre - do in Fi u - ni -

*f* Cre - - do, *f* cre - do um i u - ni -

*fz* Tutti -Ob. -Cl. *f*

-Cor. -Tr.

-Timp.

*ff* Cre - - do, ex Pa - tre na - - tum an - te o - mni - a

*ff* Et ex Pa - tre na - - tum an - te o - mni - a

ge - i tu

*ffz* Tutti *f* -Cor. -Tr. *f*

-Timp.

PROBENPARTITUR

Ausgabequalität gegenüber Original evtl. gemindert • Evaluation Copy - Quality may be reduced • Carus-Verlag

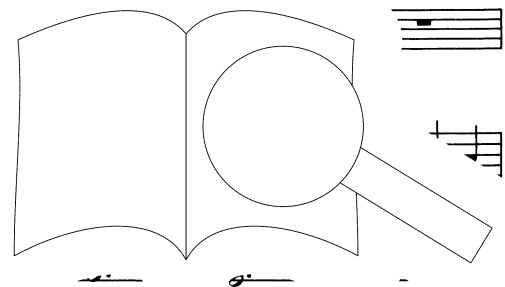



sae - cu - la.

sae - cu - la.

Cre - do, De - um de De - o, lu - men de

Cre - do, De - um de De - o, lu - men de

Tutti  
-Ob.  
-Cl.  
-Cor.  
-Tr.

*ff* *f*

64

Cre - do, De - um ve -

Cre - do, De - um ve

lu - mi - ne.

lu - mi - ne.

Tutti  
-Cor.  
-Tr.  
-Timp.

*ff* *f*

72

ve - ro. Cre - dem o - mni - a fa - cta sunt,

ve - ro. Cre per quem o - mni - a fa - cta sunt,

per quem o - mni - a fa - cta sunt,

do, per quem o - mni - a fa - cta sunt,

quem

Tutti  
*ff* *fz*

imp.

per quem o - mni - a fa - cta sunt. Qui pro - pter nos ho - mi - nes, et  
 per quem o - mni - a fa - cta sunt. Qui pro - pter nos ho - mi - nes, et  
 per quem o - mni - a fa - cta sunt. Qui pro - pter nos ho - mi - nes, et  
 o - mni - a fa - cta sunt. Qui pro - pter nos ho - mi - nes, et

*p*

*fz* *Tutti* *Archi p* *Ob.* *Cl.* *Fag.*

pro - pter no - stram sa - lu - tem de - scen - dit de  
 pro - pter no - stram sa - lu - tem de - scen - dit  
 pro - pter no - stram sa - lu - tem de - scen - dit  
 pro - pter no - stram sa - lu - tem de - scen dit

*pp*

scen - dit de  
 scen - d.  
 scen

lis. Cre - do, per quem o - mni - a  
 lis. Cre - do, per quem o - mni - a  
 lis. Cre - do, per quem o - mni - a  
 coe - lis. Cre - do, per quem o - mni - a

*ff* *Tutti*

PROBENPARTITUR  
 Ausgabequalität gegenüber Original evtl. gemindert • Evaluation Copy - Quality may be reduced • Carus-Verlag

fa - cta sunt, per quem o - mni - a fa - cta sunt. Cre -

fa - cta sunt, per quem o - mni - a fa - cta sunt. Cre -

fa - cta sunt, per quem o - mni - a fa - cta sunt. Cre -

fa - cta sunt, per quem o - mni - a fa - cta sunt. Cre -

*fz* *fz* *fz* *ff* *ff* *ff*

Timp.

do, cre

do, p

do, p

do, p

Archi

+Trb.

do.

*pp*

cre

*pp*

cre

*pp*

-Trb.

+Trb.

Grave

Et in - car - na - - - tus est ex Ma - ri - a Vir - . . .

Et in - car - na - - - tus est ex Ma - ri - a Vir - gi -

Et in - car - na - tus est de Spi - ri - tu San - cto ex Ma - ri - a

Et in - car - na - tus est de Spi - ri - tu San - cto ex

Grave

+Fag. +Ob. -Cl.

gi - ne: fa - ctus est.

ne: . . . mo fa - ctus est.

Vir - gi Et ho - mo fa - ctus est.

Et ho

PPP

cresc.

PROBEPARTITUR

Evaluation Copy - Quality may be reduced • Carus-Verlag

Ausgabequalität gegenüber Original evtl. gemindert •

Et in - car - na - tus est de Spi - ri - tu San - cto ex Ma - ri - a

Et in - car - na - tus est de Spi - ri - tu San - cto ex Ma - ri - a

Et in - car - na - tus est de Spi - ri - tu San - cto ex Ma - ri - a Vir - gi -

Et in - car - na - tus est de Spi - ri - tu San - cto ex Ma - ri - a Vir

Vir - gi - ne: Et ia - ctus est.

Vir - gi - ne: mo fa - ctus est,

ne: Et ho - mo fa - ctus est.

Et ho -

PROBEPARTITUR

Ausgabequalität gegenüber Original evtl. gemindert • Evaluation Copy - Quality may be reduced • Carus-Verlag

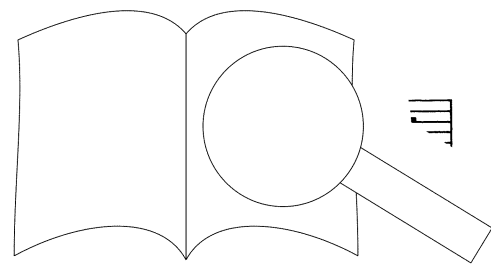

*ff*

Cru - - ci - fi - xus, cru - ci -

Cru - - ci - fi - xus,

Cru - - ci - fi - xus, cru - - ci - fi - xus et - i - am pro

Cru - - ci - fi - xus, cru - ci - fi - xus

-Legni +Fag. +Ob.

Trb.II

*ff*

+Trb.III

*ffz fz*

fi - xus et - i - am pro no - bis, cru -

cru - ci - fi - xus pro no - bis, cru fi

no - bis, pro no - bis, - xus,

et - i - am pro no - bis, cru ci - fi - xus,

+Cl.

*ffz* +Trb.I

xus et - i - am pro no - - bis,

cru et - i - am pro no - bis, pro no - bis,

cru no - bis,

cru - ci - i

Ob.

Fag.

Trb.I.

Trb.III

PROBENPARTITUR

Ausgabequalität gegenüber Original evtl. gemindert • Evaluation Copy - Quality may be reduced • Carus-Verlag

*pp*  
 cru - ci - fi - xus et - i - am pro no - bis: sub Pon - ti - o Pi - la - to  
*pp*  
 cru - ci - fi - xus et - i - am pro no - bis: sub Pon - ti - o Pi - la - to  
*pp*  
 cru - ci - fi - xus et - i - am pro no - bis: sub Pon - ti - o Pi - la - to  
*pp*  
 cru - ci - fi - xus et - i - am pro no - bis: sub Pon - ti - o Pi - la - to

*pp*  
 Cl.I  
 Ob.I  
*sim.*

*dim.*  
 pas - sus et se - pul - tus est.  
*dim.*  
 pas - sus et se - pul - tur  
*dim.*  
 pas - sus et se - pul  
*dim.*  
 pas - sus et se - pul

*ppp*  
 Cl.I  
 Tr.

re - sur - re - xit ter - ti - a  
 re - sur - re - xit ter - ti - a  
 Et re - sur a  
 Et re - sur  
 Archi  
 Tr.  
*p*

Trb.

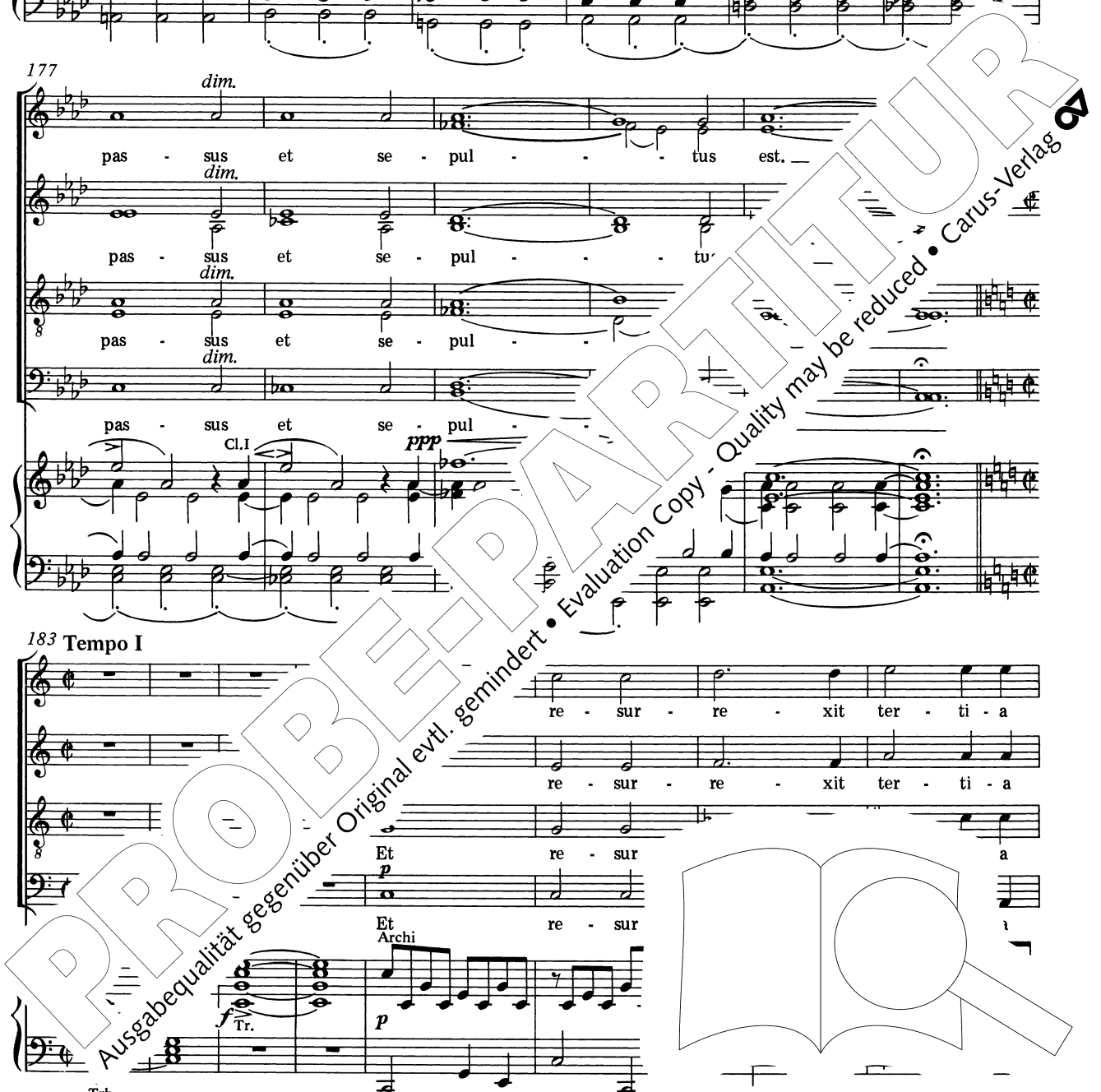

*cresc. poco a*  
*cresc. poco a*  
*cresc. poco a*  
*cresc. poco a*

di - e, se - cun - dum Scri - ptu -

di - e, se - cun - dum Scri - ptu -

di - e, se - cun - dum Scri - ptu -

di - e, se - cun - dum Scri - ptu -

+Fag. *cresc. poco a*

*poco*  
*poco*  
*poco*  
*poco*

ras. Et a - scen - dit in coe - lum.

ras. Et a - scen - dit in coe - lum.

ras. Et a - scen - dit in coe - lum.

ras. Et a - scen - dit in coe - lum:

*poco* +Cl. +Cor.

*ff*  
*ff*  
*ff*  
*ff*

se - det ad - tris, se -

se - det - am Pa - tris, se -

se - xte - ram Pa -

de - xte - ram Pa -

*cresc.*

trb.

PROBEPARTITUR  
 Evaluation Copy - Quality may be reduced. Carus-Verlag



det, se - - - det ad de - xte - ram Pa - -

det, se - - - det ad de - xte - ram Pa - -

det, se - - - det ad de - xte - ram Pa - -

det, se - - - det ad de - xte - ram Pa - -

tris, se - - - det,

tris, se - - - det,

tris, se - - - de'

tris, se - - -

det ad de - - tris. Et i - te -

det ad - - tris. Et i - te -

det ad Pa - - tris. i - te -

xte - ram Pa - - tris. e -

PROBEPARTITUR  
 Ausgabequalität gegenüber Original evtl. gemindert • Evaluation Copy - Quality may be reduced • Carus-Verlag

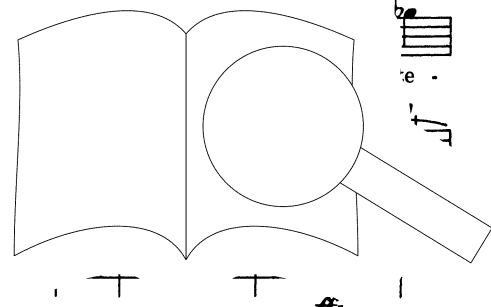

rum ven - tu - rus est cum glo - ri - a, ju - di - ca - re vi - vos

rum ven - tu - rus est cum glo - ri - a, ju - di - ca - re vi - vos

rum ven - tu - rus est cum glo - ri - a, ju - di - ca - re vi - vos

rum ven - tu - rus est cum glo - ri - a, ju - di - ca - re vi - vos

*fz* *ffz*

et mor - tu - os: cu - j

et mor - tu - os: re - gni non

et mor - tu - os: - gni non

et mor - tu - os: re - gni non

- Legni

- Ottoni

- Trb. III

- Timp.

*p*

e - rit fi - nis,

e - rit fi - nis,

*f* *c* *T*

*resc.*

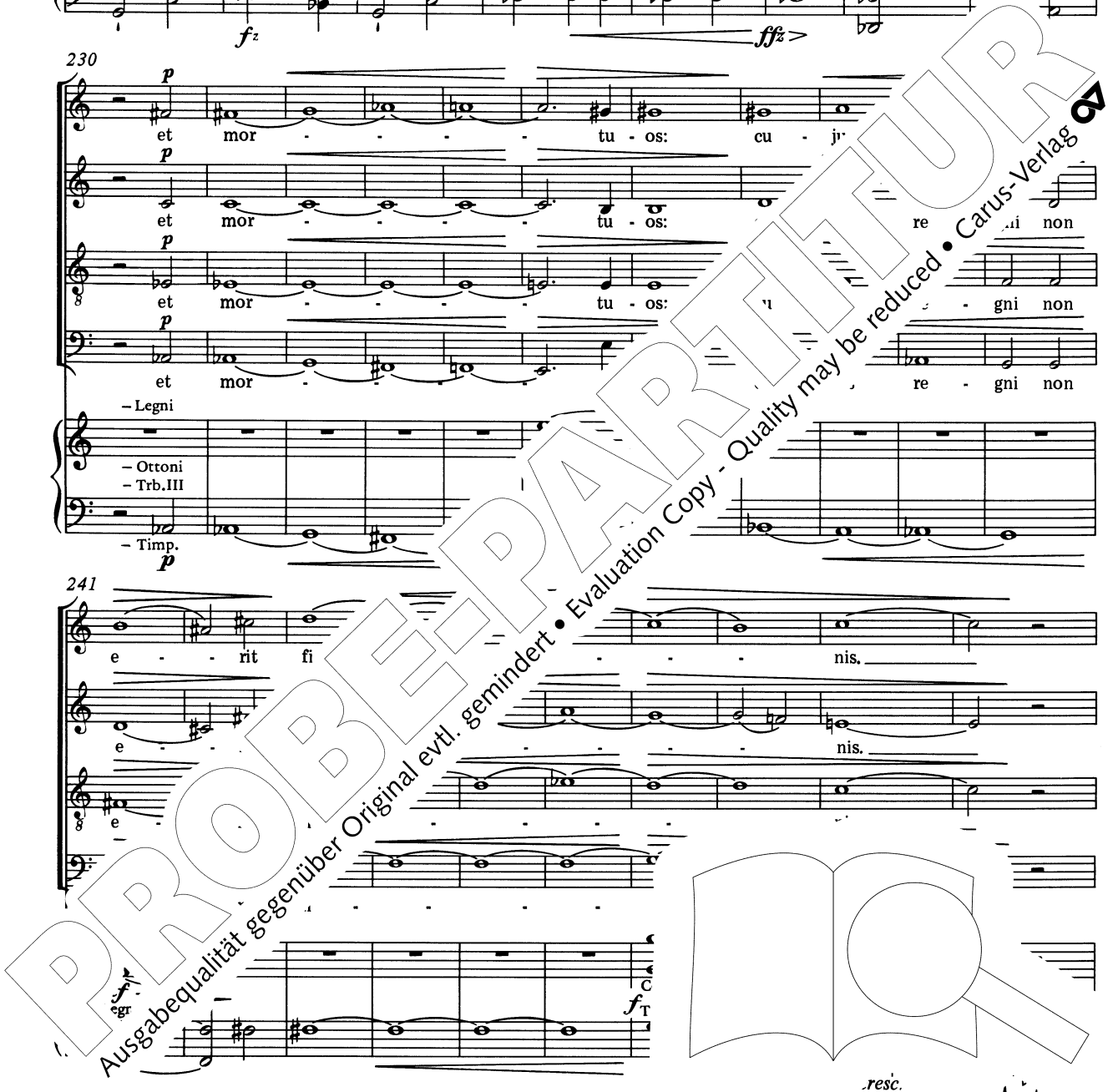

251

*f*  
 Cre - - - do, cre - - - do in Spi - - -  
 Cre - - - do, cre - - - do in Spi - ri - tum  
 Cre - - - do, cre - - - do Spi - ri - tum  
 Cre - - - do, cre - - - do, cre - - -

*f*+Trb.I/II

256

- ri - tum San - - - ctum, San - -  
 San - - ctum Do - - mi - num, Spi - -  
 San - ctum Do - - mi - num, Spi - - ctum,  
 do, cre - - - do, do,

261

Do - - mi - nu - - - do, cre - - -  
 Do - - mi - - - Cre - - - do, cre - - -  
 Do - - - Cre - - - do  
 cre - - -

*fz*

+Timp.

do, et vi - vi - fi -

do, et vi - vi - fi - can - tem, et

do, et vi - vi - fi - can - tem, et

do, et vi - vi - fi - can - tem,

-Tr.

-Timp.

can - tem.

vi - vi - fi - can - tem.

vi - vi - fi - can -

et vi - vi - fi - can -

em;

Cre -

-Trb.

-Fag.

do, qui ex

do, qui ex Pa -

do,

cre - do,



Pa - - - tre Fi - - - li - o - que pro - ce - - -

- - - - tre Fi - - - li - o - que pro - ce - - -

- - - - tre Fi - - - - li - - o - que pro - ce - - -

cre - - - do, cre - - - do, cre - - -

dit. Cre - - - do, cre - - -

dit. Cre - - - do, cre - - -

dit. Cre - - - do, cr

do, cre - - - do, do,

*Tutti*

-Tr.

-Timp.

qui cum P- - - - li - o si - - -

cum Fi - li - o si - - - mul

re et Fi - li - o

- tre et Fi - li -

PROBEPARTITUR

Ausgabequalität gegenüber Original evtl. gemindert • Evaluation Copy - Quality may be reduced • Carus-Verlag

mul ad - o - ra - - - tur, qui cum Pa - tre et  
 ad - o - ra - - - tur, qui cum Pa - tre et  
 ad - o - ra - - - tur, qui cum Pa - tre et  
 ad - o - ra - - - tur, qui cum Pa - tre et

*fz fz fz*

Fi - - li - o con - glo - ri - fi  
 Fi - - li - o con - glo - ri -  
 Fi - - li - o con - glo -  
 Fi - - li - o con - glo ca - -

Tr. *ffz>* *fz fz ffz>*

tur: . . . cu - - tus  
 tur: lo - - cu - - tus  
 tur: lo - -  
 qui lo - -

*fz fz fz fz*

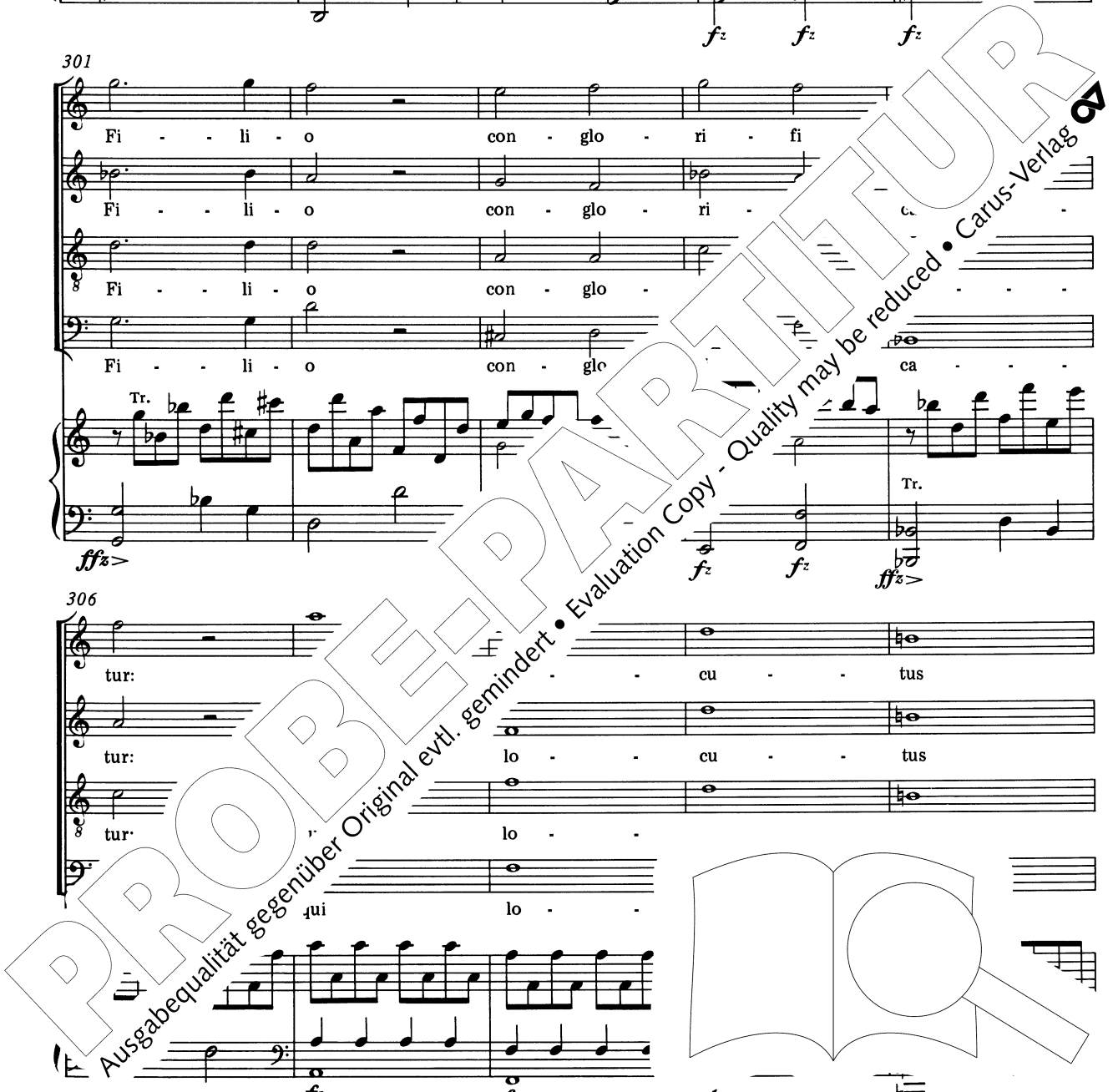



ma in re - mis - si - o - -

ma in re - mis - si - o - -

ma in re - mis - si - o - -

ma in re - mis - si - o - -

Archi *p* *f* *mf* (stacc.)

Cor. Ob. Cl. Tr. Tr.

nem pec - ca - to - rum mor - tu -

nem pec - ca - to - rum mor - tu -

nem pec - ca - to - rum

nem pec - ca - to

*fp*

rum. tam ven - tu - - - ri

rum. - tam ven - tu - - - ri

rum vi - - tam ven

Et vi - - tam ver

Tutti *ff* -Timp

PROBEPARTITUR

Ausgabequalität gegenüber Original evtl. gemindert • Evaluation Copy - Quality may be reduced • Carus-Verlag



sae - - cu - li, vi - -

sae - - cu - li, vi - -

sae - - cu - li, vi - -

sae - - cu - li, vi - -

*fz*

tam ven - tu - - - ri sae - - cu

tam ven - tu - - - ri sae -

tam ven - tu - - - ri s-

tam ven - tu - - - ri li.

*fz*

+Timp.

A . . . . .

A . . . . .

A . . . . .

A . . . . .

*fz*

PROBEPARTITUR

Ausgabequalität gegenüber Original evtl. gemindert • Evaluation Copy - Quality may be reduced • Carus-Verlag







418

men, a - - men,  
 men, a - - men,  
 men, a - - men,  
 men, a - - men,

-Ob.  
 -Cl.  
 -Fag.

423

+Ob.  
 +Cl.

cresc.

a  
 Tutti

428

men, a - - men.  
 men, a - - men.  
 men,  
 me

# Sanctus

Andante

Musical score for strings and woodwinds, measures 1-3. The score is in 12/8 time and B-flat major. It features five staves: Violin I, Violin II, Viola, Cello/Double Bass, and Bassoon. The music is mostly rests in these parts.

Musical score for strings and woodwinds, measures 4-6. The score is in 12/8 time and B-flat major. It features five staves: Violin I, Violin II, Viola, Cello/Double Bass, and Bassoon. The music is mostly rests in these parts.

Musical score for vocal soloists and piano, measures 7-10. The score is in 12/8 time and B-flat major. It features five staves: Soprano, Alto, Tenor, Bass, and Piano. The vocal parts enter with the lyrics "San ctus, ctus, ctus, der". The piano accompaniment is marked *ff* and includes a trill and timpani part. Dynamics include *ff*, *fp*, and *decr.*

Musical score for vocal soloists and piano, measures 11-13. The score is in 12/8 time and B-flat major. It features five staves: Soprano, Alto, Tenor, Bass, and Piano. The vocal parts continue with the lyrics "San ctus". The piano accompaniment is marked *ff*. Dynamics include *ff* and *decr.*

Musical score for strings and woodwinds, measures 14-16. The score is in 12/8 time and B-flat major. It features five staves: Violin I, Violin II, Viola, Cello/Double Bass, and Bassoon. The music is mostly rests in these parts.

PROBEPARTITUR  
Ausgabequalität gegenüber Original evtl. gemindert • Evaluation Copy - Quality may be reduced • Carus-Verlag

11 *fp* *decresc.*

ctus, *fp* *decresc.*

ctus, *fp* *decresc.*

8 ctus, *fp* *decresc.*

ctus,

*fp* *decresc.* *p* *pp*

- Legni  
- Vl.  
- Cor.  
- Tr.

+ Cl.  
+ Va.  
+ Fag.

15

*ff*

San ctus

San ctus

San

San

+ Vl.

*p cresc.* *ff*

Tutti

18

Do mi nus Sa ba

Do mi Sa ba

Do us Sa

De us Sa

+ Imp.



oth. Ple - - ni - - sunt

oth. Ple - - ni - - sunt

8 oth. Ple - - ni - - sunt

oth. Ple - - ni - - sunt

*ffz* *decresc.* *p* *-Cor.* *Tr.* *Timp.*

22

coe - li et ter - - - ra,

coe - li et ter - - - ra,

8 coe - li et ter - - - ra,

coe - li et ter - - - ra,

+Fl. +Ob. +Fag. Tim. Corn.

23

ple - - .t coe - li et ter - -

ple - - sunt coe - li et ter - -

8 ple - - sunt coe - li

ni - - sunt coe -

PROBEPARTITUR

Ausgabequalität gegenüber Original evtl. gemindert • Evaluation Copy - Quality may be reduced • Carus-Verlag



ra,  
ra,  
ra,  
ra,

ple - - ni - - sunt coe - li et ter  
ple - - - ni - - sunt coe - li et  
ple - - - ni - - sunt coe - li  
ple - - - ni - - sunt coe - - et

ra,  
ra,  
ra,  
ra,

PROBEPARTITUR  
Ausgabequalität gegenüber Original evtl. gemindert • Evaluation Copy - Quality may be reduced • Carus-Verlag

ple - - - ni - - - sunt glo - ri - a tu - - -

ple - - - ni - - - sunt glo - ri - a tu - - -

ple - - - ni - - - sunt glo - ri - a tu - - -

ple - - - ni - - - sunt glo - ri - a tu - - -

+Cl.  
+Cor.

a, glo - ri - a

a, glo - ri -

a, glo -

a, -Fl.  
-Ob.

*pp*

*pp*

*pp*

*pp*

a.

a.

Ausgabequalität gegenüber Original evtl. gemindert • Evaluation Copy - Quality may be reduced • Carus-Verlag

Osanna (Variante, siehe Anhang, S. 103)

30 Allegro

o - san - na in ex - cel - sis De - o, o -  
o - san - na in ex - cel - sis De - o, o -  
o - san - na, o - san - na,  
o - san - na,

Allegro  
Ob. >  
Cl.  
Cor. I.  
fp  
fp  
fp  
fp + Cor. II

35  
san - na, o - san - na,  
san - na, o - san - na, o - san na ex -  
o - san - na, o ex -  
o - san - na,

fp  
+Fag. cresc.  
+Trb.

40  
o - san  
cel - sis  
cel - si  
o - san - na  
o - san - na, o -  
o - san - na  
a, -Fl.  
-Ob. o - san - n

ff  
fp  
fp  
+Imp.  
-Cl.  
-Tr.  
-Trb.  
-Timp.

san - na, o - san - na,  
 san - na, o - san - na, o - san - na  
 o - san - na, o - san - na, o - san - na  
 o - san - na, o - san - na, o - san - na

*fp* *fp* *p*

+Ob.  
+Cl.

*cresc.* o - san - na.  
*cresc.* in ex - cel - sis De -  
*cresc.* in ex - cel - sis De -  
 in ex - cel - sis De o -

*cresc.* *fz* *fz*

+Trb.

san o - san - na.  
 san o - san - na.  
 san o - san - na.  
 na, o - sa

PROBEPARTITUR  
 Ausgabqualität gegenüber Original evtl. gemindert • Evaluation Copy - Quality may be reduced • Carus-Verlag

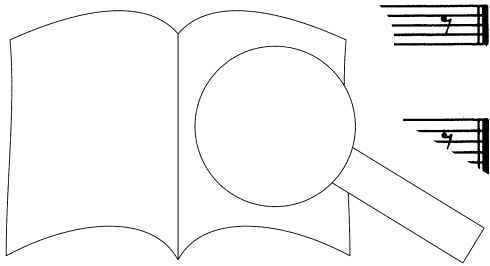

# Benedictus

Andante con moto

Solo  
Be - ne - di - ctus  
Be - ne - di - ctus  
Be - ne - di - ctus

Fl. Ob. I - Fl. - Ob. I  
p Fag. I Vc. I - Fag. I  
quasi pizz.

7  
qui ve - nit in no - mi - ne Do -  
qui ve - nit in no - mi - ne  
qui ve - nit in no - ni,

13  
be - ne - nit in no - mi - ne  
be - nit in no - mi - ne  
qui ve - nit ne

+F

PROBEPARTITUR

Ausgabequalität gegenüber Original evtl. gemindert • Evaluation Copy - Quality may be reduced • Carus-Verlag

Tutti *f*

Do - - mi - ni. Be - ne - di - ctus qui ve - - - nit in

Do - - mi - ni. Be - ne - di - ctus qui ve - - - nit in

Do - - mi - ni. Be - ne - di - ctus qui ve - - - nit in

Be - ne - di - ctus qui ve - - - nit in

+Cor.

*f* +Achi

+Cb.

no - - - mi - ne Do - mi - ni.

no - - - mi - ne Do - mi - ni.

no - - - mi - ne Do - mi - ne

no - - - mi - ne Do - ni.

-Fag.  
-Cor.

Sol.

di - ctus qui - nit in no - mi - ne

di - ctus nit in no - - - mi - ne

di ve - nit - - - mi - ne

Solo

Do - mi - ni, be - ne - di - ctus qui

Do - mi - ni, be - ne - di - ctus qui

Do - mi - ni, be - ne - di - ctus qui

Tutti *p*

be - ne - di - ctus qui ve -

be - ne - di - ctus qui ve -

be - ne - di - ctus qui ve

be - ne - di - ctus qui

-Ob. +Fl.

+Fag.

+Cor.

Soli

ve - nit,

ve - nit,

ve - nit,

Tutti

nit,

nit,

nit,

qui ve - nit in no - mi - ne Do - mi -

ve - nit in no - mi - ne Do - mi -

qui ve - nit in no - mi -

cresc.

qui ve - nit in

PROBEPARTITUR

Ausgabequalität gegenüber Original evtl. gemindert • Evaluation Copy - Quality may be reduced • Carus-Verlag

Tutti

ni.  
ni.  
ni.  
ni.

-Fl.  
-Ob.  
-Cor. -Fag.  
*pp*

Solo

Be - ne - di - ctus qui ve - nit in no  
Be - ne - di - ctus qui ve - nit in mi - ne  
Be - ne - di - ctus qui ve . . . . mi - ne

Do - mi - ae - di - ctus qui ve - nit in  
Do . . . be - ne - di - ctus qui ve - nit in  
be - ne - di . . . in

+Fl.  
+Ob. I  
*pp*  
+Fag. I

PROBEPARTITUR  
Ausgabequalität gegenüber Original evtl. gemindert • Evaluation Copy - Quality may be reduced • Carus-Verlag





Soli

Soli

nit in no - mi - ne Do - mi - ni,  
 ve - nit in no - mi - ne Do - mi - ni,  
 nit in no - mi - ne Do - mi - ni,

Tutti

Coro

*p*

be - ne -

be - ne -

ne -

Soli

be - ne - di - ctus nit in  
 be - ne - di nit in  
 be - ne - di ve - nit in

Tutti

di ve - nit in no - mi - ne Do - mi -  
 di qui ve - nit in no - mi - ne Do - mi -  
 di qui ve - nit in no - mi - ne Do - mi -  
 ctus qui ve - nit in no - mi -

+Fl.

+Ob. II

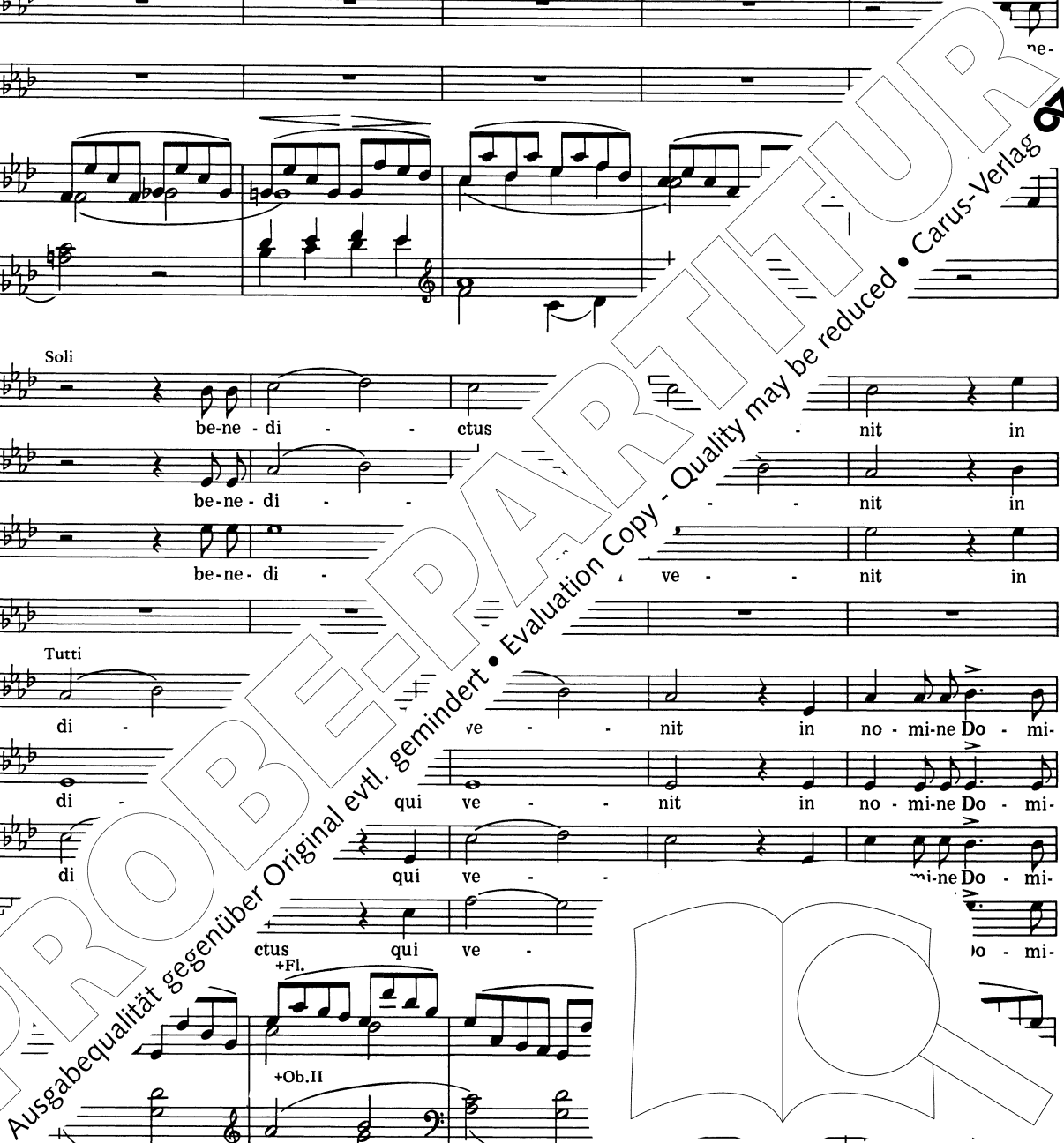

Soli

no - mi - ne Do - mi - ni, be - ne - di -

no - mi - ne Do - mi - ni, be - ne - di -

no - mi - ne Do - mi - ni, be - ne - di -

Tutti

ni, be - ne - di - ctus qui

ni, be - ne - di - ctus qui

ni, be - ne - di - ctus

ni, be - ne - di -

Soli

ctus qui ve - nit in no - mi

ctus qui ve - nit in no -

ctus qui ve - nit in no -

Do

*cresc.*

*cresc.*

*cresc.*

Tutti

ve

ve

*v.*

it,

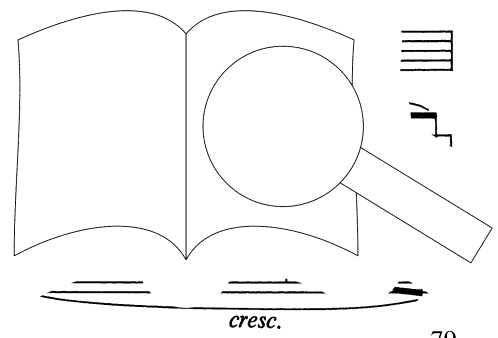

PROBEBE PARTITUR

Evaluation Copy - Quality may be reduced • Carus-Verlag

Ausgabequalität gegenüber Original evtl. gemindert •

Soli

mi - ni.  
mi - ni.  
mi - ni.

Tutti

be - ne - di - ctus qui ve -  
be - ne - di - ctus qui ve -  
be - ne - di - ctus qui ve -  
be - ne - di - ctus qui

*decresc.*

nit in no - mi - ne mi - ni.  
nit in no - mi - ni.  
nit in no - mi - ni.  
nit in mi - ni.

PROBEPARTITUR  
Ausgabequalität gegenüber Original evtl. gemindert • Evaluation Copy - Quality may be reduced • Carus-Verlag

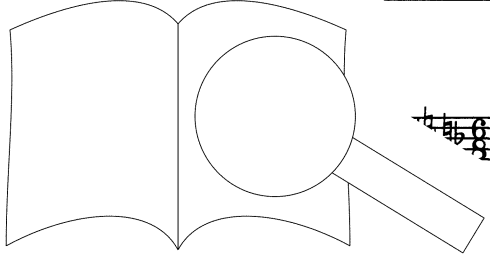

Osanna (Variante, siehe Anhang, S. 103)

30 Allegro

O - san - na in ex - cel - sis De - o, o -

O - san - na in ex - cel - sis De - o,

O - san - na, o - san - na,

O - san - na,

Allegro

Ob.  
Cl.

Cor.I

fp

fp

fp

fp + Cor.II

35

san - na, o - san - na,

san - na, o - san - na, o - san na, ex -

o - san - na, o -

o - san - na,

esc. ex -

fp

+Fag.

cresc.

+Trb.

40

o - san

cel - sis

cel - si

o - san - na, o -

o - san - na

o -

na, -Fl.  
-Ob.

o - san - na

ff

fp

fp

-Cl.

-Tr.  
-Trb.  
-Timp.

PROBENPARTITUR

Evaluation Copy - Quality may be reduced • Carus-Verlag

san - na, o - san - na,  
 san - na, o - san - na, o - san - na  
 o - san - na, o - san - na, o - san - na  
 o - san - na, o - san - na, o - san - na

*fp* *fp* *p*

+Ob.  
+Cl.  
+Fag.

o - san - na.  
 in ex - cel - sis De -  
 in ex - cel - sis De -  
 in ex - cel - sis De -  
 o -

*cresc.* *cresc.* *cresc.*

*fz* *fz*

De -  
Tu -

san - na.  
 san - na.  
 san - na.  
 na, o - sar

+Tr.-b.

PROBEPARTITUR  
 Ausgabequalität gegenüber Original evtl. gemindert • Evaluation Copy - Quality may be reduced • Carus-Verlag

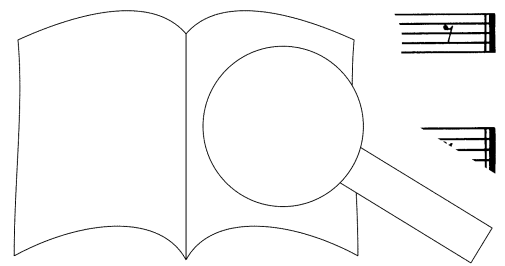

# Agnus Dei

Adagio

Adagio

5

Solo

A - gnus De - i, A - gnus De - i,

Solo

A - gnus De - i, qui -

Solo

A - gnus De - i, si - lis pec -

Solo

A - gnus De - i, qui tol - lis pec -

+Cl.I

+Fag.

-Trb.III

10

ca - ta, pec - ta - mun -

ca - ta, ta - mun -

ca - ta - mun -

ca ta

-Cl.

+Fl.

+Ob.

pp

-Fag.

+Fag.

Trb.

Tutti

pp Tutti

di: mi - se - re - re, mi - se - re - re no -

pp Tutti

di: mi - se - re - re, mi - se - re - re no -

pp Tutti

di: mi - se - re - re, mi - se - re - re no -

pp Tutti

di: mi - se - re - re, mi - se - re - re no -

+Fag.II

+Cor.

p

bis.

bis.

bis.

bis.

bis.

-Cl.  
-Fag.

+Fag.I

A - gnus

Solo

A - gnus

Solo

A - gnus

Solo

D

gnus De - i, qui tol

A - gnus De - i, qui

Trb.III

+Fag.II

pp

-Fag.

PROBEPARTITUR

Ausgabequalität gegenüber Original evtl. gemindert • Evaluation Copy - Quality may be reduced • Carus-Verlag







Solo

do - na no - bis pa - cem, do - na no - bis pa -

Solo

do - na no - bis pa - cem, do - na no - bis pa -

Solo

do - na no - bis pa - cem, do - na no - bis pa -

do - na no - bis pa - cem,

-Legni  
-Ottoni  
*decresc.*  
+Cl.  
-Timp.

cem, do - na no - bis pa - cem,

cem, do - na no - bis pa -

cem, do - na no - bis pa -

cem, do - na no - bis pa -

+Fl.  
+Ob.  
+Fag.

*ff* Tutti

rutti na  
do - na

no - bis pa

no - bis

no - t

do - na no - bis pa - cem,

do - na no - bis pa - cem,

do - na no - bis cem,

cem, do - na

Solo *f* Tutti Solo

do - na no - bis pa - cem, pa - cem, do - na no - bis

Solo *f* Tutti Solo

do - na no - bis pa - cem, pa - cem, do - na no - bis

Solo *f* Tutti Solo

do - na no - bis pa - cem, pa - cem, do - na no - bis

pa - cem, pa - cem,

Fl. Ob.

*p*

Legni Corni *ff*

Fag. Trb.

Tutti *fp* Solo

pa - cem, pa - cem, do - na no - bis pa

Tutti *fp* Solo

pa - cem, pa - cem, do - na no - bis pa cem, do - na

Tutti *fp* Solo

pa - cem, pa - cem, do - na no - bis do - na

Tutti *fp* Solo

pa - cem, pa - cem, do - na no - m, do - na

-Legni

*ff* *fp* Ottoni

no - bis, - cem,

no - bis, cem,

nc 's, pa - cem,

- bis pa - cem,

(-Tr. Tutti - Timp.)

*cresc.* *ff* *p*

Ob. I Cl. I

Fag.

Solo

do - na no - bis pa - - cem, do - na

Solo

do - na no - bis pa - - cem, do - na

Solo

do - na no - bis pa - - cem, do - na

Fl.

Cor.I

Cl.

Tutti *ff*

no - bis pa - - cem, do - na no - bi

Tutti *ff*

no - bis pa - - cem, do - na

Tutti *ff*

no - bis pa - - cem, do - na

Tutti

no - bis pa - - cem, do - na

Solo

cem, do - na no - bis pa - - cem,

cem, no - bis pa - - cem,

cem. no - bis pa - - cem,

cem.

Ob.I

Fag.I

PROBEPARTITUR

Ausgabequalität gegenüber Original evtl. gemindert • Evaluation Copy - Quality may be reduced • Carus-Verlag

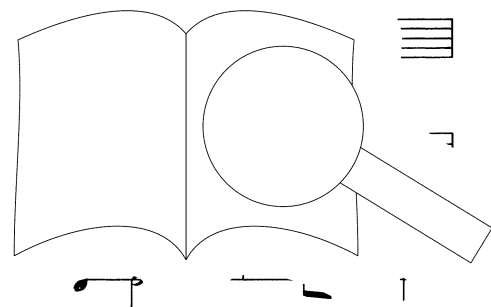

*Tutti f* do - na no - bis pa - - cem, do - na  
*Tutti f* do - na no - bis pa - - cem, do - na  
*Tutti f* do - na no - bis pa - - cem, do - na  
*Tutti f* do - na no - bis pa - - cem, do - na  
*ff* *p* Fl. Ob. I Fag. I

*Tutti f* no - - bis pa - - cem, do -  
*Tutti f* no - - bis pa - - cem, na  
*Tutti f* no - - bis pa - - cem, bis  
 a no - bis

pa do - na no - bis pa -  
 pa cem, do - na no - bis pa -  
 pa cem, do - na no - bis na  
 cem, do - na no - bis na  
 cem, do - na no - bis na  
 ag. I *fp* *Legni*

PROBENPARTITUR  
 Ausgabqualität gegenüber Original evtl. gemindert • Evaluation Copy - Quality may be reduced • Carus-Verlag

Tutti

cem, do - na no - bis pa -

cem, do - na no - bis pa -

cem, do - na no - bis pa -

cem, do - na no - bis pa -

*f* *Tutti* *p*

*f* *Tutti* *p*

*f* *Tutti* *p*

*f* *Tutti* *p*

*ff* *p* -Ortoni

cem, do - na no - bis pa

cem, do - na no - bis pa

cem, do - na no - bis pa

cem, do - na no - bis pa

cem, do - na no - bis pa

cem, Fl.

-Legni

Fag.

*p* *pp*

*p* *pp*

*p* *pp*

*p* *pp*

*p* *pp*

*pp*

*pp*

pa - cem

cem.

cem.

pa - cem.

pa - cem.

Legni

Cl.

+Cor.

+Tr.

+Timp.

PROBEPARTITUR

Ausgabequalität gegenüber Original evtl. gemindert • Evaluation Copy - Quality may be reduced • Carus-Verlag

Anhang

Cum Sancto Spiritu (1. Fassung der Fuge)

333

Musical score for measures 333-338. It features three vocal staves (Soprano, Alto, Bass) and a piano accompaniment. The lyrics are: "nus. Cum San-cto Spi - ri - tu, in glo - ri - a De - i, in glo - ri - a Pa - tris,". The piano part has a forte (f) dynamic marking.

339

Musical score for measures 339-344. It features three vocal staves and a piano accompaniment. The lyrics are: "a - men, Cum San-cto Spi - ri - tu, in De - i, in San-cto Spi - ri - tu, in". The piano part has a forte (f) dynamic marking.

345

Musical score for measures 345-350. It features three vocal staves and a piano accompaniment. The lyrics are: "glo - ri - a - men, Cum San-cto Spi - ri - tu, in a - men, cum San-cto Spi - ri - tu, in tris, a - men, tu, in". The piano part has a forte (f) dynamic marking.

PROBEPARTITUR  
Ausgabequalität gegenüber Original evtl. gemindert • Evaluation Copy - Quality may be reduced • Carus-Verlag



glo - ri - a De - i, in glo - ri - a Pa - tris, a -

glo - ri - a De - i, in glo - ri - a Pa - tris, a -

glo - ri - a De - i, in glo - ri - a Pa - tris, a -

*f*  
Cum San-cto Spi - ri - tu, in glo - ri - a De - i,  
men, cum San-cto Spi - ri - tu, in glo - ri - a Dr  
men, a - men, cum San-cto Spi - ri - tu, in glo - ri ir - ri - a

men,

*fz*

Pa - tris, cum San - cto Spi - ri - tu, in

Pa - tris. men, a - men, cum San - cto Spi - ri - tu, in

Pa - men, a - men, cum ri - tu, in

in

PROBENPARTITUR  
Ausgabequalität gegenüber Original evtl. gemindert • Evaluation Copy - Quality may be reduced • Carus-Verlag

glo - ri - a De - i, in glo - ri - a Pa - tris, a - . - .  
 glo - ri - a De - i, in glo - ri - a Pa - tris, a - . - .  
 glo - ri - a De - i, in glo - ri - a Pa - tris, a - . - .  
 glo - ri - a De - i, in glo - ri - a Pa - tris, a - . - .

men, cum San - cto Spi - ri - tu, in glo - ri  
 men, cum San - cto Spi - ri - tu, in glo De , in  
 men, cum San - cto Spi - ri - tu, ir . . . i, in  
 men, cum San - cto Spi - glo a De - i, in

glo - ri - a . . . men, cum San - cto  
 glo . . . a - . . . men, cum San - cto  
 glo . . . tris, a - . . . San - cto  
 Pa - tris, a - . . .

*p*  
*p*  
*p*

PROBEPARTITUR  
 Ausgabequalität gegenüber Original evtl. gemindert • Evaluation Copy - Quality may be reduced • Carus-Verlag

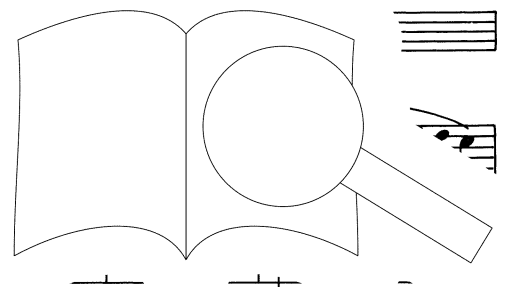

Spi - ri - tu, in glo - ri - a De - i, cum San - cto Spi - ri - tu, in  
 Spi - ri - tu, in glo - ri - a De - i, cum San - cto Spi - ri - tu, in  
 Spi - ri - tu, in glo - ri - a De - i, cum San - cto Spi - ri - tu, in  
 in glo - ri - a De - i, in

glo - ri - a Pa - tris,  
 glo - ri - a Pa - tris, in glo -  
 glo - ri - a Pa - tris, ri - a,  
 glo - ri - a Pa - tris, in glo - ri

glo - ri - a tris, in glo - ri - a  
 Pa - tris, in  
 glo Pa - tris.  
 i Pa -

PROBEPARTITUR  
 Ausgabequalität gegenüber Original evtl. gemindert • Evaluation Copy - Quality may be reduced • Carus-Verlag

De - i, in glo - ri - a De - i Pa -

glo - ri - a De - i, in glo - ri - a De - i Pa -

in glo - ri - a De - i Pa -

in glo - ri - a De - i Pa -

tris, cum San - cto Spi - ri - tu, in glo - ri

tris, cum San - cto Spi - ri - tu, in glo in

tris, cum San - cto Spi - ri - tu, in

tris, in

decresc. p

glo - ri - a - - - men,

glo a - - - men,

tris, a -

a

*p* in glo - ri - a Pa - tris, a - - men,  
*p* in glo - ri - a Pa - tris, a - - men,  
*p* in glo - ri - a Pa - tris, a - - men,  
 De - i Pa - - tris, a - - men, in

*p* in glo - ri - a Pa - tris,  
*p* in glo - ri - a Pa -  
*p* in glo - ri - a  
 glo - ri - a De - i Pa -

men, in glo - ri - a De - i, cum  
 men, Spi - ri - tu, in glo - ri - a De - i,  
 men, Spi - ri - tu, in glo i, cum  
 an - cto Spi - ri - tu,  
 um

San - cto Spi - ri - tu, in glo - ri - a Pa - tris, a - -  
 in glo - ri - a Pa - tris, a - -  
 San - cto Spi - ri - tu,  
 San - cto Spi - ri - tu, in glo - ri - a Pa - tris,

men, a - - men, a - -  
 men, a - - men, a - -  
 a - - men, a - -  
 a - - men, a - - m. a - -

a - - men, a - - men, a - - men,  
 a - - men, a - - men, a - - men,  
 me - - men, - - men,  
 a - - men,  
 en,

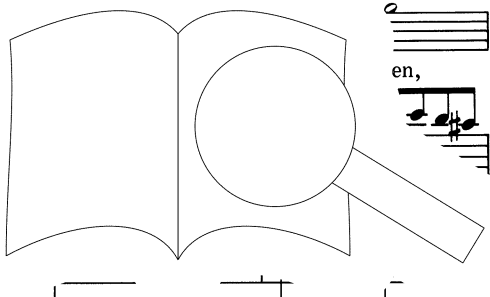

PROBENPARTITUR  
 Ausgabequalität gegenüber Original evtl. gemindert • Evaluation Copy - Quality may be reduced • Carus-Verlag

a - men, a - - men, *p*  
 a - men, a - - men, cum San - cto Spi - ri - tu, in *p*  
 a - men, a - - men, cum San - cto Spi - ri - tu, in *p*  
 a - men, a - men, cum San - cto Spi - ri - tu, in glo.

*fz fz fz fz fz* *p*

*p*  
 cum San - cto Spi - ri - tu, in glo - ri - a De - i,  
 glo - ri - a De - i, in glo - ri - a Pa - men,  
 glo - ri - a De - i, in glo - ri - a tu. - men,

Spi - ri - tu, in - i, in glo - ri - a Pa - tris, -  
 cum .n glo - ri - a De - i Pa - tris, -  
 cum . tu, in glo - ri - a tris,  
 ri - a is,  
 cre - scen - -

PROBEPARTITUR  
 Ausgabequalität gegenüber Original evtl. gemindert • Evaluation Copy - Quality may be reduced • Carus-Verlag

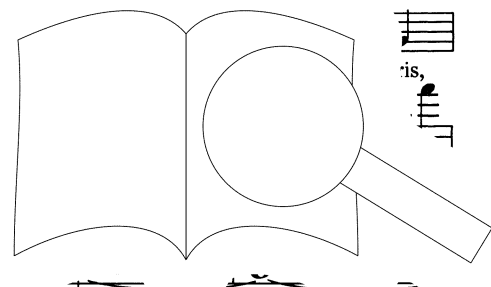

a - - men, cum San - cto Spi - ri - tu, in glo - ri - a De - i, in

a - - men, cum San - cto Spi - ri - tu, in glo - ri - a De - i, in

a - - men, cum San - cto Spi - ri - tu, in glo - ri - a De - i, in

a - - men, cum San - cto Spi - ri - tu, in glo - ri - a De - i, in

*ff ben marcato*

glo - ri - a Pa - tris, a - - men, cum San

glo - ri - a Pa - tris, a - - men, cum

glo - ri - a Pa - tris, a - - men,

glo - ri - a Pa - tris, a - - men,

glo - ri - a Pa - tris, a - - men, Spi - ri - tu, in

glo - ri - a Pa - tris, a - - men, Spi - ri - tu, in

glo - ri - a

glo

glo

i, in glo - ri - a Pa - tris, a - -

De - i, in glo - ri -

PROBEPARTITUR

Ausgabequalität gegenüber Original evtl. gemindert • Evaluation Copy - Quality may be reduced • Carus-Verlag

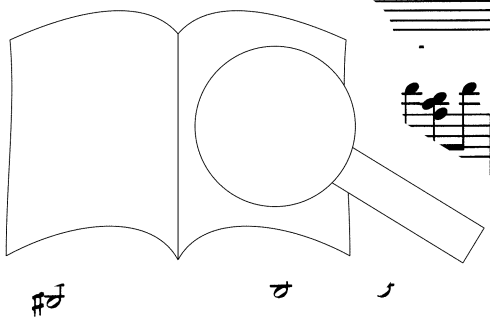



men, cum San - cto Spi - ri - tu, in glo - ri - a De - i, in  
 men, cum San - cto Spi - ri - tu, in glo - ri - a De - i, in  
 men, cum San - cto Spi - ri - tu, in glo - ri - a De - i, in  
 men, cum San - cto Spi - ri - tu, in glo - ri - a De - i, in

*p* *cresc.* *p* *cresc.* *p* *cresc.* *p* *cresc.*

glo - ri - a Pa - tris, a - - men, in  
 glo - ri - a Pa - tris, a - - men,  
 glo - ri - a Pa - tris, a - - ri - a  
 glo - ri - a Pa - tris, a - - 1, glo - ri - a

*ff* *fz* *fz* *fz* *fz* *fz* *fz* *fz*

Pa - tris, in glo - - ri - a  
 Pa - tris, men, in glo - - ri - a  
 Pa - - men, in glo ri - a  
 - - men, in

*fz* *fz* *fz* *fz* *fz* *fz* *fz* *fz*

PROBEPARTITUR

Ausgabequalität gegenüber Original evtl. gemindert • Evaluation Copy - Quality may be reduced • Carus-Verlag

490

De - - i Pa - - - tris,

De - - i Pa - - - tris,

De - - i Pa - - - tris,

De - - i Pa - - - tris,

495

500

- - - men, a - - men,

a - - men, a - - men,

a - - men, a - - men,

a

n.

PROBEPARTITUR

Ausgabequalität gegenüber Original evtl. gemindert • Evaluation Copy - Quality may be reduced • Carus-Verlag

Osanna (Variante der 2. Fassung)

30 Allegro moderato

*p*  
O - san - na in ex - cel - sis De - o, o -  
O - san - na in ex - cel - sis De - o,  
O - san - na, o - san - na,  
O - san - na,

*Allegro moderato*  
*fp*

35

san - na, o - san - na, *cresc*  
san - na, o - san - na, o - san - na sis  
o - san - na, o - san - cel - sis  
o - san - na,

*fp* *fz* *fz*

41

*ff*  
san  
De  
De  
o - san - na in o -  
o - san - na

*fp* *fp*

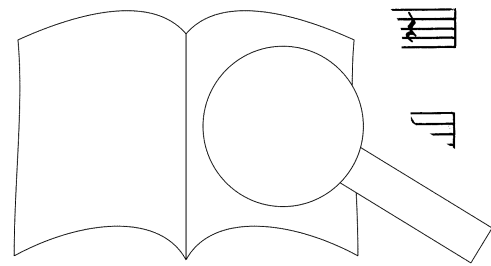

san - na, o - san - na,  
 san - na, o - san - na, o - san - na  
 o - san - na, o - san - na, o - san - na  
 o - san - na, o - san - na, o - san - na

*fp* *fp* *fp* *fp* *p*

*cresc.* o - san - - - na,  
*cresc.* in ex - cel - sis De - -  
*cresc.* in ex - cel - sis De - -  
 in ex - cel - sis De  
 o -

*cresc.* *fz* *fz* *ff*

san - - - o - san - - - na.  
 san - - - o - san - - - na.  
 san - - - o - san  
 - na, o -

*fz* *fz* *ff*

PROBEPARTITUR  
 Ausgabequalität gegenüber Original evtl. gemindert • Evaluation Copy - Quality may be reduced • Carus-Verlag

