

Wolfgang Amadeus
MOZART

Davide penitente

KV 469

Soli (SST), Coro (SATB / SATB)
Flauto, 2 Oboi, Clarinetto, 2 Fagotti
2 Corni, 2 Clarini, 3 Tromboni, Timpani
2 Violini, 2 Viole, Violoncello / Contrabbasso

herausgegeben von / edited by
Wolfgang Gersthofer

Stuttgarter Mozart-Ausgaben
Urtext

Klavierauszug / Vocal score
Paul Horn



Carus 51.469/03

Davide penitente

KV 469

Wolfgang Amadeus Mozart

1756–1791

1. Coro

Klavierauszug: Paul Horn (1922–2016)

Andante aperto

Oboe I,II
Fagotto I,II
Corno I,II
Clarino I,II
Trombone I-III
Timpani
Archii

The piano introduction is in C minor, 3/4 time, and begins with a piano (*p*) dynamic. It features a steady eighth-note accompaniment in the right hand and a more active bass line in the left hand.

Measures 5-8 of the vocal score. The vocal parts (Soprano, Alto, Tenore, Basso) enter with the lyrics "Al - zai le fle - bi - li vo - ci al Si -". The piano accompaniment continues with a strong *f* dynamic. The word "Tutti" is written above the vocal lines.

Measures 9-12 of the vocal score. The vocal parts continue with the lyrics "gnor. Al - - za - - i le fle - - bi - li". The piano accompaniment remains at a strong *f* dynamic.

Aufführungsdauer / Duration: ca. 45 min.

© 2005 by Carus-Verlag, Stuttgart – 6. Auflage / 6th Printing 2018 – CV 51.469/03

Vervielfältigungen jeglicher Art sind gesetzlich verboten. / Any unauthorized reproduction is prohibited by law.

Alle Rechte vorbehalten / All rights reserved / Printed in Germany / www.carus-verlag.com

Urtext
edited by
Wolfgang Gersthofer

vo - - - - ci, al - za - i le fle - bi - li vo - ci, le

Al - - za - i le

fle - bi - li vo - ci, al - za - i le vo - ci a Di - -

fle - - bi - li vo - - - - ci a Di -

Al -

o, al - zai a Dio, al - zai a Dio le

o, al - zai, al - zai le

Al - - za - - i le fle - - bi - li

za - i a Di - o le fle - bi - li vo - ci, le fle - bi - li vo - ci,

fle - bi - li vo - ci a Di -
vo - ci, al - zai le vo - ci a Di -
vo - ci a Di - o, le vo - ci al - za - i,
al - za - i a Di - o le vo - ci, a Di - o le vo - ci al - za - i,

o, al - zai, al - zai, al - zai, al - zai,
o, al - zai, al - zai, al - zai, al - zai,
da ma - li op - pres - so,
da ma - li op - pres - so,

p al - za - i le fle - bi - li vo - ci da
p da ma - li op - pres - so
p da ma - li op - pres - so, da
p da ma - li op - pres - so

ma - li op - pres - so.

ma - li op - pres - so.

li op - pres - so.

Al - zai le - fle - bi - li

vo - ci da ma - li op - pres - li, da ma - li

Tutti *p* Al - Si - gnor,

Tutti *p* Al - Si - gnor,

Tutti *p* Al - Si - gnor,

Tutti *p* Al - Si - gnor,

cresc. *p*

so, al - za - i, al -
p
 op - pres - so, al - za - i
p
 op - pres - so, al - za - i
p
 op - pres - so, al - za - i
p
 op - pres - so, al - za - i

cresc.
p

za - i le vo - ci, al - zai a Di - o da
cre - scendo f
 a Di - o, le vo - ci al - zai,
cre - scendo f
 a Di - o, le vo - ci al - zai,
cre - scendo f
 a Di - o, le vo - ci al - zai,
cre - scendo f
 a Di - o, le vo - ci al - zai,
cre - scendo f

cresc.
f
p

ma - li op - pres - so, op - pres - so, op - pres -
 ma - li op - pres - so, op - pres - so, op - pres -

f
p

58

so. Al - za - i le mie vo - ci, al - za - i le fle - bi - li
Al - za - i le mi - e

62

vo - ci al - za - i le mie vo - ci da - ma
al - zai le mie vo - ci.

tr *Tutti p* *Solo* *tr* *tr*

67

li op - pres

71

so. Al - za - i le fle -

Tutti f

- bi - li mi - e vo - ci, al -
 Tutti *f* Al - za - i le vo - ci al Si - gnor,
 Tutti *f* Da ma - li op - pres - so, da
 Tutti *f* Al - za - i a Di - o le

zai a Dio, al - zai a Dio le fle -
 al - zai, al - zai le vo - ci,
 ma - li op - pres - so, op - pres -
 fle - bi - li vo - ci, le fle - bi - li vo - ci, al - za - i a Di - o,

- bi - li vo - ci, le fle - bi - li -
 a Di - o al - za - i, al - za - i le
 so, al - za - i a Di - o le vo - ci, al - za - i da ma - li op -
 al - za - i le vo - ci, al - za - i le vo - ci da ma - li op - pres -

vo - ci al - zai. Al - za - i le fle - bi - li

vo - ci. Al - za - i le

pres - so. Al - za - i le

so, op - pres - so. Al - zai le

vo - ci, le vo - ci da ma - li op - pres -

fle - bi - li vo - ci da ma - li op - pres -

fle - bi - li vo - ci da ma - li op - pres -

fle - bi - li vo - ci da ma - li op - pres -

so, op - pres - so.

so, op - pres - so.

so, op - pres - so.

so, op - pres - so.

2. Coro

Allegro vivace

Tutti f

Soprano
Can - - - ti - am,

Alto
Can - - - ti - am,

Tenore
Can - - - ti - am, can - tia - -

Basso
Can - - - ti - am, can - tia - -

Allegro vivace

f

Oboe I,II
Fagotto I,II
Corno I,II
Clarino I,II
Trombone I-III
Timpani
Archii

4

can - - - tia - - -

can - - - tia - - -

mo, can - tiam le glo - - - rie - e le lo - di, - e -

mo, can - tiam le glo - rie e le

7

mo le glo - ri - e, - le
 mo, can - ti - am, can-ti-am le
 lo - di, can - ti - am le
 lo - di,

10

glo - rie, can - ti - am, can-ti-am le lo - di, can - ti - am le
 glo - rie, can - ti - am, can-ti-am le lo - di, can - ti - am le
 glo - rie, can - ti - am le lo - di e re - pli -
 can - tiam le glo - rie e - le lo - di,

13

lo - di e re - pli - chia - mo - le in cen - to e cen - to mo -
 ti - am le glo - ri - e in cen - to mo - di e cen - to,
 chia - mo - le in cen - to mo - di e cen - to,
 can - ti - am le lo - di e re - pli - chia - mo - le in cen - to - mo -

di, e re - pli - chia -
e re - pli - chia - mo, e re - pli - chia -
e re - pli - chia - mo, e re - pli -
di, e re - pli - chia - mo - le in cen - to mo - di e cen - to, e re - pli -

mo le lo - di, le glo - rie, can - ti - a - mo
mo le lo - di, le glo - rie, can - ti - a - mo
chia - mo - le in cen - to mo - di e cen - to, le lo - di, le glo - rie, can - ti - a - mo
chia - mo le lo - di, le glo - rie, can - ti - a - mo

p del Si - gno - re a - ma - bi - lis - si - mo,
p del Si - gno - re a - ma - bi - lis - si - mo,
p del Si - gno - re a - ma - bi - lis - si - mo,
p del Si - gno - re a - ma - bi - lis - si - mo,

del Si - gno - re a -

del Si - gno - re a -

del Si - gno -

del Si -

pp

ma - bi - lis - si - mo. Can - ti - am le

ma - bi - lis - si - mo. Re -

re a - ma - bi - lis - si - mo. Can - ti - am le glo - ri - e e

gno - re a - ma - bi - lis - si - mo.

f

glo - rie e re - pli - chia - mo - le in cen - to e cen - to mo -

pli - chia - mo - le in cen - to mo - di, cen - to mo - di,

re - pli - chia - mo - le in cen - to mo - di,

Re - pli - chia - mo - le in cen - to mo - di, cen - to mo -

del Si - gno - - re a -
 del Si - gno - - re a -
 del Si - gno - -
 del Si -

pp

ma - - bi - lis - si - mo.
 ma - - bi - lis - si - mo.
 re a - ma - bi - lis - si - mo.
 gno - re a - ma - bi - lis - si - mo.

p

pp

3. Aria

Allegro aperto

Oboe I,II
Corno I,II
Archi
Bassi

Measures 1-3 of the score. The top staff (treble clef) contains the melodic line for Oboe I,II and Corno I,II, starting with a *p* dynamic. The bottom staff (bass clef) contains the accompaniment for Archi and Bassi, starting with a *f* dynamic. The key signature has one flat (B-flat) and the time signature is common time (C).

Measures 4-7 of the piano accompaniment. The top staff (treble clef) features a complex texture with chords and trills, marked with *p* and *f*. The bottom staff (bass clef) provides a steady rhythmic accompaniment with eighth notes.

Measures 8-10 of the piano accompaniment. The top staff (treble clef) continues with trills and complex textures, marked with *f*. The bottom staff (bass clef) continues with the eighth-note accompaniment.

Measures 11-14 of the piano accompaniment. The top staff (treble clef) features sixteenth-note passages and trills, marked with *p*. The bottom staff (bass clef) continues with the eighth-note accompaniment.

15 Soprano II solo

Lun - - gi le cu - - re in gra - te,

Measures 15-18 of the score. The top staff (treble clef) contains the vocal line for Soprano II solo. The bottom staff (bass clef) contains the piano accompaniment, marked with *f*. The piano accompaniment continues with the eighth-note accompaniment.

19

ah! re - spi - ra - te,

23

re - spi - ra - te o - mai.
te o - mai.

27

Lun - gi le cu - re, lun - gi le cu - re,

31

le cu - re in - gra

35

39

Musical score for measures 39-42. The vocal line features a melodic phrase with a slur. The piano accompaniment consists of chords in the right hand and a simple bass line in the left hand.

43

te,

Musical score for measures 43-46. The vocal line has a rest followed by the syllable "te,". The piano accompaniment features a more active right hand with eighth notes and sixteenth notes.

47

re - spi - ra - te,

fp *fp*

Musical score for measures 47-50. The vocal line has a rest followed by the syllables "re - spi - ra - te,". The piano accompaniment has a dynamic marking of "fp" (fortissimo piano) and features a rhythmic pattern of eighth notes.

51

ah! re - spi - ra - te

fp *fp* tr tr

Musical score for measures 51-55. The vocal line has a rest followed by the syllables "ah! re - spi - ra - te". The piano accompaniment has a dynamic marking of "fp" and includes trills in the right hand.

56

crescendo

Musical score for measures 56-59. The vocal line features a complex melodic passage with many sixteenth notes. The piano accompaniment has a dynamic marking of "crescendo" and features a rhythmic pattern of eighth notes.

60 *tr*
 te o - mai.

63

66
 S'è pal - pi - ta - to, pal - pi - ta - to as - sa - i,

71
 s'è pal - pi - ta - to as - sai è tem - po da go - der, è tem -

76
 - po da go - der, è tem - po, tem - po da go -

81

der.

f *p* *tr* *tr*

85

Lun - gi le cu - re in-

f *p* *tr*

90

gra - te, ah! re - spi - ra - te,

f *p* *f*

95

re - spi - ra - te o - mai.

p *tr* *tr*

99

Lun - gi le - cu - re,

f *p* *tr* *tr*

102

le cu - re in - gra -

106

- te, s'è pal -

110

- pi - ta -

115

to as - sai,

119

re - spi - ra - te,

123

s'è pal - pi - ta - - - - - to as -

128

sai, s'è - pal - pi - ta - - - - -

131

- - to as - sai, è tem - po da - - - - -

136

go - der.

140

4. Coro

Adagio

Soprano I
Si - - i pur sem - pre be - ni - - gno, oh

Soprano II
Si - - i pur sem - pre be - ni - gno, oh

Alto
Si - - i pur sem - pre be - ni - gno, oh

Tenore
Si - - i pur sem - pre be - ni - - gno, oh

Basso
Si - - i pur sem - pre be - ni - gno, be - ni - gno, oh

Adagio

Oboe I,II
Fagotto I,II
Corno I,II
Trombone I-III
Archi

4

Di - o, e le pre - ghie - re ti muo - va - no a pie -

Di - o, e le pre - ghie - re ti muo - va - no a pie -

Di - o, e le pre - ghie - re ti muo - va - no a pie -

Di - o, e le pre - ghie - re ti muo - va - no a pie -

Di - o, e le pre - ghie - re ti muo - va - no a pie -

Di - o, e le pre - ghie - re ti muo - va - no a pie -

tà, a — pie - tà, e le pre - ghie-re oh Di - - o ti
 tà, a — pie - tà, le pre-ghie - re ti
 tà, a — pie - tà, e le pre - ghie-re oh Di - - o ti
 8 tà, a — pie - tà, e le pre - ghie-re oh Di - - o ti
 tà, a — pie - tà, e le pre - ghie-re oh Di - - o ti

muo - va - no a pie - tà.
 muo - va - no a pie - tà.
 muo - va - no a pie - tà.
 8 muo - va - no a pie - tà.
 muo - va - no a pie - tà.

5. Duetto

Allegro moderato

Archi
Bassi

First system of music for Archi Bassi, measures 1-5. The score is in 3/4 time with a key signature of one flat. The upper staff features a melodic line with trills and slurs, while the lower staff provides a harmonic accompaniment. A forte (*f*) dynamic marking is present.

Second system of music for Archi Bassi, measures 6-10. The upper staff continues the melodic line with trills and slurs. The lower staff features a piano (*p*) dynamic marking in measure 7, followed by a return to forte (*f*) in measure 10.

11 Soprano I solo

Third system of music, measures 11-14. The upper staff is for Soprano I solo, with lyrics: Sor - - gi, o Si - . The lower staff provides accompaniment with a piano (*p*) dynamic marking.

Fourth system of music, measures 15-19. The upper staff continues the vocal line with lyrics: gno - - re, e spar - gi i tuoi ne - mi - ci, . The lower staff provides accompaniment with trills in the upper staff.

Fifth system of music, measures 20-24. The upper staff continues the vocal line with lyrics: sor - - gi, sor - - gi, sor - - gi, . The lower staff provides accompaniment.

25

sor - gi, o Si - gno - re.

Soprano II solo

Sor - gi, o Si - gno - re, spar - gi e

30

dis - si - pa i tuoi ne - mi - ci, sor - gi, o Si - gno - re,

35

sor - gi, sor - gi, e dis - si - pa i

40

Sor - gi, o Si - gno - re, sor - gi, o Si -

tuo - i ne - mi - ci. Sor - gi, o Si - gno - re,

45

gno - re, sor - gi, sor - - gi, o Si - gno - re.
 sor - gi, o Si - gno - re, sor - gi, o Si - gno - re.

50

55

Fu - ga o - gnun che t'o - dia, fu - - ga da
 Fu - ga o - gnun che t'o - dia, fu - - ga da te che

59

te che t'o - dia, fu - - ga o - - gnun che
 t'o - dia, fu - - ga o - - gnun che

81

gi, spar

86

gi tuo i ne mi ci,

91

spar gi, spar gi i tuoi ne mi ci,
dis si pa, spar gi i tuoi ne mi

96

ci,
ci,

6. Aria

Andante

Flauto
Oboe
Clarinetto
Fagotto
Corno I,II
Archi

p

13 Tenore solo

A te, fra tan-ti af-

17

fan-ni, pie-tà cer-cai, Si-gno-re, pie-tà, pie-tà, pie-

mf p mf p mf

22

8 *p* ta — cer - ca - i, Si - gno - re, che ve - di il mio bel

26

8 co - re, che mi co - no - sci al - men, che mi — co - no - sci al -

30

8 men. A te, fra tan - ti af - fan - ni, a

33

8 te, fra tan - ti af - fan - ni, pie - tà, — pie -

36

8 ta — cer - ca - i, Si - gno - re, Si -

8 gno - re, che ve - di il mio bel co - re, che mi co - no - sci al -

8 men, — che mi co - no - sci al - men,

8 che ve - di il mio bel co - re, che mi co - no - sci al -

8 men, che ve - di il mio bel co - re, che mi co -

8 no - sci, che mi co - no - sci al - men. A

62

te, fra tan - ti af - fan - ni, a te, fra tan - ti af -

65

fan - ni, pie - tà cer - ca - i, cer -

68

ca - i pie - tà, cer - ca - - - i pie -

71

tà, Si - gnor.

cresc. *p* *cresc.* *p*

74

Allegro

U - di - sti i vo - ti mie - i: e

f *p*

79
8 già go - de - a que - st'al - ma, e

83
8 già go - de - a que - st'al - ma per te l'u -

87
8 sa - - ta - cal - - ma del - le tem - pe - ste in

91
8 sen. U - di - sti i vo - ti -

95
8 mie - i: e già go - dea que - st'al -

99

103

107

111

115

119

123

ma per te l'u - sa - ta cal - ma

128

del - le tem - pe - ste in

sf *sf* *sfp* *sfp* *p* *cresc.*

132

sen, del - le tem - pe - ste in

f *p*

136

sen, del - le tem - pe

f *fp* *fp* *fp* *fp* *p*

140

ste in sen, del - - le tem-pe - ste in sen, del -

fp fp fp fp p cre -

144

le tem-pe - ste in sen.

scen - do *f*

148

p

152

p

156

p

attaca

7. Coro

Largo

Soprano

Alto

Tenore

Basso

Coro I

Soprano

Alto

Tenore

Basso

Coro II

Oboe I,II

Fagotto I,II

Corno I,II

Trombone I-III

Archi

Largo

4

vuoi, pu - - ni - sci - mi,

vu - - i, pu - ni - - sci - mi,

vu - - i, pu - ni - - sci - mi,

vu - - i, pu - ni - f - sci - mi,

Se - - - - - vuo - - - - -

Se vuo - - - - -

Se vuo - - - - -

Se vuo - - - - -

ma pri - a, Si - gno - re, la -
 Si - gno - re, la -
 ma - pri - a, Si - gno - re, la -
 ma la - - scia, Si - gno -
 i, pu - ni - - sci - mi, la -
 i, pu - ni - - sci - mi, la -
 i, pu - ni - sci, pu - ni - sci - mi, Si - gno - re,
 i, pu - ni - - sci - mi, la -

- scia che al - me - no, che sfo - -
 - scia che al - me - no, che sfo - ghi, che al -
 - scia che al - me - no, che sfo - -
 re, che al - me - no, che sfo - - ghi, che al - -
 - scia che al - me - no, che sfo - -
 - scia che al - me - no, che sfo - - ghi,
 la - - scia che al - me - no sfo - - ghi,
 - scia che al - me - no, che pria al -

ghì, che si mo - p - de - ri il tu - o
 me - no pria si mo - p - de - ri
 ghi, che al - men si mo - de - ri
 men pria si mo - p - de - ri
 ghi, che pria si mo - p - de - ri
 che pria si mo - p - de - ri
 che al - men si mo - p - de - ri
 men si mo - p - de - ri

p *pp*

sde - gno, il tu - o fu - ro - re. Pu -
 il tu - o fu - ro - re.
 il tu - o fu - ro - re.
 il tu - o fu - ro - re.
 il tu - o sde - gno, il tu - o fu - ro - re,
 il tu - o fu - ro - re,
 il tu - o fu - ro - re,
 il tu - o fu - ro - re,

p *f*

ni - sci - mi se vuo - i,
 Pu - ni - sci - mi se vuo - i,
 Pu - ni - sci - mi se vuo - i,
 Pu - ni - sci - mi se vuo - i,
 ma pri - a, Si -
 ma pri -
 ma pri - a, Si -
 ma la -

la - scia che sfo - ghi,
 ma pri - a, Si - gno - re, la - scia,
 la - scia che pri - a si mo - de -
 la - scia che sfo - ghi il tuo ter - ri -
 gno - re, la - scia che sfo - ghi,
 a, la - scia al - me - no, che
 gno - re, la - scia al - me - no, che
 scia che pri - a si mo - de - ri il tuo ter - ri -

che sfo - - ghi il tuo fu - ro - *p*

che sfo - - ghi il tuo fu - ro - *p*

ri il tuo ter - ri - bi - le fu - ro - *p*

bi - - le sde - gno e fu - ro - *p*

che sfo - - ghi il tuo fu - ro - *p*

sfo - - ghi il tuo fu - ro - *p*

sfo - ghi tuo sde - gno e fu - ro - *p*

bi - - le sde - gno e fu - ro - *p*

p

p

re. Ve - di la mia pal-li-da, ve - di la mi - a *p*

re. Ve - di la mi - a *p*

re. Ve - di la mi - a *p*

re. Ve - di la mi - a *p*

re. Ve - di la mia pal-li-da, la - *p*

re. Ve - di la mia pal-li-da, la - *p*

re. Ve - di la mia pal-li-da, la - *p*

re. Ve - di la mia pal-li-da, la - *p*

pp

pal - li - da guan - ci - a in - fer - - ma, ve - - di la

pal - li - da guan - cia in - fer - - ma, ve - -

pal - li - da guan - cia in - fer - - ma, ve - di la

pal - li - da guan - cia in - fer - - ma, ve - di la

— mi - a pal - li - da guan - cia in - fer - - ma,

— mi - a pal - li - da guan - cia in - fer - - ma,

— mi - a pal - li - da guan - cia in - fer - - ma,

la mi - a pal - li - da guan - cia in - fer - - ma,

— mia pal - li - da guan - - cia, ah ve - di

di la pal - li - da guan - - cia, ah ve - di

mi - a pal - li - da — guan - - cia, ah ve - di

mi - a pal - li - da guan - - cia, ah ve - di

ve - - di la mi - - a

ve - di la mia, ve - -

ve - - di la mi - -

ve - - di la mi - -

mia pal-li-da guan - cia, Si - gno - re, deh,
 mia pal-li-da guan - cia, Si - gno - re, deh, sa - na - mi,
 mia pal-li-da guan - cia, Si - gno - re, deh,
 pal - li - da guan - - cia, Si - gno - re, deh,
 di la pal - li - da guan - cia, Si - gno - re, deh,
 a, la pal - li - da guan - cia, Si - gno - re, deh,
 a, la pal - li - da guan - cia, Si - gno - re, deh, sa -

sa - na - mi, deh, por - - gi - - mi soc - cor - so, a -
 deh, sa - na - mi, deh, por - gi - mi soc - cor - so, a -
 por - - gi - mi, soc - cor - so, a -
 sa - na - mi, deh, por - - gi - mi soc - cor - so, a -
 sa - na - mi, deh, por - - gi - mi soc - cor - so, a -
 sa - na - mi, deh, por - - gi - mi soc - cor - so, a -
 sa - na - mi, deh, por - - gi - mi soc - cor - so, a -
 sa - na - mi, deh, por - - gi - mi soc - cor - so, a -
 sa - na - mi, deh, por - - gi - mi soc - cor - so, a -
 sa - na - mi, deh, por - - gi - mi soc - cor - so, a -
 sa - na - mi, deh, por - - gi - mi soc - cor - so, a -
 sa - na - mi, deh, por - - gi - mi soc - cor - so, a -

p i - ta, Si - gnor, tu puo-i,
p i - ta, Si - gnor, tu puo-i,
p i - ta, Si - gnor, tu puo-i,
p i - ta, Si - gnor, tu puo-i,
p i - ta, Si - gnor, tu
p i - ta, Si - gnor, tu
p i - ta, Si - gnor, tu
p i - ta, Si - gnor, tu
p *pp*

por - gi - mi a - i - ta, deh, sa - na - mi,
 por - gi - mi a - i - ta, deh, sa - na - mi,
 por - gi - mi a - i - ta, deh, sa - na - mi,
 por - gi - mi a - i - ta, deh, sa - na - mi,
 puo-i, por - gi - mi soc - cor-so, tu
 puo-i, por - gi - mi soc - cor-so, tu
 puo-i, por - gi - mi soc - cor-so, tu
 puo-i, por - gi - mi soc - cor-so, tu
f

8. Aria

Andante

Flauto
Oboe I,II
Fagotto I,II
Corno I,II
Archi

fp sf p f p

f p

p sf

18 Soprano I solo

Tra l'o - scu - re om - bre fu - ne - ste, splen - de al giu - sto il ciel se -

sf p

26

re - no, ser - ba an - cor nel - - le tem -

f p f p f p

30

pe - ste, la sua pa - ce un fi - do

36

cor, la sua pa - ce un fi - do cor.

42

Tra l'o - scu - re om - bre fu - ne - ste,

46

tra l'o - scu - re om - bre fu - ne - ste, splen - de al giu - sto il ciel se -

53

re - no, ser - ba an - cor nel - le tem -

57

pe - ste, la sua pa - ce un fi - do cor, la sua

64

pa - ce un fi - do cor.

72 Allegro

p

76

f

80

84

p

88

Al - - me bel - le, ah sì, go - de - te! al - - me

93

bel - - le! ah — sì, go - de - te, ah sì, go - de -

98

- - - te, go - de - te, né al - cun fia che tur - bi au -

103

da - ce, né al - cun fia che tur - bi au - da - ce, quel - - la

107

gio - ia e quel - - la pa - ce, di cui so - - lo è

111

Dio l'au - - tor.

crescendo *f*

115

Al - me bel - le, ah sì, go - de - te, ah

p *fp*

120

sì, go - de - - te, né al - cun fia che tur - bi au -

fp *fp* *fp* *fp*

124

da - ce, che tur - bi au - da - ce quel - - la

fp *fp* *fp* *fp* *p*

128

gio - ia e quel - - la pa -

132

136

- ce, di cui so - lo è Dio l'au -

140

tor, di cui so - lo, di cui so - l è

144

Dio l'au - tor; né al - cun fia che tur - bi au - da - ce,

148

che tur - bi au - da - ce, quel - - la gio - ia e

152

quel - - la pa -

156

160

- - ce, di cui so - - lo è Dio l'au - tor, di cui

164

so - lo, di cui so - - lo è Dio l'au - -

168

tor, di cui so -

171

lo è Di - o, è

175

Di - o l'au - tor,

179

è Dio l'au - tor.

183

187

* Ausführungsvorschlag von Prof. Franz Beyer / Suggestion for performance by Prof. Franz Beyer:
 (weitere Vorschläge sind in der Partitur enthalten / see full score for additional suggestions)

Dio l'au - - tor l'au - - tor.

9. Terzetto

Allegro

Oboe I, II
Fagotto I, II
Archi

Measures 1-5 of the orchestral introduction. The music is in G major and 3/4 time. It begins with a forte (*f*) dynamic in the bass clef and a piano (*p*) dynamic in the treble clef. The bass line features a rhythmic pattern of quarter notes, while the treble line has a more melodic line with some rests.

Measures 6-11 of the piano accompaniment. The piano part features a complex texture with many chords and some trills (*tr*) in the right hand. The bass line is more rhythmic, with some chords and moving lines.

Measures 12-16 of the piano accompaniment. The piano part continues with a complex texture, including trills (*tr*) and a forte (*f*) dynamic in the right hand. The bass line remains rhythmic and supportive.

Measures 17-21 of the piano accompaniment. The piano part features a complex texture with many chords and some trills (*tr*) in the right hand. The bass line is more rhythmic, with some chords and moving lines.

22 Soprano I solo

Measure 22 of the vocal part for Soprano I. The note is a whole note G5, marked with a tenuto line (*Tut*).

Soprano II solo

Measure 22 of the vocal part for Soprano II. The note is a whole note G5, marked with a tenuto line (*Tut*).

Tut - - te, tut - te le mie, le mi - e spe - ran - ze,

Tenore solo

Measure 22 of the vocal part for Tenore. The note is a whole rest.

Measures 22-26 of the piano accompaniment. The piano part features a complex texture with many chords and some trills (*tr*) in the right hand. The bass line is more rhythmic, with some chords and moving lines.

te, tut - te le mie, le mi - e spe - ran - ze, spe - ran -
 le mie spe - ran - ze, le mi - e spe - ran - ze, spe - ran -
 Tut - te, tut -

ze, spe - ran - ze, spe - ran - ze,
 ze, tut - te le mie spe - ran - ze, spe -
 te le mie, le mi - e spe - ran - ze, spe - ran -

spe - ran - ze ho tut - te ri - po - ste in te.
 ran - ze, spe - ran - ze ho tut - te ri - po - ste in te.
 ze ho ri - po - ste in te. Tut -

Tut - te, tut - te le mie spe - ran -

Tut - te le mie spe -

te. le

ze, le mi - e spe -

ran - ze, le mi - e spe - ran -

mi - e spe - ran - ze ho - ri - po - ste tut - te in -

ran -

ze, le mie spe - ran -

te, le mie spe - ran -

60

ze,
ze,
ze,

f

65

tut - te ho ri - po - ste in te,
tut - te ho ri - po - ste in te,
tut - te ho ri - po - ste in te,

p *cre -*

70

tut - te ho ri - po - ste in te.
tut - te ho ri - po - ste in te.
tut - te ho ri - po - ste in te.

- scen - do *f*

Sal - va - mi, o Di -

Sal -

p

o, o Di - o, dal ne - mi - co fe - ro -

- va - mi, o Di - o, o Di - o, dal ne - mi -

Sal - va - mi, o Di - o,

tr

ce, dal ne - mi - co fe - ro - ce che m'in -
 - co fe - re - ce, dal ne - mi - co che
 dal ne - mi - co fe - ro - ce che m'in -

se - gue e che m'in - cal -
 m'in - se - gue e che m'in - cal -
 se - gue e m'in - cal - za, m'in -

za, e che m'in - cal - za, o Di - o, sal - va - mi!
 za, e che m'in - cal - za, o Di - o, sal - va - mi!
 cal - za.

fp

po - - - ste in te.

fp

po - - - ste in te. Sal - - va -

fp

po - - - ste in te. Sal - - va - mi,

Sal - - va - mi, le mie spe - ran -

mi, le mie spe - ran -

tut - te le mi - e spe -

ze, o Di - o, o Di - o, o Di - o,

ran - ze ho ri - po - - ste_ tut - te in te, le

140

le mie spe - ran -
mie spe - ran -

140

le mie spe - ran -

mie spe - ran -

140

le mie spe - ran -

mie spe - ran -

145

ze, tut - - te ho ri -
ze, tut - - te ho ri -
ze, tut - - te ho ri -

145

ze, tut - - te ho ri -

ze, tut - - te ho ri -

ze, tut - - te ho ri -

145

ze, tut - - te ho ri -

ze, tut - - te ho ri -

ze, tut - - te ho ri -

150

po - - ste, ri - po - - ste in
po - - ste, ri - po - - ste in
po - - ste, ri - po - - ste in

150

po - - ste, ri - po - - ste in

po - - ste, ri - po - - ste in

po - - ste, ri - po - - ste in

te, ri - po - ste in te, ri - po - ste in te.
te, ri - po - ste in te, ri - po - ste in te.
te, ri - po - ste in te, ri - po - ste in te.

The score for measures 155-159 consists of three vocal staves and a piano accompaniment. The vocal parts are in a soprano, alto, and tenor/bass range, respectively. The piano accompaniment is in a grand staff (treble and bass clefs). The music is in a major key with a 4/4 time signature. The lyrics are 'te, ri - po - ste in te, ri - po - ste in te.' repeated across the three vocal parts. The piano accompaniment features a steady bass line and chords in the right hand, with a dynamic marking of *f* (forte) appearing in the final measure.

The piano accompaniment for measures 160-163. The right hand features a melodic line with eighth and sixteenth notes, often beamed together. The left hand provides a harmonic foundation with chords and moving bass lines. The key signature remains one sharp (F#).

The piano accompaniment for measures 164-167. The right hand continues the melodic development with more complex rhythmic patterns. The left hand uses block chords and moving lines to support the melody. The key signature remains one sharp (F#).

The piano accompaniment for measures 168-171. The right hand features a melodic line with eighth and sixteenth notes, often beamed together. The left hand provides a harmonic foundation with chords and moving bass lines. The key signature remains one sharp (F#).

10. Coro

Adagio *f*

Soprano
Alto
Tenore
Basso

Coro

Chi in Di - o sol, in Di - o sol, in Di - o spe -

Oboe I,II
Fagotto I,II
Corno I,II
Clarino I,II
Trombone I-III
Timpani
Archi

Adagio *f*

Chi in Di - o sol, in Di - o sol spe -

4

ra, chi in Di - o, in Dio sol spe - ra:

ra, chi in Di - o, in Dio sol spe - ra:

ra, chi in Di - o, in Dio sol spe - ra:

ra, chi in Di - o, in Dio sol spe - ra:

7

Di tai pe -

Di tai pe - ri - co - li non ha ti - mor, non ha ti -

ti - - - mor, chi in Di - o spe - - - ra, in Di - o spe - - - re, chi in Di - o spe - - - ra non ha ti - - - ra, chi in Di - o spe - - - non ha ti - mor, chi in Di - o spe - - -

ra non ha ti - mo - re, chi in Dio spe - ra mor, Di tai pe - ri - - co - ra non ha ti - mo - re, chi in Dio spe - ra non ha ti - ra, di tai pe - ri - - co - li non ha

non ha ti - mo - re, di tai pe - ri - co - li non ha ti - mo - li non ha ti - - mor, no, no, non ha ti - mor, di tai pe - ri - co - li non ha ti - mor. ti - - mor, no, non ha ti - mo - re, non ha ti -

re, chi in Dio spe - ra non ha
 chi in Dio sol
 mor, chi in Di - o spe - ra non ha ti - mo -
 Dio sol
 Di tai pe - ri - co - li non
 mo - re, non ha ti - mo - re, ti -

ti - mor, non ha ti - mor, non ha,
 re, ti - mo - re, non ha ti -
 ha ti - mor,
 mo - re, non ha ti -

non ha ti - mo - re.
 non ha
 mo - re, non ha ti - mor,
 non ha ti - mo - re, non ha ti - mor,
 mo - re.

Di tai pe - ri - co - li non ha
 di tai pe - ri - co - li non ha ti - mo - re, non
 di tai pe - ri - co - li non ha, non ha ti - mo - re, non ha ti -
 Di tai pe - ri - co - li non

ti - mor, non ha ti - mor,
 ha ti - mo - re, di tai pe - ri - co - li non ha ti -
 mor, chi in Dio sol spe - ra, di tai pe - ri - co - li
 ha ti - mor, chi in Dio sol spe - ra non ha ti -

non ha non ha
 mor, no, non ha ti - mor, non ha ti -
 non ha ti - mo - re, non ha ti - mor,
 mo - re, non ha ti - mo -

ti - mor, non ha ti - mo - re, non ha - ti - mo - re,
 mor, non ha ti - mo - re, non ha - ti - mo - re.
 non ha ti - mo - re.
 re, non ha - ti - mo - re.

re, chi in Dio sol spe - ra, no, non ha ti -
 re, chi in Dio sol spe - ra, chi in Dio sol spe - ra, di
 Di tai pe - ri - co -
 Di tai pe - ri - co - li non

mo
 tai pe - ri - co - li non ha ti - mor, non
 li non ha ti - mor, di tai pe - ri - co -
 ha ti - mor, di tai pe - ri - co - li non ha ti -

re, non ha ti - mo - re, non ha ti - - mor, ha ti - mor. li non ha, non ha ti - mo mor, non ha ti - mo

non ha ti - mo - re, non ha ti - mo - Di tai pe - ri - - co - li non ha re, chi in Dio sol spe - ra, non ha, non re, chi in Dio sol spe -

re, ti - mo - re, ti - mo - ti - mor, ti - mor non ha, ti - mor non ha, ha ti - mor, non ha ti - mor, non ha

re non ha.
 ti - mor non ha. Di tai pe - ri - co -
 ti - mor, non ha.
 ra, di tai pe - ri - co - li non ha

Di tai pe - ri - co -
 li non ha ti - mor, non ha ti - mor -
 Di
 ti - mor, non ha ti - mor.

li non ha ti - mor, no, non ha ti -
 re.
 tai pe - ri - co - li non ha ti -
 Di

mo - mor. Di tai pe - ri - - co - li non
tai pe - ri - - co - li non ha ti -

re. Di
Di tai pe - ri - - co -
ha ti - - mor.
mor, ti - mor, ti - mor non ha.

tai pe - ri - - co - li non ha ti -
li non ha ti - - mor, ti - mor,

mor, ti - mor non ha.

non ha ti - mor,

Di tai pe -

Di tai pe - ri - - co - li non ha

non ha ti -

ri - - co - li non ha ti - - - mor,

ti - - - mor,

mo - re. Di tai pe -

Di tai pe - ri - - - co - li non

chi in Dio sol
ri - co - li non ha ti - mor,
non ha ti - mo - re,
ha ti - mor, non ha ti - mo - re,

spe - ra, di - tai pe - ri - co - li non ha
ti - mor non ha, no, non ha ti - mor non ha,
chi in Dio sol spe - ra, di - tai pe - ri - co -
ti - mor non ha; chi in Dio

ti - mor, ti - mor non ha, non ha ti -
mo - re, no, non
li non ha, non ha ti - mor, no, non
sol spe - ra, non

mo - - - re. Di tai pe - ri - co - li non
 ha ti - mo - re. Di tai pe - ri - co -
 ha ti - mor. Di tai pe -
 ha ti - mo - re. Di

ha ti - mo - - - re, non ha ti - mor,
 li non ha ti - mo - - - re,
 ri - co - li non, non ha ti - mo - - - re, non ha ti -
 tai pe - ri - co - li non ha ti - mor,

non ha ti - mo - re, di tai pe - ri - co - li, chi in Dio sol
 mo - re, di tai pe - ri - co - li, chi in Dio sol
 non ha ti - mo - re, di tai pe - ri - co - li,

non ha ti - mo - re;
 spe - ra non ha ti - mor, non ha ti - mo - re;
 spe - ra non ha ti - mor, non ha ti - mo - re;
 chi in Dio sol spe - ra, non ha ti - mor, non ha ti - mo - re;

Soprano I solo Cadenza

Soprano I solo
 chi in Dio sol spe - ra,
 Soprano II solo
 chi in Dio sol spe - ra,
 Tenore solo
 chi in Dio sol spe - ra,

chi in Dio sol spe - ra, ti - mor
 chi in Dio sol spe - ra, ti - mor
 chi in Dio sol spe - ra, ti - mor

non ha, chi in Di - o sol

non ha, ti - mor non ha,

non ha, chi in Di - o

spe - ra, ti - mor non ha,

re,

sol spe - ra, ti - mor non ha, chi in

chi in Di - o sol spe - ra, ti -

Di - o sol spe - ra, ti - mor

chi in Di - o sol
 mor non ha, chi in Di - o
 non ha, non ha,

spe - ra, ti - mor non ha
 sol spe - ra, ti - mor non

ha,
 non ha

ti - mor non

ti - mor non

ti - mor non

Tutti f
ha. Di tai pe - ri - - co - li non ha

Tutti f
ha. Di tai pe - ri - - co - li non ha

Tutti f
ha. Di tai pe - ri - - co - li non ha

Tutti f
Basso ha. Di tai pe - ri - - co - li non ha

Di tai pe - ri - - co - li non ha

ti - - mor, chi in Dio sol spe - ra non ha ti - mor.

ti - - mor, chi in Dio sol spe - ra non ha ti - mor.

ti - - mor, chi in Dio sol spe - ra non ha ti - mor.

ti - - mor, chi in Dio sol spe - ra non ha ti - mor.

Davide penitente

KV 469

Wolfgang Amadeus Mozart

1756–1791

1. Coro

Klavierauszug: Paul Horn (1922–2016)

Andante aperto

Oboe I,II
Fagotto I,II
Corno I,II
Clarino I,II
Trombone I-III
Timpani
Archii

The piano introduction consists of two staves. The right hand features a melodic line with eighth and sixteenth notes, while the left hand provides a rhythmic accompaniment with chords and single notes.

Measures 5-8 of the vocal score. The Soprano part begins with a rest, followed by the word 'Tutti' and the lyrics 'Al - zai le fle - bi - li vo'. The Alto, Tenore, and Basso parts enter with their respective lyrics. The piano accompaniment continues with a steady eighth-note pattern.

Measures 9-12 of the vocal score. The Soprano part has the lyrics 'gnor. Al - le fle - bi - li'. The Alto and Tenore parts have 'gnor.' and the Basso part has 'gnor.'. The piano accompaniment continues with a steady eighth-note pattern.

Measures 13-16 of the vocal score. The Soprano part has the lyrics 'gnor. Al - le fle - bi - li'. The Alto and Tenore parts have 'gnor.' and the Basso part has 'gnor.'. The piano accompaniment continues with a steady eighth-note pattern.

Au. gsdauer / Duration: ca. 45 min.

© 2000 by Carus-Verlag, Stuttgart – 6. Auflage / 6th Printing 2018 – CV 51.469/03

Vervielfältigungen jeglicher Art sind gesetzlich verboten. / Any unauthorized reproduction is prohibited by law.

Alle Rechte vorbehalten / All rights reserved / Printed in Germany / www.carus-verlag.com

edited by
Wolfgang Gersthofer

vo - - - - ci, al - za - i le fle - bi - li vo - ci, le

Al - - za - - i le

fle - bi - li vo - ci, al - za - i le vo - ci a

fle - - bi - li vo - - - -

Al -

o, Dio, al - zai a Dio le

o, al - zai, al - zai le

za - - i le li

le fle - bi - li vo -

PROBEPARTITUR
 Ausgabqualität gegenüber Original evtl. gemindert • Evaluation Copy - Quality may be reduced • Carus-Verlag

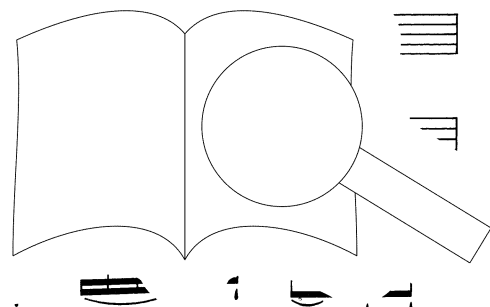

fle - bi - li vo - ci a Di -
 vo - ci, al - zai le vo - ci a Di -
 vo - ci a Di - o, le vo - ci al - za - i,
 al - za - i a Di - o le vo - ci, a Di - o le vo - ci al - za - i,

o, al - zai, al - zai, al - zai, al - zai,
 o, al - zai, al - zai, al - zai, al
 da ma - li op - pres -
 da ma - li op

p al - le fle - bi - li vo - ci da
 da - li op - pres -
 ma - li op - pres - da
 ma

PROBE PARTITUR
 Ausgabequalität gegenüber Original evtl. gemindert • Evaluation Copy - Quality may be reduced • Carus-Verlag

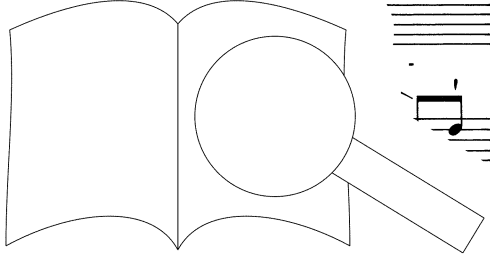

ma - li op - pres - so.

so.

ma - li op - pres - so.

li op - pres - so.

Al - zai le

vo - ci da

Tutti *p*

li, da ma - li op - pres -

Tutti *p* Al

Tutti *p* Al

gnor,

so, *p* al - za - i, al -

p op - - - - - pres - so, al - za - i

p op - - - - - pres - so, al - za - i

p op - - - - - pres - so, al - za - i

p op - - - - - pres - so, al - za - i

cresc. *p*

za - i le vo - ci, al - zai a Di

cre - scendo *f*

a Di - o, le vo - ci al - zai,

cre - scendo *f*

a Di - o, le vo - ci al - zai

cre - scendo

a Di - o, le vo - ci

cre - scendo

a Di - o, le vo - ai.

cresc. *p*

li op - pres - so, op

op - pres - so,

res -

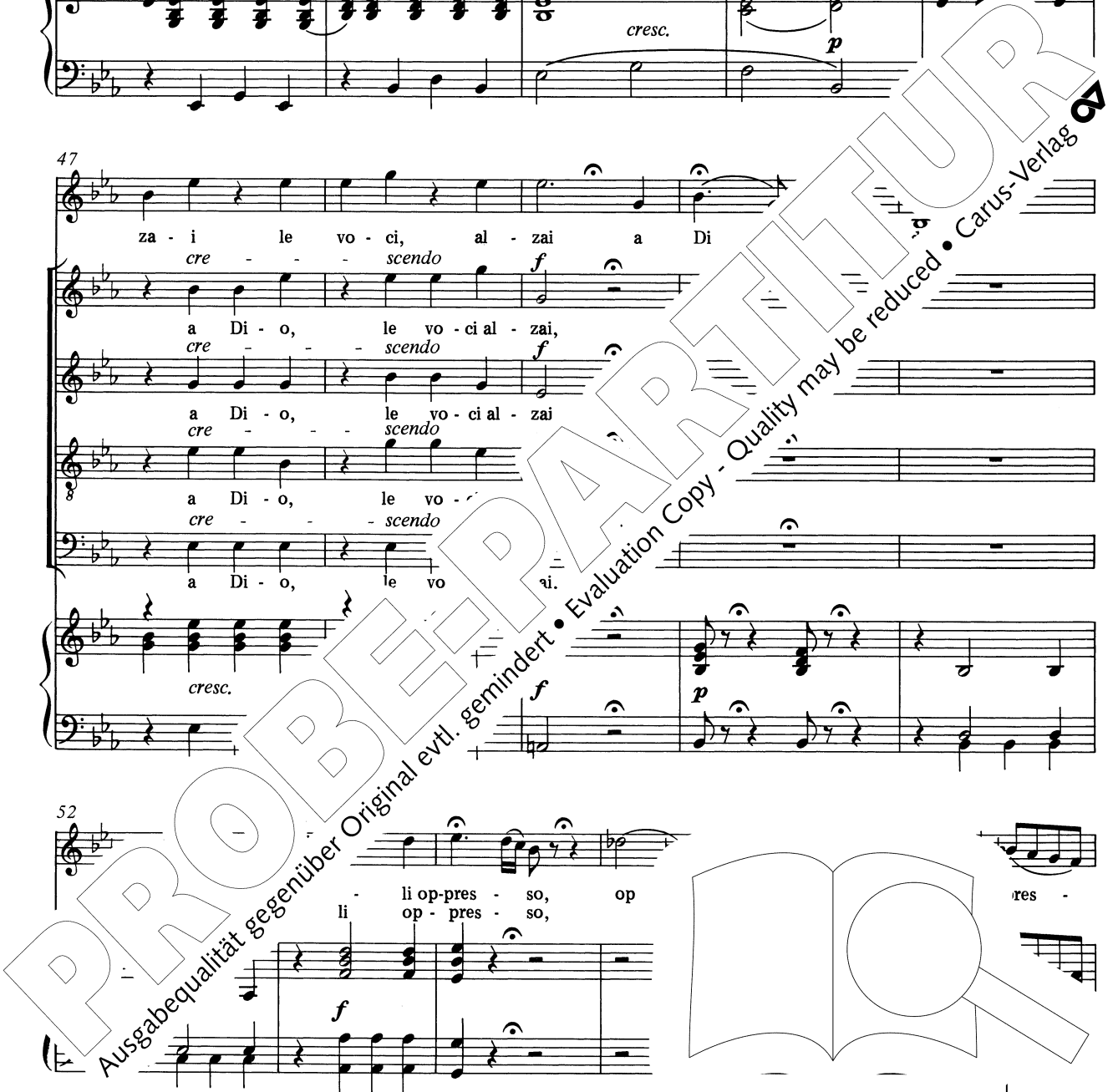

so. Al - za - i le mie vo - ci, al - za - i le fle - bi - li
 Al - za - i le mi - e

vo - ci al - za - i le mie vo - ci da - ma
 al - zai le mie vo - ci.
 al - za - i le mie vo - ci.
 al - za - i le mie vo - ci.

tr **Tutti** *p* **Solo** *tr* *tr*

li op - pres

i le fle

- bi - li mi - e vo - ci, al -
 Tutti *f* Al - za - i le vo - ci al Si - gnor,
 Tutti *f* Da ma - li op - pres - so, da
 Tutti *f* Al - za - i a Di - o le

zai a Dio, al - zai a Dio le fle -
 al - zai, al - zai le
 ma - li op - pres - so,
 fle - bi - li vo - ci, le fle - bi - li a, za - i a Di - o,

bi - li a, le fle - bi - li
 so, i, al - za - i le
 a Di - o le vo - ci, al - i ma - li op -
 le vo - ci, al - za - i
 res -

PROBE PARTITUR
 Ausgabequalität gegenüber Original evtl. gemindert • Evaluation Copy - Quality may be reduced • Carus-Verlag

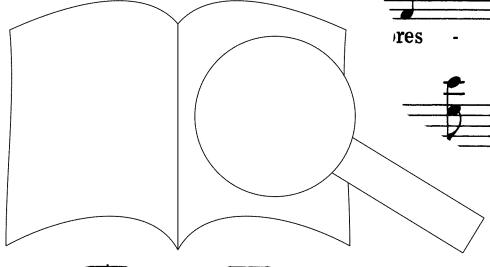

vo - ci al - zai. Al - za - i le fle - bi - li
 vo - ci. Al - za - i le
 pres - so. Al - za - i le
 so, op-pres - so. Al - zai le

vo - ci, le vo - ci da ma - li
 fle - bi - li vo - ci da ma - li op -
 fle - bi - li vo - ci da ma -
 fle - bi - li vo - ci da ma

so, op so.
 so, so.
 so, so.
 pres - so
 pres - so

PROBEPARTITUR
 Ausgabqualität gegenüber Original evtl. gemindert • Evaluation Copy - Quality may be reduced • Carus-Verlag

2. Coro

Allegro vivace

Tutti f

Soprano

Can - - - ti - am,

Alto

Can - - - ti - am,

Tenore

Can - - - ti - am,

can - tia - -

Basso

Can - - - ti - am,

can - tia -

Allegro vivace

f

Oboe I,II

Fagotto I,II

Corno I,II

Clarino I,II

Trombone I-III

Timpani

Archi

4

- tia - - -

tia - - -

- tiam le glo - - rie e le lo - di, e le -

- mo, can - - - glo - rie e le

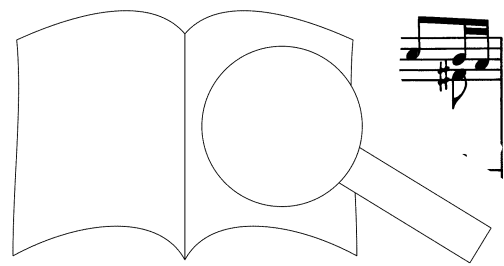

mo le glo - ri - e, - le
 mo, can - ti - am, can-ti - am le
 lo - di, can - ti - am le
 lo - di,

glo - rie, can - ti - am, can-ti - am le lo - di, can
 glo - rie, can - ti - am, can-ti - am le
 glo - rie, car di e re - pli -
 can - tiam le glo

lo - di e re - pli - chia - mc mo
 ti - am le et. mo - di e cen - to,
 chia - mo - le cen -
 am le lo - di e re - pli - chia - mo - le

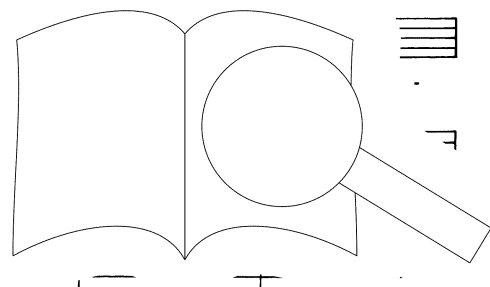

PROBEPARTITUR
 Ausgabequalität gegenüber Original evtl. gemindert • Evaluation Copy - Quality may be reduced • Carus-Verlag

di, e re - pli - chia -
 e re - pli - chia - mo, e re - pli - chia -
 8 e re - pli - chia - mo, e re - pli -
 di, e re - pli - chia - mo - le in cen - to mo - di e cen - to, e re - pli -

mo le lo - di, le glo - rie
 mo le lo - di, le can - ti - a - mo
 chia - mo - le in cen - to mo - di e cen - to, le lo - di, a - a - mo
 chia - mo le le can - ti - a - mo

del Si - gn - o - re a - ma - bi - lis - si - mo,
 gno - re a - ma - bi - lis - si - mo,
 del Si - gn - o - re a - ma - bi - lis - si - mo,
 del Si - gn - o - re a - ma - bi - lis - si - mo,

PROBEPARTITUR
 Ausgabqualität gegenüber Original evtl. gemindert • Evaluation Copy - Quality may be reduced • Carus-Verlag

del Si - gno - - - re a -
 del Si - gno - - re a -
 del Si - gno - -
 del Si -

pp

ma - - - bi - lis - - si - m -
 ma - - bi - lis - - si -
 re a - ma - bi - lis - e glo - ri - e e
 gno re a - ma - bi - lis

f

glo - rie re - pli - chia - -
 pli - chia - r - di, cen - to mo - - - di,
 re - pli - mo -
 - chia - mo - le in cen - to mo - di

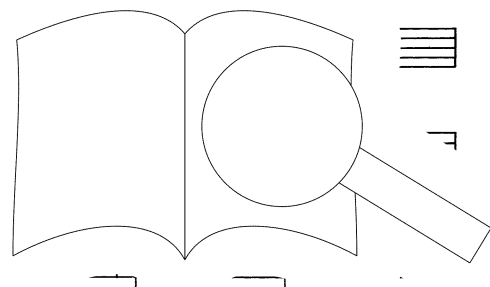

PROBEPARTITUR
 Ausgabqualität gegenüber Original evtl. gemindert • Evaluation Copy - Quality may be reduced • Carus-Verlag

di, e re - pli - chia -
e re - pli - chia - mo, e re - pli - chia -
e re - pli - chia - mo, e re - pli -

mo le glo - rie, le lo - di,
mo le glo - rie, le
chia - mo - le in cen - to mo - di e cen - to, le glo - rie,
re - pli - chia - mo le re - pli - chia - mo le can - ti - a - mo

del Si - gno re a - ma - bi - lis - si - mo,
del Si - gno re a - ma - bi - lis - si - mo,
del Si - gno re a - ma - bi - lis - si - mo, o,

PROBENPARTITUR
Ausgabequalität gegenüber Original evtl. gemindert • Evaluation Copy - Quality may be reduced • Carus-Verlag

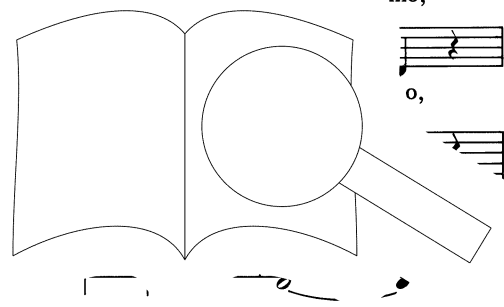

del Si - gno - - re a -

del Si - gno - - re a -

del Si - gno - -

del Si -

ma - - bi - lis - si - m

ma - - bi - lis - si

re a - ma - bi - lis

gno - re a - ma - bi - lis

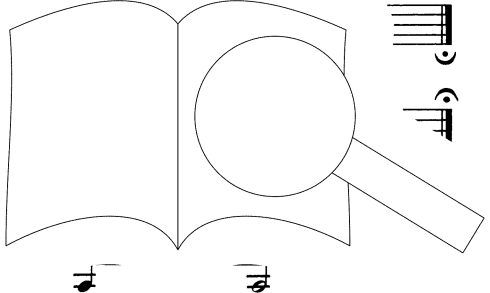

3. Aria

Allegro aperto

Oboe I,II
Corno I,II
Archi
Bassi

Musical score for Oboe I,II, Corno I,II, Archi, and Bassi, measures 1-3. The score is in 3/4 time and B-flat major. The upper staff (Oboe/Corn) starts with a piano (*p*) dynamic and features a melodic line with slurs. The lower staff (Archi/Bassi) provides a rhythmic accompaniment of eighth notes. A forte (*f*) dynamic is indicated at the end of measure 3.

Musical score for Oboe I,II, Corno I,II, Archi, and Bassi, measures 4-6. The upper staff continues the melodic line with slurs and trills (*tr*). The lower staff continues the eighth-note accompaniment. Dynamics range from piano (*p*) to forte (*f*).

Musical score for Oboe I,II, Corno I,II, Archi, and Bassi, measures 7-9. The upper staff features trills (*tr*) and slurs. The lower staff continues the accompaniment. Dynamics range from piano (*p*) to forte (*f*).

Musical score for Oboe I,II, Corno I,II, Archi, and Bassi, measures 10-14. The upper staff continues the melodic line with slurs. The lower staff continues the accompaniment. A piano (*p*) dynamic is indicated at the end of measure 14.

Musical score for Soprano and Oboe I,II, Corno I,II, Archi, and Bassi, measures 15-17. The Soprano part (top staff) has the lyrics "le cu - re in gra". The Oboe/Corn part (middle staff) continues the melodic line. The lower staff continues the accompaniment.

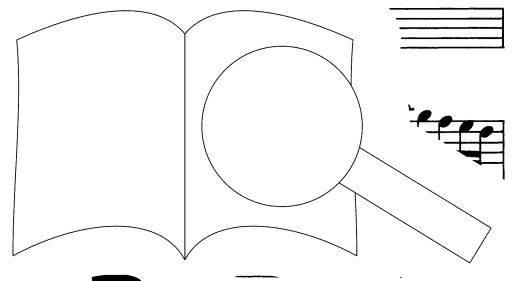

19

ah! re - spi - ra - te,

23

re - spi - ra - te o - mai.
te o - mai.

27

Lun - gi le cu - re, lun

31

le cu - re in - gra

35

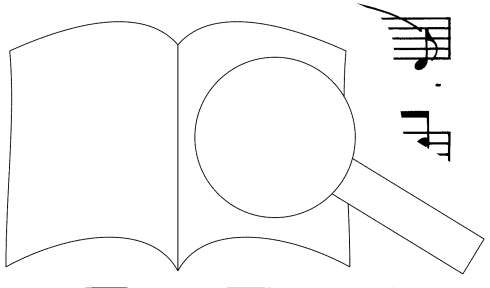

PROBEPARTITUR
Ausgabequalität gegenüber Original evtl. gemindert • Evaluation Copy - Quality may be reduced • Carus-Verlag

39

43

te,

47

re - spi - ra - te,

fp *fp*

51

ah! re spi - ra -

fp *fp*

56

PROBENPARTITUR

Ausgabequalität gegenüber Original evtl. gemindert • Evaluation Copy - Quality may be reduced • Carus-Verlag

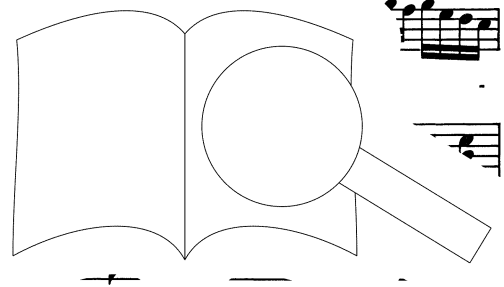

60 *tr*
te o - mai.

63

66
S'è pal - pi - ta - to, pal - pi - ta - i.

71
s'è pal - pi - ta - to tem - po - da - go - der, è - tem -

76
è - tem - go -

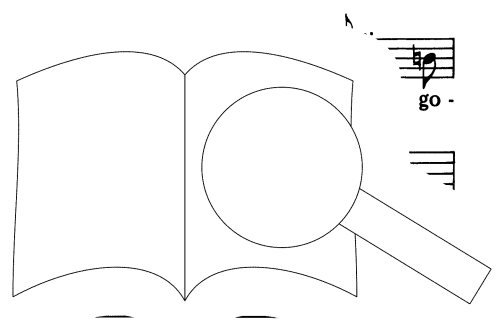

der.

Lun - gi le cu - re in-

gra - te, ah!

re vi - te o - mai.

Lun

PROBEPARTITUR
 Ausgabqualität gegenüber Original evtl. gemindert • Evaluation Copy - Quality may be reduced • Carus-Verlag

102

le cu - re in - gra -

106

- te, s'è pal -

110

- pi - ta -

115

119

ra - te,

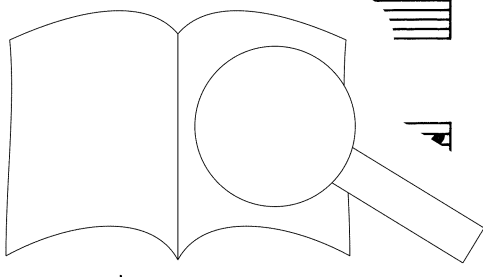

PROBENPARTITUR
 Ausgabqualität gegenüber Original evtl. gemindert • Evaluation Copy - Quality may be reduced • Carus-Verlag

123

s'è pal - pi - ta - - - - - to as -

128

sai, s'è - pal - pi - ta - - - - -

131

- - to as - sai, è tem - po

136

140

PROBEPARTITUR
 Ausgabequalität gegenüber Original evtl. gemindert • Evaluation Copy - Quality may be reduced • Carus-Verlag

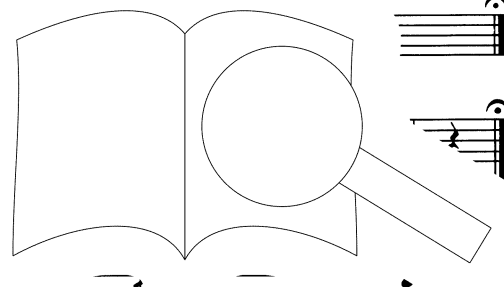

4. Coro

Adagio

Soprano I

Si - - i pur sem - pre be - ni - - gno, oh

Soprano II

Si - - i pur sem - pre be - ni - gno, oh

Alto

Si - - i pur sem - pre be - ni - gno, oh

Tenore

Si - - i pur sem - pre be - ni -

Basso

Si - - i pur sem - pre be - ni -

Adagio

Oboe I,II
Fagotto I,II
Corno I,II
Trombone I-III
Archi

4

Di - o, e le pre - ghie - no a - - pie -

Di - o, e le pre - ghie - va - no a - - pie -

Di - o, e muo - va - no a - - pie -

Di - o, e re - ti muo - va - no a - - pie -

pre - ghie - re ti muo - pie -

tà, a pie - tà, e le pre - ghie-re oh Di - o ti
 tà, a pie - tà, le pre-ghie - re ti
 tà, a pie - tà, e le pre - ghie-re oh Di - o ti
 tà, a pie - tà, e le pre - ghie-re oh Di - o ti
 tà, a pie - tà, e le pre - ghie-re oh Di - o ti

muo - va - no a pie - tà
 muo - va - no a
 muo - va - no
 muo - va - no a pie - tà.

PROBEPARTITUR
 Ausgabequalität gegenüber Original evtl. gemindert • Evaluation Copy - Quality may be reduced • Carus-Verlag

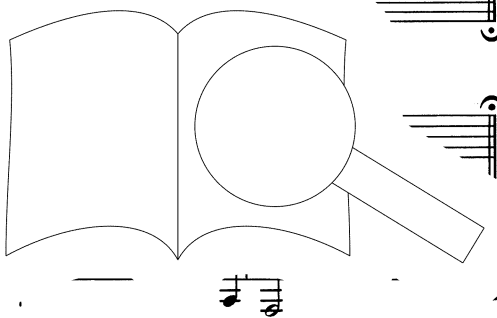

5. Duetto

Allegro moderato

Archi
Bassi

Musical score for Archi Bassi, measures 1-5. Treble and bass staves. Dynamics include *f* and trills (*tr*).

Musical score for Archi Bassi, measures 6-10. Treble and bass staves. Dynamics include *p* and *f*, and trills (*tr*).

11 Soprano I solo

Musical score for Soprano I solo, measures 11-14. Treble and bass staves. Trills (*tr*) are present.

Musical score for Soprano I solo, measures 15-19. Treble and bass staves. Lyrics: gno - re, e - tuoi ne - mi - ci, . Trills (*tr*) are present.

Musical score for Soprano I solo, measures 20-24. Treble and bass staves. Lyrics: sor . A large watermark 'PROBEBE PARTITUR' is overlaid on the page.

sor - gi, o Si - gno - re.

Soprano II solo

Sor - gi, o Si - gno - re, spar - gi e

dis - si - pa i tuoi ne - mi - ci, sor - gi, o Si -

sor - gi, e dis - si - pa i

Sor - gi, o Si - gno re sor - gi, o Si -

- mi - ci. re,

45

gno - re, sor - gi, sor - - - gi, o Si - gno - re.
 sor - gi, o Si - gno - re, sor - gi, o Si - gno - re.

50

55

Fu - ga o - gn - - - ga da
 Fu - ga o - gnun c. fu - - ga da te che

59

te che t'r ga o - - - gnun che
 ga o
 p.

81

gi, spar

86

- gi i tuo - i ne - mi - ci,

91

spar - gi, ne - mi - ci.

96

ci.

6. Aria

Andante

Flauto
Oboe
Clarinetto
Fagotto
Corno I,II
Archi

13 Tenore solo

A te, fra tan-ti af-

17

tà cer-cai, Si-gno-re, p

mf

pie-

22

8 *p* ta — cer - ca - i, Si - gno - re, che ve - di il mio bel

cresc. *f* *p*

26

8 co - re, che mi co - no - sci al - men, che mi co - no - sci al -

mf *p*

30

8 men. A te, fra tan - ti af a

33

8 te, fra tan - ti af - fan pie - tà, pie -

36

8 cer - ca - i, i -

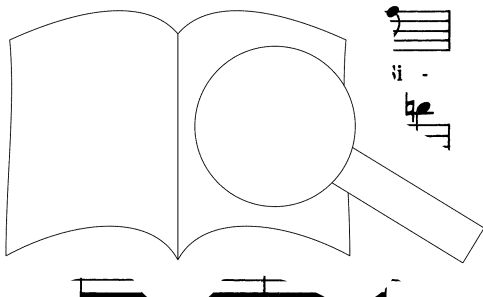

PROBENPARTITUR
 Ausgabequalität gegenüber Original evtl. gemindert • Evaluation Copy - Quality may be reduced • Carus-Verlag

39

gno - re, che ve - di il mio bel co - re, che mi co - no - sci al -

f *p* *cresc.* *p* *mf* *p*

44

men, — che mi co - no - sci al - men,

p *mf* *p*

49

che ve - di il mio bel co - re, che mi co - no - sci al -

54

men, che ve - di il mio bel co - re, che mi co -

58

che mi co - no .

cresc.



62

te, fra tan - ti af - fan - ni, a te, fra tan - ti af -

65

fan - ni, pie - tà cer - ca - i, cer -

68

ca - i pie - tà, cer pie-

71

tà, Si - gnor.

cresc. *p*

74

- sti i vo - ti mie - i: e

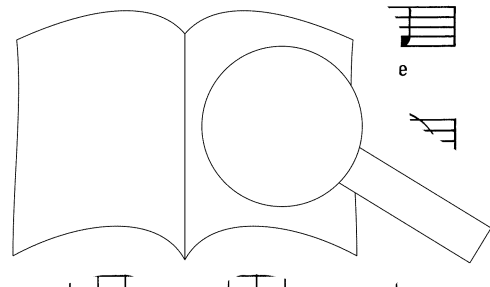

PROBENPARTITUR
 Ausgabequalität gegenüber Original evtl. gemindert • Evaluation Copy - Quality may be reduced • Carus-Verlag

79

8 già go - de - a que - st'al - ma, e

83

8 già go - de - a que - st'al - ma per te l'u -

87

8 sa - ta - cal - ma e - ste in

91

8 sen. U - di - sti i vo - ti

95

e già go - dea que - st'al

119

123

128

132

136

PROBEPARTITUR
 Ausgabegqualität gegenüber Original evtl. gemindert • Evaluation Copy - Quality may be reduced • Carus-Verlag

140

8 - - - ste in sen, del - - le tem-pe - ste in sen, del -

fp fp fp fp p cre -

144

8 le tem-pe - ste in sen.

scen - do *f*

148

p

152

156

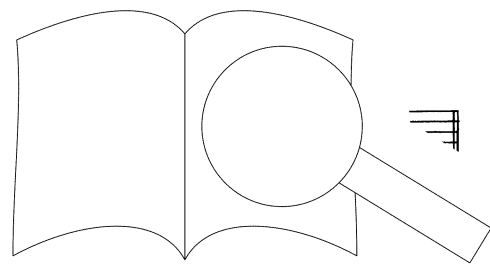

attacc.

7. Coro

Largo

Soprano

Alto

Tenore

Basso

Coro I

Se vuoi, se

Se

Se

Se

Soprano

Alto

Tenore

Basso

Coro II

Largo

Oboe I,II

Fagotto I,II

Corno I,II

Trombone I-III

Archi

4

vuoi, pu

vuoi, pu

vuoi, pu

vuoi, pu

mi,

- sci - mi,

- sci - mi,

Se vuoi

Se vuoi

ma pri - a, Si - gno - re, la -
 Si - gno - re, la -
 ma - pri - a, Si - gno - re, la -
 ma la - - scia, Si - gno - -
 i, pu - ni - - sci - mi, la -
 i, pu - ni - - sci - mi, la -
 i, pu - ni - sci, pu - ni - sci - mi, Si - gno
 i, pu - ni - - sci - mi,

- scia che al - me - no, che sfo -
 - scia che al - me - no sfo - ghi, che al -
 - scia che al - - - - - che sfo -
 re, che al - me - - - - - ghi, che al -
 - scia - - - - - che sfo -
 - sci? - - - - - no, che sfo - - - - - ghi,
 - - - - - che al - me - no
 che al - me - no, che

PROBENPARTITUR
 Ausgabqualität gegenüber Original evtl. gemindert • Evaluation Copy - Quality may be reduced • Carus-Verlag

ghì, che si mo - p - de - ri il tu - o
 me - no pria si mo - p - de - ri
 ghi, che al - men si mo - p - de - ri
 men pria si mo - p - de - ri
 ghi, che pria si mo - p - de - ri
 che pria si mo - p - de - ri
 che al - men si mo - p - de - ri
 men si mo - p - de - ri

sde - gno, il re. Pu -
 ro - re.
 o fu - ro - re.
 tu - o fu - ro - re.
 il tu - o fu - ro - re,
 il tu - o fu - ro - re,
 re,
 re,

PROBEPARTITUR
 Ausgabequalität gegenüber Original evtl. gemindert • Evaluation Copy - Quality may be reduced • Carus-Verlag

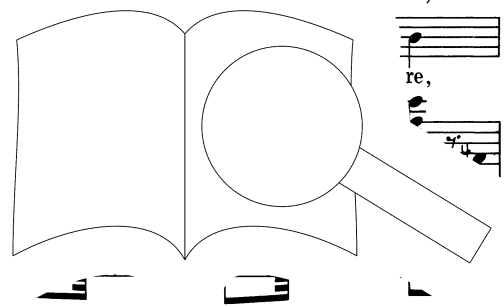

ni - sci - mi se nuo - i,
 Pu - ni - sci - mi se nuo - i,
 Pu - ni - sci - mi se nuo - i,
 Pu - ni - sci - mi se nuo - i,

ma pri - a, Si -
 ma pri -
 ma pri
 ma

la - scia
 ma pri - a, S^{rit.} la - scia,
 la - pri - a si mo - de -
 la che sfo-ghi il tuo ter - ri -

gno - re, che sfo - ghi,
 a, - scia al - me - no, che
 gno - scia al
 a si mo

PROBENPARTITUR
 Ausgabequalität gegenüber Original evtl. gemindert • Evaluation Copy - Quality may be reduced • Carus-Verlag

che sfo - - ghi il tuo fu - ro - *p*

che sfo - - ghi il tuo fu - ro - *p*

ri il tuo ter - ri - bi - le fu - ro - *p*

bi - - le sde - gno e fu - ro - *p*

che sfo - - ghi il tuo fu - ro - *p*

sfo - - ghi il tuo fu - ro - *p*

sfo - ghi tuo sde - gno e fu - ro - *p*

bi - - le sde - gno e fu - ro - *p*



p re. Ve - di la mia pal-li-da, ve - di la mi-a

re. Ve - di la mi-a

re. Ve - di la mi-a

re. Ve - di la mi-a

re. Ve - di la mia pal-li-da, la

re. Ve - di la mia pal-li-da, la

re. Ve - di la

re. Ve -



PROBENPARTITUR
 Ausgabequalität gegenüber Original evtl. gemindert • Evaluation Copy - Quality may be reduced • Carus-Verlag

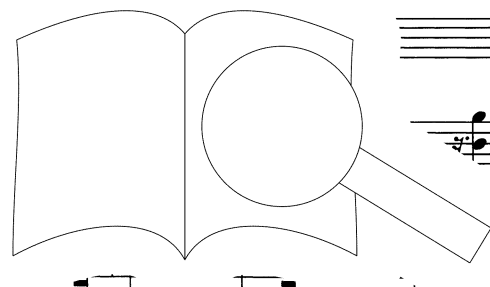

pal - li - da guan - ci - a in - fer - - ma, ve - - di la

pal - li - da guan - cia in - fer - - ma, ve - -

pal - li - da guan - cia in - fer - - ma, ve - di la

pal - li - da guan - cia in - fer - - ma, ve - di la

mi - a pal - li - da guan - cia in - fer - - ma,

mi - a pal - li - da guan - cia in - fer - - ma,

mi - a pal - li - da guan - cia in - fer - - ma,

la mi - a pal - li - da guan - cia in - fer - - ma,

mi - a pal - li - da guan - - ci. ah ve - di

di la pal - li - da sua ah ve - di

mi - a pal - li - da ah ve - di

mi - a pal - li - ah ve - di

la mi - - a

ve - di la mia, ve -

ve -

ve -

PROBEPARTITUR
 Ausgabequalität gegenüber Original evtl. gemindert • Evaluation Copy - Quality may be reduced • Carus-Verlag

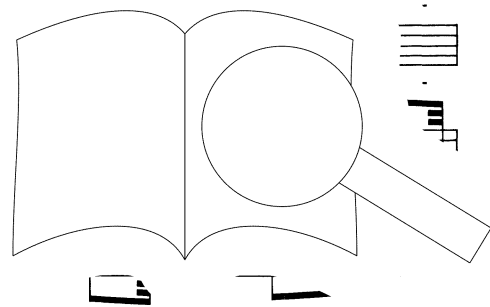

mia pal-li-da guan - cia, Si - gno - re, deh,
 mia pal-li-da guan - cia, Si - gno - re, deh, sa - na - mi,
 mia pal-li-da guan - cia, Si - gno - re, deh,
 mia pal - li - da guan - cia, Si - gno - re, deh,
 pal - li - da guan - cia, Si - gno - re, deh,
 di la pal - li - da guan - cia, Si - gno - re, deh,
 a, la pal - li - da guan - cia, Si - gno - re,
 a, la pal - li - da guan - cia, Si - gno -

sa - na - mi, deh, por - soc - cor - so, a -
 deh, sa - na - mi, mi soc - cor - so, a -
 por - soc - cor - so, a -
 sa - na - mi, deh, - gi - mi soc - cor - so, a -
 sa - na - mi, deh, por - gi soc - cor - so, a -
 sa - r por - gi - mi soc - cor - so, a -
 gi - mi soc - cor - so, a -
 so, a -
 so, a -

or -

PROBEPARTITUR
 Ausgabegqualität gegenüber Original evtl. gemindert • Evaluation Copy - Quality may be reduced • Carus-Verlag

deh, sa - na-mi, deh, por - gi - mi a - i - ta, soc - *p*

deh, sa - na-mi, deh, por - gi - mi a - i - ta, soc - *p*

deh, sa - na-mi, deh, por - gi - mi a - i - ta, soc - *p*

deh, sa - na-mi, deh, por - gi - mi a - i - ta, soc - *p*

puo - i, tu puo - i, por - gi - mi a - i - ta, soc - *p*

puo - i, tu puo - i, por - gi - mi a - i - ta, soc - *p*

puo - i, tu puo - i, por - gi - mi a - i - ta, soc - *p*

puo - i, tu puo - i, por - gi - mi a - i - ta, soc - *p*

cor - so, a - i - ta.

cor - so,

cor - so, a - i - ta.

cor - so

cor - so

cor - so

cor - so

cor - so

i - ta.

i - ta.

i - ta.

i - ta.

PROBEPARTITUR

Ausgabequalität gegenüber Original evtl. gemindert • Evaluation Copy - Quality may be reduced • Carus-Verlag

8. Aria

Andante

Flauto
Oboe I,II
Fagotto I,II
Corno I,II
Archi

fp sf p f p

f p

p f

18 Soprano I solo

Tra l'o - scu - re or - n - de al giu - sto il ciel se -

sf p

26

- ba an - cor

f p f p

30

pe - ste, la sua pa - ce un fi - do

36

cor, la sua pa - ce un fi - do cor.

42

Tra l'o - scu - re om -

46

tra l'o - scu - re oi. splen - de al giu - sto il ciel se -

53

ser - ba an - cor tem -

PROBENPARTITUR
 Ausgabqualität gegenüber Original evtl. gemindert • Evaluation Copy - Quality may be reduced • Carus-Verlag

57

pe - ste, la sua pa - ce un fi - do cor, la sua

64

pa - ce un fi - do cor.

72 Allegro

p

76

80

84

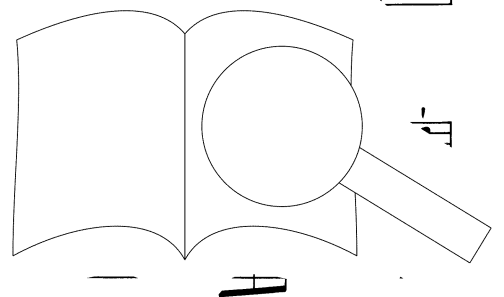

PROBENPARTIUR
 Ausgabqualität gegenüber Original evtl. gemindert • Evaluation Copy - Quality may be reduced • Carus-Verlag

88

Al - - me bel - le, ah si, go - de - te! al - - me

93

bel - - le! ah si, go - de - te, ah si, go - de -

98

te, go - de - te. ru. e tur - bi au

103

da - ce, né al-cun fia t - - ce, quel - - la

107

quel - - la pa - c

PROBEPARTITUR
 Ausgabequalität gegenüber Original evtl. gemindert • Evaluation Copy - Quality may be reduced • Carus-Verlag

111

Dio l'au - - tor.

crescendo *f*

115

Al - me bel - le, ah si, go - de - te, ah

p *fp*

120

si, go - de - - te, né al - fia - bi au -

fp *fp* *fp*

124

da - ce, che tu - quel - - la

fp *fp* *p*

128

quel - - la pa -

PROBENPARTITUR
Ausgabequalität gegenüber Original evtl. gemindert • Evaluation Copy - Quality may be reduced • Carus-Verlag

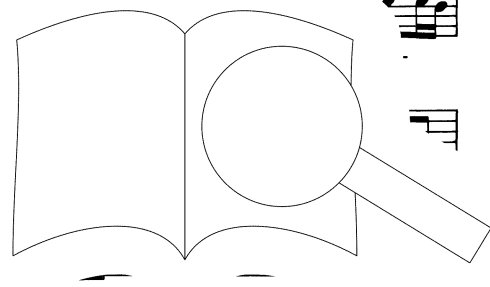

132

Musical score for measures 132-135. The vocal line features a melodic phrase with a sharp sign. The piano accompaniment consists of chords and moving lines in both hands.

136

- ce, di cui so - lo è Dio l'au -

Musical score for measures 136-139. The vocal line continues with the lyrics "ce, di cui solo è Dio l'au". The piano accompaniment includes a piano (*p*) dynamic marking.

140

tor, di cui so - lo, di l'è

Musical score for measures 140-143. The vocal line continues with the lyrics "tor, di cui solo, di l'è". The piano accompaniment includes forte (*f*) and piano (*p*) dynamic markings.

144

Dio l'au - tor; an che tur - bi au - da - ce,

Musical score for measures 144-147. The vocal line continues with the lyrics "Dio l'au - tor; an che tur - bi au - da - ce,". The piano accompaniment includes fortissimo (*fp*) dynamic markings.

148

au - da - ce, quel e

Musical score for measures 148-151. The vocal line continues with the lyrics "au - da - ce, quel e". The piano accompaniment includes fortissimo (*fp*) and piano (*p*) dynamic markings. A large watermark "PROBE PARTITUR" is overlaid on the page.

quel - - la pa -

- ce, di cui so - - lo è Dio 'or, cui

so - lo, a. - - lo è Dio l'au - -

tr. cui so -

171

- lo è Di - o, è

175

Di - o l'au - tor,

cresc. *f*

179

è Dio

183

187

Ährung von Prof. Franz Beyer / Suggestion for performance by Prof. Fi
 sind in der Partitur enthalten / see full score for additional sugges

Dio l'au - - tor l'au - - tor.

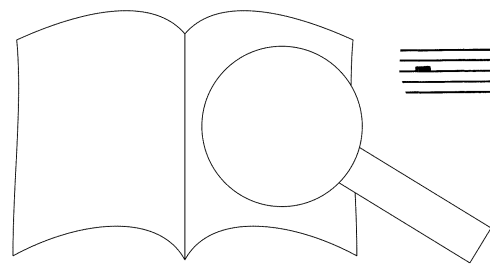
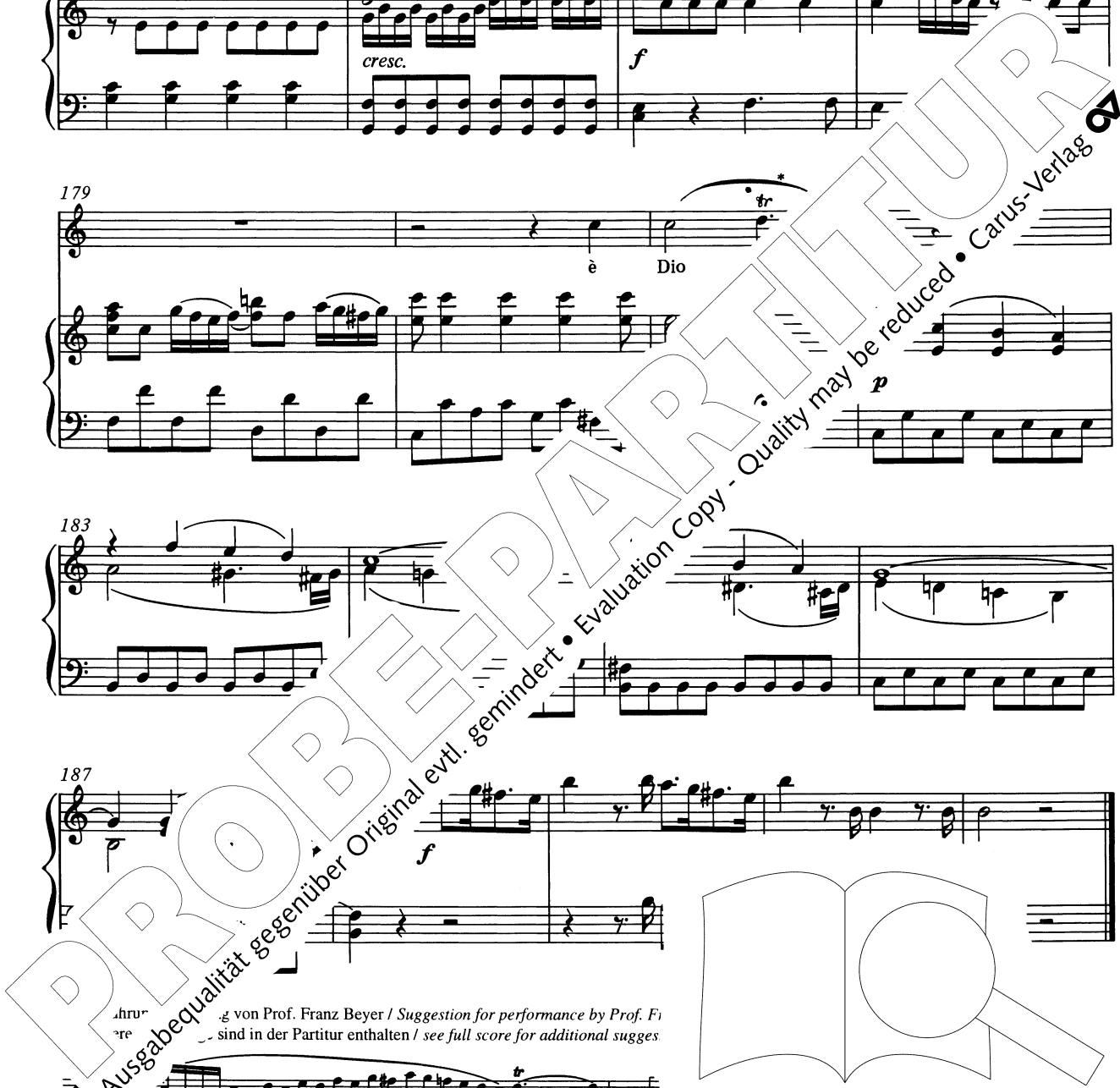

9. Terzetto

Allegro

Oboe I, II
Fagotto I, II
Archi

22 Soprano I solo

Soprano II solo

Tut
Tenore solo

te, tut - te le mie, le mi - e spe - ran - ze, spe - ran -

le mie spe - ran - ze, le mi - e spe - ran - ze, spe - ran -

Tut - te, tut -

ze, spe - ran -

ze, tut - te le - ze, spe -

te le mie, le mi - e spe - ran spe - ran -

spe - rar tut - te ri - po - - ste in te.

ran - ze ho tut - te ri - po - - ste in te.

ho ri - po - - ste

PROBEPARTITUR
 Ausgabequalität gegenüber Original evtl. gemindert • Evaluation Copy - Quality may be reduced • Carus-Verlag

Tut - - te, tut - - te le mie spe - ran -

Tut - - te le - - mie spe -

te. le

ze,

ran - ze, le - - mi - e spe - ran

mi - e - spe - ran - ze ho - ri - te in -

ran -

le mie spe - ran -

spe - ran

60

ze,
ze,
ze,

f

65

tut - te ho ri - po - ste in te,
tut - te ho ri - po - ste in te.
tut - te ho ri - po - ste in te.

p cre -

70

tut - te ho
tut - ste in te.
do

f

PROBEPARTITUR
Ausgabequalität gegenüber Original evtl. gemindert • Evaluation Copy - Quality may be reduced • Carus-Verlag

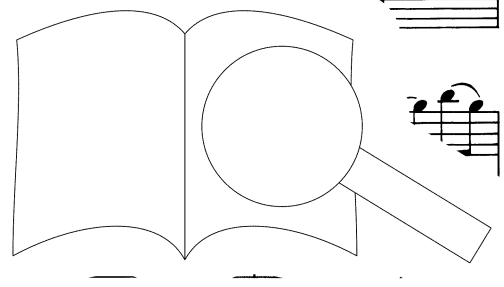

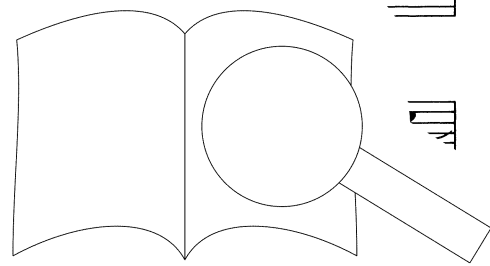

ce, dal ne - mi - co fe - ro - ce che m'in -
 - co fe - re - ce, dal ne - mi - co che
 dal ne - mi - co fe - ro - ce che m'in -

se - gue e che m'in - cal
 m'in - se - gue e che m'in - cal
 se - gue e m'in - cal za, m'in -

za, e che za, o Di - o, sal - va - mi!
 za, o Di - o, sal - va - mi!

PROBEPARTITUR
 Ausgabequalität gegenüber Original evtl. gemindert • Evaluation Copy - Quality may be reduced • Carus-Verlag

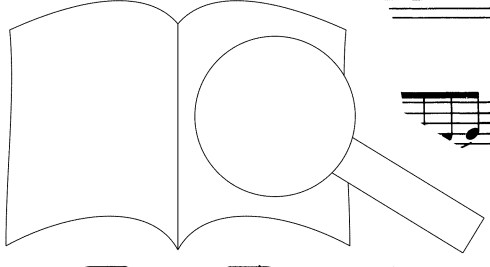

Le mie spe - ran - ze, tut - te le mie, le mi - e spe -

Le mie spe - ran - ze,

Le mie spe - ran - ze,

ran - ze,

tut - te le mie, le mi - e spe -

- te le

- te le

ze ho tut - te ri -

- mie spe - ran - ze ho tut - te ri -

spe - ran - ri -

pp fp

fp

po - - - ste in te.

fp

po - - - ste in te. Sal - - va -

fp

po - - - ste in te. Sal - - va - mi,

Sal - - va - mi, le mie spe - ran -

mi, le mie spe - ran -

tut e mi - e spe -

ze, o Di - o, o Di - o, Di - o,

ho ri - po - le

PROBE-PARTITUR

Ausgabequalität gegenüber Original evtl. gemindert • Evaluation Copy - Quality may be reduced • Carus-Verlag

140

le mie spe - ran -
mie spe - ran -

145

ze, tut
ze, tut ri
ze, te ho ri

150

po - ste, ri - po - ste in
po - ste in
po - ste in

PROBE-PARTITUR
Ausgabequalität gegenüber Original evtl. gemindert • Evaluation Copy - Quality may be reduced • Carus-Verlag

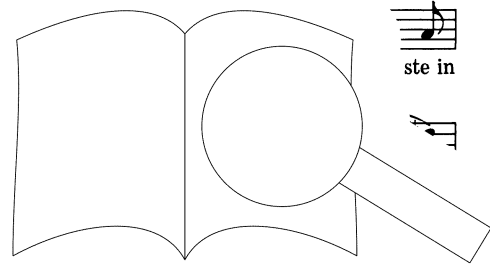

te, ri - po - ste in te, ri - po - ste in te.

te, ri - po - ste in te, ri - po - ste in te.

te, ri - po - ste in te, ri - po - ste in te.

160

164

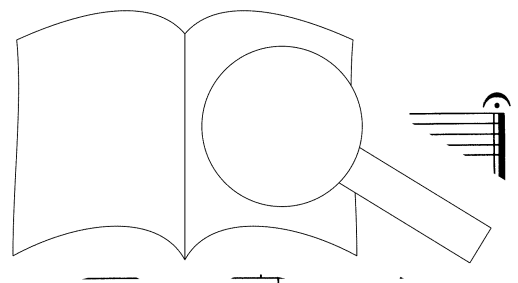

PROBEPARTITUR

Ausgabequalität gegenüber Original evtl. gemindert • Evaluation Copy - Quality may be reduced • Carus-Verlag

10. Coro

Adagio

Soprano *f* Chi in Di - o sol spe -

Alto *f* Chi in Di - o sol, in Di - o sol, in Di - o spe -

Tenore *f* Chi in Di - o sol, in Di - o sol spe -

Basso *f* Chi in Di - o sol, in Di - o sol spe -

Oboe I,II
Fagotto I,II
Corno I,II
Clarino I,II
Trombone I-III
Timpani
Archi

Adagio

4

ra, chi in Di - o, in Dio sol spe

ra, chi in Di - o, in Dio so'

ra, chi in Di - o, in Dio so'

ra, chi in Di - o, in Dio so'

7

- ri - co - li non ha

pe -

ti -

ti - - - mor, chi in Di - o spe - - - ra, in Di - o spe - -

- - - re, chi in Di - o spe - - - ra non ha ti -

- - - ra, chi in Di - o spe - - -

non ha ti - mor, chi in Di - o spe - - -

ra non ha ti - mo - re, chi in r

mor. Di tai re co -

ra non ha ti - mo - re, chi in Dio non ha ti -

ra, di tai pe - ri - ha

non ha ti - tai pe - ri - co - li non ha ti - mo -

li nor ti - - mor, no, no, non ha ti -

mor, ai pe - ri - co - li non

no, non ha

i -

PROBEPARTITUR
 Ausgabequalität gegenüber Original evtl. gemindert • Evaluation Copy - Quality may be reduced • Carus-Verlag

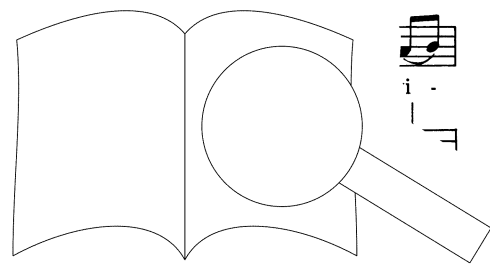

re, chi in Dio spe - ra non ha
 chi in Dio sol
 mor, chi in Di - o spe - ra non ha ti - mo -
 Dio sol
 Di tai pe - ri - co - li non
 mo - re, non ha ti - mo - re, ti -

ti - mor, non ha ti - mor
 re, ti - mo re, non ha
 ha ti - mor,
 mo ha ti -

non ha
 non ha
 mo re, non ha ti - mor,
 - mo - re, non ha ti
 re.

PROBE PARTITUR
 Ausgabequalität gegenüber Original evtl. gemindert • Evaluation Copy - Quality may be reduced • Carus-Verlag

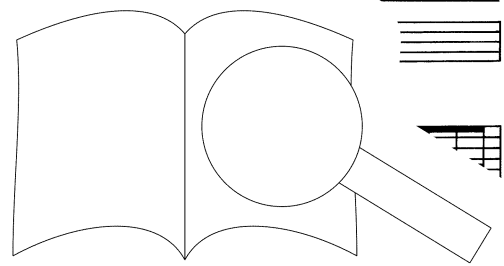

Di tai pe - ri - co - li non ha
 di tai pe - ri - co - li non ha ti - mo - re, non
 di tai pe - ri - co - li non ha, non ha ti - mo - re, non ha ti -
 Di tai pe - ri - co - li non

ti - mor, non ha ti - mor,
 ha ti - mo - re, di tai pe - ri - co - li non
 mor, chi in Dio sol spe - ra, - li
 ha ti - mor, chi in Dio non ha ti -

mor, no, ti - mor, non ha ti -
 non ha ti - mor
 non ha ti - mo -

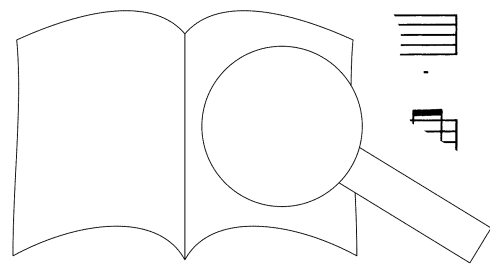

ti - mor, non ha ti - mo - re, non ha ti - mo -

mor, non ha ti - mo - re, non ha ti - mo -

non ha ti - mo - re.

- re, non ha ti - mo - re.

- re, chi in Dio sol spe - r

- re, chi in Dio sol spe - ra, ra, di

Di ri co -

Di tai ri co - li non

mo

tai - li non ha ti - mor, non

li ti - ri - co -

ti - mor, di a ti -

PROBEPARTITUR
 Ausgabequalität gegenüber Original evtl. gemindert • Evaluation Copy - Quality may be reduced • Carus-Verlag

re, non ha ti - mo - re, non ha ti - - mor,

ha ti - mor.

li non ha, non ha ti - mo -

mor, non ha ti - mo -

non ha ti - mo - re, non ha ti - mo -

Di tai pe - ri - - co - li nr

re, chi in Dio sol spe - ra,

re, chi in Dio

ti - re, ti - mo -

ti - mor non ha,

ha, non ha

PROBEPARTITUR
 Ausgabqualität gegenüber Original evtl. gemindert • Evaluation Copy - Quality may be reduced • Carus-Verlag

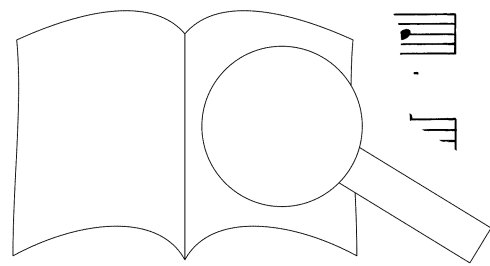

- re non ha.
 ti - mor non ha. Di tai pe - ri - - co -
 ti - mor, non ha.
 ra, di tai pe - ri - - co - li non ha

Di tai
 li non ha ti - mor,
 ti - - mor, non mor.

li non mor, no, non ha - ti -
 re.
 - co - li non

mo
mor. Di tai pe - ri - - co - li non
tai pe - ri - - co - li non ha ti -

re.
Di tai co -
ha ti - - mor.
mor, ti - mor, ti - mor non ha.

tai pe - ri non ha ti -
li non ti - mor, ti - mor,
A large watermark 'PROBEPARTITUR' is overlaid diagonally across the page.

mor, ti - mor non ha.

non ha ti - mor,

Di tai pe -

Di tai pe - ri - - co - li

ri - - co - li non ha mor,

ha ti -

ti -

mo - re. Di tai pe -

tai pe

PROBEPARTITUR

Ausgabequalität gegenüber Original evtl. gemindert • Evaluation Copy - Quality may be reduced • Carus-Verlag

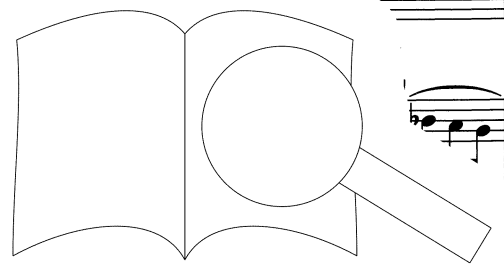

chi in Dio sol
 ri - - co - li non ha ti - - mor,
 non ha ti - mo - re,
 ha ti - - mor, non ha ti - mo - re,

spe - ra, di - tai pe - ri - - co - li
 ti - mor non ha, no, non ha
 chi in Dio sol spe - - ra, di - tai
 ti - mor non ha; chi

ti - mor, ti non ha ti -
 mo - re, no, non
 li ha ti - mor, no, non
 sol

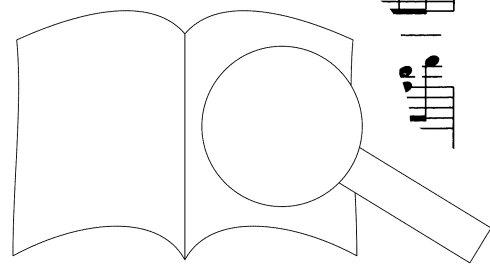

PROBEPARTITUR
 Ausgabequalität gegenüber Original evtl. gemindert • Evaluation Copy - Quality may be reduced • Carus-Verlag

mo - - - re. Di tai pe - ri - co - li non
 ha ti - mo - re. Di tai pe - ri - co -
 ha ti - mor. Di tai pe -
 ha ti - mo - re. Di

ha ti - mo - - - re, no
 li non ha ti - mo -
 ri - co - li non, non ha ti - mo - non ha ti -
 tai pe - ri - co - li non

non di tai pe - ri - co - li, chi in Dio sol
 mo di tai pe - in Dio sol
 non ha ti - mo - re,

PROBEPARTITUR
 Ausgabequalität gegenüber Original evtl. gemindert • Evaluation Copy - Quality may be reduced • Carus-Verlag

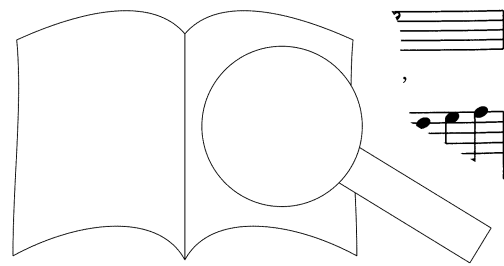

non ha ti - mo - re;
 spe - ra non ha ti - mor, non ha ti - mo - re;
 spe - ra non ha ti - mor, non ha ti - mo - re;
 chi in Dio sol spe - ra, non ha ti - mor, non ha ti - mo - re;

Soprano I solo

Cadenza

Soli

Soprano II solo

Tenore solo

chi in Dio sol spe - ra,

chi in Dio sol spe - ra

chi in Dio sol sr

chi in Dio

ti - mor

chi in

ra,

ti - mor

chi in

spe - ra,

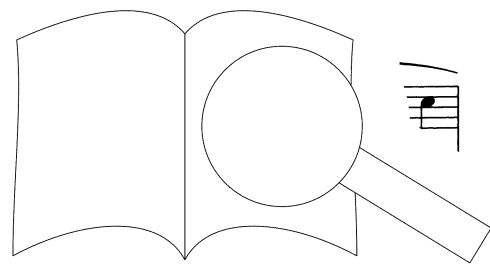

PROBEPARTITUR
 Ausgabqualität gegenüber Original evtl. gemindert • Evaluation Copy - Quality may be reduced • Carus-Verlag

non ha, chi in Di - o sol

non ha, ti - mor non ha,

8 non ha, chi in Di - o

spe - ra, ti - mor n

8 sol spe - ra, ti ha, chi in

sol spe - ra, ti

8 sol spe - ra,

PROBEPARTITUR

Ausgabequalität gegenüber Original evtl. gemindert • Evaluation Copy - Quality may be reduced • Carus-Verlag

chi in Di - o sol
 mor non ha, chi in Di - o
 non ha, non ha,

spe - ra, ti - mor non
 sol spe - ra, ti - mor

ha,

PROBEPARTITUR
 Ausgabqualität gegenüber Original evtl. gemindert • Evaluation Copy - Quality may be reduced • Carus-Verlag

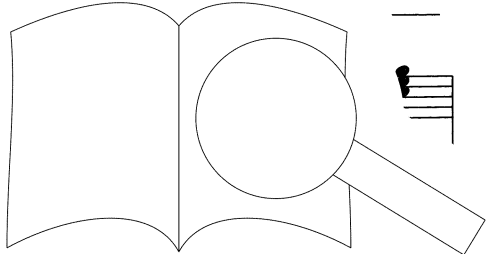

ti - mor non

ti - mor non

ti - mor non

Tutti f
ha. Di tai pe - ri - - co - li non

Tutti f
ha. Di tai pe - ri - - co - li ha

Tutti f
ha. Di tai pe - ri - - co - li a

Tutti f
Basso Di tai pe - ri - li ha

ti - sol spe - ra non ha ti - mor.

ti - in Dio sol spe - ra non ha ti - mor.

ti chi in Dio sol spe - mor.

mor, chi in Dio sol spe

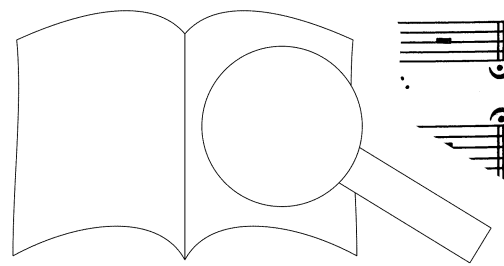

PROBEPARTITUR

Ausgabequalität gegenüber Original evtl. gemindert • Evaluation Copy - Quality may be reduced • Carus-Verlag