

Wolfgang Amadeus
MOZART

Missa longa in C
KV 262

Soli (SATB), Coro (SATB)
2 Oboi, 2 Corni, 2 Clarini, Timpani
2 Violini e Basso continuo
(Violoncello / Fagotto / Contrabbasso, Organo)
ad libitum: 3 Tromboni

Auf der Grundlage des 1980 wiederaufgefundenen Autographs
On the basis of the autograph score rediscovered in 1980

herausgegeben von / edited by
Christine Martin

Stuttgarter Mozart-Ausgaben
Urtext

Klavierauszug / Vocal score
Volker Blumenthaler



Carus 51.262/03

Vorwort

Wolfgang Amadeus Mozarts Messe KV 262 ist eine „Missa solemnis“, eine feierliche Messe für ein kirchliches Hochfest oder einen besonderen festlichen Anlass, der bisher nicht ermittelt werden konnte. Aufgrund einer früheren Datierung der Messe auf das Jahr 1776 wurde vermutet, Mozart habe diese große Messe zur Weihe des Grafen Ignaz Josef von Spaur zum Titularbischof von Parma („Chrysopele“) komponiert, die am 17. 11. 1776 im Salzburger Dom stattfand.¹ Diese Annahme wird hinfällig, nachdem das im zweiten Weltkrieg verschollene Autograph der Messe, das auch dieser Edition erstmals wieder zur Verfügung stand, 1980 in Krakau wieder gefunden und neu datiert wurde. Format und Wasserzeichen belegen, dass die Messe bereits im Juni/Juli 1775 entstanden war.²

Leopold Mozart bezeichnete KV 262 im Unterschied zu Mozarts wesentlich kürzeren Messen der gleichen Zeit als „Missa longa“.³ In der Tat überrascht die Ausführlichkeit der einzelnen Sätze sowie der Schlussfugen von *Gloria* und *Credo*. Auch die große Besetzung betont den repräsentativen Charakter der Messe. Wie das Salzburger Stimmenmaterial belegt, lebt in der *Missa longa* noch etwas von der Tradition barocker Mehrchörigkeit fort, die im Salzburger Dom bis ins 19. Jahrhundert gepflegt wurde: Die Vokalsolisten bilden gemeinsam mit den Violinen, Oboen und der Generalbassgruppe ein „Concertino“, das im Wechsel mit dem „Tutti“ von Chor und Orchester musiziert.⁴ Zu dieser damals schon etwas altertümlichen Praxis passten keine ariosen Soli wie sie sich nach dem Vorbild der italienischen Oper auch in der Messe des 18. Jahrhunderts eingebürgert hatten. Vielmehr greift Mozart häufiger als in seinen anderen Messen auf den kontrapunktischen Satz des alten Kirchenstils zurück, der die Kirchenmusik seit der Zeit Palestrinas wesentlich geprägt hatte. Das kann jedoch nicht darüber hinwegtäuschen, dass sich die einzelnen Sätze der *Missa longa* wie in Mozarts vorhergehenden Messen an Muster der zeitgenössischen Instrumentalmusik anlehnen. So werden die fugierten Abschnitte im *Kyrie* in einen formalen Ablauf integriert, der auch im ersten Satz einer Sinfonie oder einer Sonate begegnet. Das *Gloria* wird einschließlich der Schlussfuge „Cum sancto spiritu“ von ein und demselben Orchestermotiv begleitet und dadurch formal zusammengehalten. Nur im expressiv ausgedeuteten Mittelteil „Qui tollis“ setzt dieses Motiv aus, wodurch die Wiederholung des Satzbeginns bei „Quoniam tu solus“ besonders hervorsticht.

Die prägnante Kürze der Orchestermotive und ihre durch zahlreiche Triller unterstrichene Beweglichkeit geben der Messe einen heiteren, belebten Rahmen. Im fröhlichen, rondoartigen Finale der Messe, „Dona nobis“, stimmen schließlich auch die Vokalstimmen ein ausgesprochen schlichtes Thema an, das nur aus Tonwiederholung und Quintfall besteht. Trotzdem sich Mozart in der Messe KV 262 betont auf die kirchenmusikalische Tradition bezieht, um dem Anspruch einer *Missa solemnis* gerecht zu werden, setzt er auch hier den seit der *Trinitatismesse* KV 167 eingeschlagenen Weg zu einer modernen, sinfonisch strukturierten Vertonung des Messordinariums fort.

Hinweise zur Aufführung

Nach Salzburger Aufführungspraxis der Mozart-Zeit wurden die drei Unterstimmen des Chores *colla parte* mit Posaunen verstärkt und der Chor von einer eigenen Orgel begleitet, die jeweils mit der Bassstimme des Chores kadenziiert und in den Solopartien pausiert. Hierbei ist zu beachten, dass die Orgel des Concertino häufig schon ein *tasto solo* vorschreibt, während die Orgel des Tutti die Kadenz des Chores noch akkordisch unterstützt. Wird die Messe nur mit einer Orgel aufgeführt, sollte der Akkord der Tutti-Orgel in der Kadenz ergänzt werden. Die Takte 280–281 des *Credo* („mortuorum“) sind in den Salzburger Stimmen im Gegensatz zur autographen Partitur für das Tutti ausgeschrieben; es ist daher denkbar, die beiden Takte auch vom Chor singen zu lassen.

Der Biblioteka Jagiellońska in Kraków (Krakau) und der Staats- und Stadtbibliothek in Augsburg danke ich für die Bereitstellung von Mikrofilmen des Quellenmaterials zu dieser Edition und Herrn Professor Franz Beyer für die Rekonstruktion der Paukenstimme im *Credo* der Messe.

Tübingen, November 2004

Christine Martin

¹ Die frühere Datierung der Messe in das Jahr 1776 geht auf Johann André zurück. Vgl. dazu Walter Senn (Hg.), Vorwort, in: *Wolfgang Amadeus Mozart, Neue Ausgabe sämtlicher Werke, Serie I: Geistliche Gesangswerke, Werkgruppe 1: Messen*, Bd. 2, Kassel usw. 1975, S. XIVf.

² Siehe den Kritischen Bericht.

³ Siehe Walter Senn (Hg.), „Vorwort“, a. a. O., S. XIV.

⁴ Mozart bezeichnet allerdings auch die instrumentalen Vor- und Zwischenspiele als „Soli“. Überdies sind im „Et incarnatus est“ auch die Hörner an den als „Soli“ gekennzeichneten Partien beteiligt, sodass der Instrumentalsatz nicht durchgängig in zwei bestimmte Gruppen aufgeteilt wird. Zur räumlichen Verteilung der Musiker im Salzburger Dom vgl. Manfred Hermann Schmid, *Mozart und die Salzburger Tradition*, Tutzing 1976, S. 252f.

Foreword

Wolfgang Amadeus Mozart's Mass KV 262 is a "Missa solemnis," written for a major church ceremony or for some particularly festive occasion, although we know no details of the event in question. This work was formerly believed to have been composed in 1776, and it was supposed that it might have been written for the consecration of Count Ignaz Josef von Spaur as titular Bishop of Parma („Chrysopel"), which took place in Salzburg Cathedral on the 17th November 1776.¹ For the first time the autograph score can now be consulted, since it was rediscovered in 1980 in Kraków, after having been lost in the second world war and the date of its composition can be revised. The format and watermarks verify that the mass had already been composed in June/July 1775.²

Leopold Mozart described KV 262, unlike Mozart's considerably shorter masses of the same period, as a "Missa longa".³ The detailed working out of the individual movements as well as of the concluding fugues in the *Gloria* and *Credo* is indeed surprising. The full orchestral scoring also emphasizes the ceremonial character of this Mass. The Salzburg performance material proves that the *Missa longa* carried on something of the baroque poly-choral tradition, which survived at Salzburg Cathedral until the 19th century: the vocal soloists form a "concertino" together with the violins, oboes and the continuo group, which alternates with the "tutti" of the chorus and orchestra.⁴ In a work written in this style, which was already at that time somewhat old-fashioned, there was no place for solo arias like those which, following the example of Italian opera, had also found their way into the 18th-century mass. Instead of providing arias, Mozart here turned more frequently than in his other masses to contrapuntal writing in the ancient church style which had figured prominently in church music since the time of Palestrina. It is not, however, to be denied that the individual movements of this *Missa longa*, like those of Mozart's earlier masses, owe much to contemporary instrumental music. For example, the fugal passages in the *Kyrie* are integrated into a formal structure such as might be encountered in the first movement of a symphony or sonata. The whole of the *Gloria*, including its final fugue "Cum sancto spiritu," is accompanied by one and the same orchestral motive, which holds it together formally. Only in the expressive middle section "Qui tollis" is this motive omitted, after which the repetition of the opening music of the movement at "Quoniam tu solus" is particularly striking.

The brevity of the orchestral motives and their liveliness, emphasized by numerous trills, give this Mass a serene, animated framework. In the joyful, rondo-like finale of the Mass, "Dona nobis," the instruments and finally also the voices present a simple theme which consists only of repeated notes and a drop of a fifth. Nevertheless in this Mass KV 262 Mozart remained firmly within the church music tradition in order to meet the demands of a *Missa solemnis*, while still taking the path, on which he had set out in his *Trinitatis* Mass KV 167, towards a more modern, symphonically structured setting of the Ordinary of the Mass.

Notes for performance

According to performance practice in Salzburg during Mozart's time, the three lower voices of the choir were doubled *colla parte* by the trombones and the choir was accompanied by a separate organ, which usually cadences with the bass of the choir and rests during solo passages. Here it should be noted that the concertino organ is frequently instructed to play a *tasto solo*, whereas the tutti organ supports chordally the cadences of the choir. If the Mass is performed with only one organ, the chord of the tutti organ in the cadence should be added. As opposed to the autograph score, in the Salzburg parts bars 280–281 of the *Credo* ("mortuorum") are written out for the tutti; thus it is conceivable to let the choir sing both measures.

I wish to thank the Biblioteka Jagiellońska in Kraków and the Staats- und Stadtbibliothek in Augsburg for providing the microfilms of the source materials for this edition and I also wish to thank Professor Franz Beyer for his reconstruction of the timpani part in the *Credo* of the Mass.

Tübingen, November 2004
Translation: John Coombs

Christine Martin

¹ The earlier belief that this Mass dates from 1776 goes back to Johann André. See Walter Senn (ed.), Foreword to: *Wolfgang Amadeus Mozart. Neue Ausgabe sämtlicher Werke*, series I: *Geistliche Gesangswerke*, section I: *Messen*, vol. 2, Kassel, etc., 1975, p. XIVf.

² See the Critical Report.

³ See Walter Senn (ed.), Foreword, loc. cit., p. XIV.

⁴ Mozart also marked the instrumental preludes and interludes as "Soli." In the "Et incarnatus est" the horns play during the passages marked soli, so the instrumental forces are not always divided into two separate groups. Concerning the placing of the musicians in Salzburg Cathedral see Manfred Hermann Schmid, *Mozart und die Salzburger Tradition*, Tutzing, 1976, p. 252f.

Avant-propos

La Messe KV 262 de Mozart est une « missa solemnis », une messe destinée à une fête solennelle ou composée pour des circonstances particulières qui n'ont pu être établies jusqu'à présent. En datant la messe autrefois de 1776, on a conclu que cette grande messe avait été composée pour l'intronisation du comte Ignaz Josef von Spaur comme évêque titulaire de Parme (dit « Chrysopolis ») célébrée le 17 novembre 1776 à la cathédrale de Salzbourg.¹ Cette supposition est devenue caduque dès lors que l'autographe de la messe qui avait disparu au cours de la Seconde Guerre Mondiale, a pu être retrouvé en 1980 à Cracovie et mis à profit pour la première fois de la présente nouvelle édition. Un examen du format et des filigranes indique en effet que la composition remonte aux mois de juin/juillet 1775.²

Léopold Mozart avait baptisé la Messe KV 262 de « Missa longa » pour la distinguer des messes bien plus courtes que Mozart avait composées à la même époque.³ Il est vrai que l'exhaustivité des différents mouvements ainsi que les fugues qui terminent le *Gloria* et le *Credo* ont quelque chose de surprenant. De même la taille des effectifs souligne la dimension ostentatoire de l'œuvre. Les parties séparées de l'exécution de Salzbourg indiquent toutefois que la *Missa longa* s'inscrit encore dans la tradition de la poly-choralité baroque que l'on cultivait à la cathédrale de Salzbourg jusqu'au XIX^e siècle : les solistes vocaux, associés aux violons, au hautbois et au continuo forment un « Concertino » qui joue en alternance avec le « tutti » constitué par le chœur et l'orchestre.⁴ Cette pratique qui, à l'époque déjà, était un peu tombée en désuétude, n'admettait aucun de ces soli de type arioso inspirés des airs d'opéra italien que l'on avait introduits dans les messes du XVIII^e siècle. D'ailleurs Mozart fait appel bien plus souvent que dans ses autres messes à l'écriture contrapuntique propre au style dit « d'église » qui avait façonné pour une large part la musique religieuse depuis l'époque de Palestrina. Nul doute cependant que Mozart, dans sa *Missa longa*, a su tirer parti de la musique instrumentale de son temps, comme il l'avait fait dans les messes qu'il avait composées auparavant. Les sections fuguées du *Kyrie* obéissent à ce cadre formel assez strict que l'on observe également dans les premiers mouvements de symphonies ou de sonates. Le *Gloria* – y compris la fugue finale « Cum sancto spiritu » – est puissamment structuré et traversé d'un bout à l'autre par un seul et même motif orchestral. Ce n'est que dans la partie centrale, le « Qui tollis », au ton plus expressif, que le motif disparaît, ce qui donne d'ailleurs un relief tout particulier à la reprise du mouvement à « Quoniam tu solus ».

La concision de ces motifs orchestraux dont la vitalité est renforcée par de nombreux trilles confèrent à cette messe une atmosphère alerte et animée. Le mouvement final au ton joyeux présente l'allure d'un rondeau et dans ce « Dona nobis », les parties vocales entonnent aussi un thème d'une grande simplicité qui ne se compose que de notes répétées à l'unisson et de quintes descendantes. Dans la Messe KV 262 Mozart revendique néanmoins fermement l'héritage de la musique d'église pour satisfaire aux exigences d'une missa solemnis, même s'il poursuit ce travail de modernisation – de « symphonisation » – de l'ordinaire de la messe qu'il avait entrepris dans sa *Messe de la Trinité* KV 167.

Conseils pour l'exécution

Selon les usages en vigueur à Salzbourg du temps de Mozart, les trois parties inférieures du chœur étaient renforcées par des trombones et le chœur était accompagné par orgue particulier dont les cadences coïncidaient avec celles de la partie de basse du chœur et qui faisait silence lors des soli. On notera à cet égard que l'orgue du concertino comporte à plusieurs reprises un « *tasto solo* », tandis que l'orgue du tutti renforce par un accord la cadence du chœur. Si la messe ne peut être exécutée qu'avec un seul orgue, il convient d'ajouter l'accord de l'orgue de tutti au niveau de la cadence. Dans les parties séparées salzbourgeoises – et contrairement en cela à la partie autographe –, les mesures 280–281 du *Credo* (« *mortuorum* ») sont entièrement notées pour le tutti ; il n'est pas inconcevable, par conséquent, de confier également ces deux mesures au chœur.

Je remercie la Biblioteka Jagiellońska de Cracovie et la Staats- und Stadtbibliothek d'Augsbourg d'avoir mis à ma disposition des microfilms des sources qui ont servi à l'établissement de la présente édition ainsi que Monsieur le Professeur Franz Beyer pour la reconstruction de la partie de timbale du *Credo* de la Messe.

Tübingen, novembre 2004
Traduction : C. Henri Meyer

Christine Martin

¹ Cette datation remonte à Johann André. Voir sur ce point Walter Senn (éd.), Vorwort, in : *Wolfgang Amadeus Mozart, Neue Ausgabe sämtlicher Werke, série I : Geistliche Gesangswerke, Werkgruppe I : Messen*, vol. 2 ; Kassel etc., 1975, p. XIV et s.

² Voir l'apparat critique.

³ Voir W. Senn (éd.), Vorwort, op. cit., p. XIV.

⁴ Mozart a cependant donné aux préludes et aux intermèdes instrumentaux le titre de 'soli'. En outre, en associant dans l'« Incarnatus est » les cors aux parties qualifiées de 'soli', Mozart rompt à cet endroit le principe de la subdivision des parties instrumentales en deux groupes. Sur la répartition des musiciens dans l'espace de la cathédrale de Salzbourg, voir Manfred Hermann Schmid, *Mozart und die Salzburger Tradition*, Tutzing, 1976, p. 252 et s.

Missa longa in C

KV 262 (246^a)

Wolfgang Amadeus Mozart

1756–1791

Kyrie

Klavierauszug: Volker Blumenthaler

Oboe I, II
Corni I, II
Clarin I, II
Timpani
Violini I, II
Bassi
Organo

Allegro

Musical score for measures 1-3. The score is for piano and includes dynamics *f* **Tutti** and *p*. The tempo is **Allegro**.

Musical score for measures 4-6. The score is for piano and includes dynamics *f* and *p*. It includes the instruction **-Corni -Clar.** and **-Timp.**

Musical score for measures 7-9. The score is for piano and includes dynamics *f* and *imp.*. It includes the instruction **-Ob.**

Musical score for measures 10-13. The score is for piano and includes dynamics *p* and *imp.*. It includes the instructions **-Ob.**, **-Cor.**, and **-Clar.** and **+Timp.**

Musical score for measures 14-17, featuring vocal parts and piano accompaniment. The lyrics are:
e - lei - son, e - lei - son,
- ri - e e - lei - son, Ky - ri -
son, e - lei - son.
- son, e - lei - son,
- ri -

30

lei - son, Ky - ri - e, Ky - ri - e e - lei - son.
 Ky - ri - e e - lei - son, Ky - ri - e, Ky - ri - e e - lei - son.
 Ky - ri - e e - lei - son, Ky - ri - e, Ky - ri - e e - lei - son.
 Ky - ri - e, Ky - ri - e e - lei - son.
 +Ob.
 +Cor.
 +Clar.

33

Solo
 Chri - ste e - lei - son, Chri -
 Solo Chri - ste e - lei - son, Chri -
 Solo Chri - ste e - lei - son,
 Solo Chri - ste e - lei - son,
 Chri - ste e - lei - son, Chr.
 ste,
 -Ob.
 -Cor.
 -Clar.

36

Chri - ste
 Chri -
 Chri -
 e - lei - son.
 e - lei - son.
 e - lei - son.
 e - lei - son.
 Tutti
 Ky - ri - e e -
 Tutti Ky - ri - e e -
 Tutti Ky - ri - e e -
 e -
 e -
 +Cor.
 +Clar.
 +Timp.

lei - son, Ky - ri - e e - lei - son,
 lei - son, Ky - ri - e e - lei - son,
 lei - son, Ky - ri - e e - lei - son,
 lei - son, Ky - ri - e e - lei - son, e - lei - son,

-Ob.
-Cor.
-Clar.
Timp.

Ky - ri -

+Ob.
+Cor.
+Clar.
p - Clar.
f Clar.
p

-Ob.
-Cor.
-Ob.
-Cor.

Ky Ky - ri - e, Ky - ri - e e -
 Ky - ri - e, Ky - ri - e e -
 e -
 e -

f Clar.
p

-Ob.

PROBEPARTITUR
 Ausgabegqualität gegenüber Original evtl. gemindert • Evaluation Copy - Quality may be reduced • Carus-Verlag

lei - son, Ky - ri - e e - lei - son, e - lei - son, e -

lei - son, Ky - ri - e e - lei - son,

8 lei - son, Ky - ri - e e -

lei - son, Ky - ri - e e -

-Ob.

lei - son, Ky - ri - e e - lei -

Ky - ri - e e - lei - son, e - lei

8 lei - son, e - lei

lei - son, Ky - ri - e e -

+Ob.

-Ob.

e - lei - son, Ky - ri - e e - lei -

tr

lei e - lei - son, Ky - ri - e e - lei -

e - lei

son,

+Cor.

Clar.

Timp.

Timp.

62

son, e - lei - son, Ky - ri - e e - lei - son, e - lei - son, e - lei -

son, e - lei - son, Ky - ri - e e - lei - son, e - lei - son,

son, e - lei - son, Ky - ri - e e - lei - son, e - lei - son,

son, e - lei - son, Ky - ri - e e - lei - son, e - lei - son,

Clar. *p* *f* *f* +Clar. -Cor. -Ob. -Clar.

Timp. T:

66

son, e - lei - son, Ky - ri - e e - lei -

e - lei - son, e - lei - son, Ky - ri - e e - lei -

e - lei - son, e - lei - son, Ky - ri - e

e - lei - son, e - lei - son, Ky - ri - e,

+Ob. -Ob. +Ob. +Cor. +Clar.

+Timp.

70

Ky - ri - e e - lei -

Ky - ri - e

Ky - ri -

Chri - ste e - lei - son,

Solo Chri - ste e - lei - son,

Solo Chri - ste e - lei - son,

Solo Chri - ste son,

Chri -

n,

-Cor. Chri -

-Clar.

-Timp. +Timp. -Timp.

Chri - ste, Chri - ste e - lei - son.

Chri - ste, Chri - ste e - lei - son.

Chri - ste, Chri - ste e - lei - son.

Chri - ste, Chri - ste e - lei - son. +Cor. +Clar.

-Ob.

+T.

Tutti Ky - ri - e e - lei - son,

Tutti Ky - ri - e e - lei - son,

Tutti Ky - ri - e e - lei - son,

Tutti Ky - ri - e e - lei - son, e - lei - son, e - lei - son, e - lei - son, e - lei - son, e - lei - son,

-Ob.

-Timp.

lei - son, Ky - ri - e e - lei - son.

lei - son, Ky - ri - e e - lei - son.

lei - son, Ky - ri - e e - lei - son.

son, e - lei - son, Ky

PROBENPARTITUR

Ausgabequalität gegenüber Original evtl. gemindert • Evaluation Copy - Quality may be reduced • Carus-Verlag

Gloria

Allegro con spirito

Tutti f
Glo - ri - a in ex - cel - sis De - o, in ex - cel - sis De -
Tutti f
Glo - ri - a in ex - cel - sis De - o, in ex - cel - sis De -
Tutti f
Glo - ri - a in ex - cel - sis De - o, in ex - cel - sis De -
Tutti f
Glo - ri - a in ex - cel - sis De - o, in ex - cel - sis De -

Allegro con spirito
f Tutti

5
o. Et in ter - ra pax, in ter - ra pax ho - mi -
o. Et in ter - ra pax, in ter - ra pax ho - ni -
o. Et in ter - ra pax, in ter - ra pax bo -
o. Et in ter - ra pax, in ter - ra, ni - bus bo - nae

-Clar.
-Timp.

9
vo - lun - ta
vo - lun
vo - lu
Be - ne - di - ci - mus te.
Be - ne - di - ci - mus te.
Be - ne -
tis. Lau - da - mus te.

-Cor. -Ob. Tutti

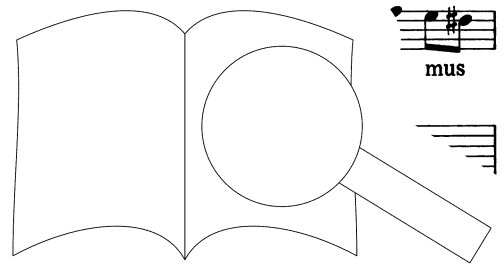

Glo - ri - fi - ca - mus_ te. Gra - ti - as a - gi - mus ti - bi, a - gi - mus
 Glo - ri - fi - ca - mus te. Gra - ti - as a - gi - mus ti - bi, a - gi - mus
 Glo - ri - fi - ca - mus_ te. Gra - ti - as a - gi - mus ti - bi, a - gi - mus
 te. Gra - ti - as a - gi - mus ti - bi, a - gi - mus

- Ob. +Ob. - Ob. +Ob.
 - Cor. +Cor. - Cor. +Cor.
 - Clar. +Clar. - Clar. +Cor.
 - Timp. Timp. Timp.

ti - bi pro - pter ma - gnam, ma - gnam
 ti - bi pro - pter ma - gnam, ma - gr
 ti - bi pro - pter ma - gnam, tu
 ti - bi pro - pter ma - gnam - ri - am tu

Clar. +Clar.
 Timp. - Clar.

am. Solo
 Do - mi - ne De - us, - Rex cae - le - stis,
 am.
 am.
 am.

Ti. Timp. Timp.

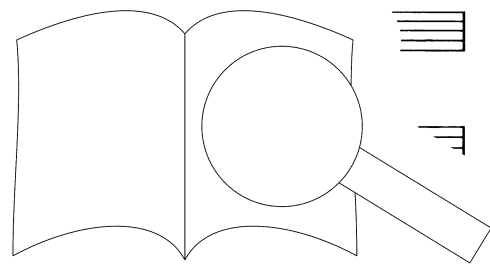

De - us Pa - ter o - mni - pot-ens.

Solo
Do - mi-ne Fi - li

VI.II +Ob. VI.I - Ob. tr
p VI.II

p

29

Solo
Do - mi-ne Fi - li u - ni-ge - ni-te,

Do - mi-ne Fi - li u - ni-ge - ni-te, Je - su ste.

u - ni-ge - ni-te, Je - su, Je - su, Je - su,

Solo
u - ni-ge - ni-te,

VI.I tr VI.I VI.II tr

33

Je - su

Do-mi-ne De - us, A - gnus De - i.

Chri - ste.

Chri - ste.

- Ob.

PROBE-PARTITUR
Ausgabequalität gegenüber Original evtl. gemindert • Evaluation Copy - Quality may be reduced • Carus-Verlag

Andante Tutti *f*

Fi - li - us Pa - tris.

Qui

Tutti *f*

Qui

Tutti *f*

Qui

Tutti *f*

+Ob.

Andante

+Cor.

+Clar.

tol - lis pec - ca - ta, qui tol - lis pec - ca

tol - lis pec - ca - ta, qui tol - lis pec - ta

tol - lis pec - ca - ta, qui tol - lis un - di,

tol - lis pec - ca - ta, qui tol - lis ta - mun - di,

p *f*

+Ob.

-Cor.

+Clar.

+Cor.

-Ob.

-Cor.

mi - se - re

mi - se - re

mi - se - re

re - no - bis. Qui tol - lis pec -

re - no - bis. Qui tol - lis pec -

re - no - bis. Qui tol - lis pec -

re - no - bis.

p *f*

+Ob

+Co

Clar

f

PROBENPARTITUR

Ausgabequalität gegenüber Original evtl. gemindert • Evaluation Copy - Quality may be reduced • Carus-Verlag

51

ca - ta, qui tol - lis pec - ca - ta mun - di, sus - ci - pe,

ca - ta, qui tol - lis pec - ca - ta mun - di, sus - ci - pe,

ca - ta, qui tol - lis pec - ca - ta mun - di,

ca - ta, qui tol - lis pec - ca - ta mun - di,

51

Clar. p f p

+Ob. Cor. Clar. p

56

sus - ci - pe de - pre - ca - ti - o - nem no -

sus - ci - pe de - pre - ca - ti - o - nem no -

sus - ci - pe de - pre - ca - ti - o -

sus - ci - pe de - pre - ca - ti

Qui

Qui

Qui

56

+Ob. fp f

61

se - des ad se - des ad dex - te - ram Pa - tris,

se - des qui se - des ad dex - te - ram Pa - tris,

se - d ram, qui se - des Pa - tris,

dex - te - ram, qui se - des tris,

-Ob. p f

f

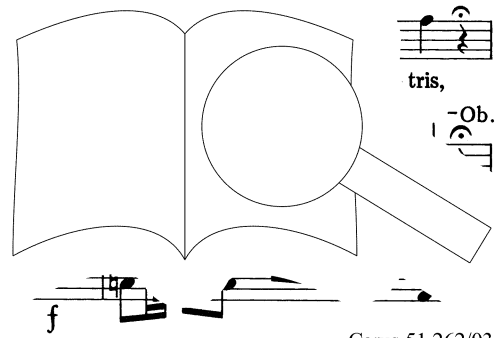

PROBEPARTITUR

Ausgabequalität gegenüber Original evtl. gemindert • Evaluation Copy - Quality may be reduced • Carus-Verlag

66 **P** **Primo tempo**

mi - se - re - re, mi - se - re - re no - bis.

mi - se - re - re no - bis.

mi - se - re - re no - bis.

mi - se - re - re no - bis.

Primo tempo

f +Ob. +Cor.

Timp.

71

Quo-ni-am tu so-lus, so-lus Sa-ctus.

Quo-ni-am tu so-lus, so-lus Sa-ctus.

Quo-ni-am tu so-lus, so-lus Sa-ctus.

Quo-ni-am tu so-lus, so-lus Sa-ctus.

Quo-ni-am tu so-lus, so-lus Sa-ctus.

+Clar. +Timp.

76

Tu so-lus Do-minus, Tu so-lus, so-lus Al-tis-si-mus, Al-tis-si-mus.

Tu so-lus, so-lus Al-tis-si-mus, Al-tis-si-mus.

Tu so-lus, so-lus Al-tis-si-mus, Al-tis-si-mus.

Tu so-lus, so-lus Al-tis-si-mus, Al-tis-si-mus.

Tu so-lus, so-lus Al-tis-si-mus, Al-tis-si-mus.

80

mus, *p* Je - su Chri - ste. *f* A - men, a - men,

mus, Je *p* su, Je - su Chri - ste. *f* A - men, a -

mus, Je - su, Je - su Chri - ste. Cum San - cto Spi - ri - tu, in glo - ri - a

mus, Je - su Chri - ste. - Clar. - Ob. - Cor. (colla parte)

p *f* Clar. Timp. - Timp.

85

a - men, a - men. Cum San

men, a - men, a - men, a - men, a - men, a - men.

De - i Pa - tris. A - men, a - men, a - men, a - men, a - men,

Cum San - cto Spi - ri - tu, in glo - ri - a. A - men, a -

90

De - i Pa - tris. A - a - men, a - men,

spi - ri - tu, in glo - ri - a De - i Pa - tris. A - men, a -

a - men, a - cto

a - men, a -

a - men, a - men, a - men, a - men, a - men, a - men.
 men, a - men, a - men, a - men, a - men, a - men, a - men,
 Spi - ri - tu, in glo - ri - a De - i Pa - tris. A - men, a - men, a - men, a - men,
 Cum San - cto Spi - ri - tu, in
 - Clar. + Cor.

Cum San - cto Spi - ri - tu, in glo - ri - a De
 a - men, a - men, a - men.
 a - men, a - men, a - men
 glo - ri - a De - i Pa - tris. A - men, a - men
 - Cor.
 + Cor.

men, a - men, a
 men, a - men, a
 Cum San - cto Spi - ri - tu, in glo - ri - a De - i
 men, a - r
 a - men.
 men, a - men,
 Clar. Clar. - Cor.
 men,

- men, a - men, a - men, a - men, a - men, a - men,
 Pa - tris. A - men, a - men, a - men, a - men, a -
 Cum San - cto Spi - ri - tu, in glo - ri - a
 a - men, a - men, a - men, a - men, a - men.
 +Timp. Cor. +Cor.

a - men, a - men. Cum San - cto
 men, a - men, a - men, a - men, a - men. Cum
 De - i - Pa - tris. A - men, a - men, men, a - men,
 San - cto Spi - ri - tu, in glo - ri - a De - i Pa - an, Clar. +Ob.

De - i - Pa - tris. - men, a - men.
 San - cto De - i Pa - tris. A - men,
 a - men. Cum glo - ri -
 a - men, a - men, a - men, a - men.
 Clar.

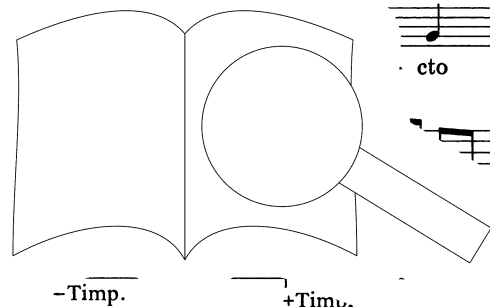

PROBE PARTUR
 Ausgabegqualität gegenüber Original evtl. gemindert • Evaluation Copy - Quality may be reduced • Carus-Verlag

Cum San - cto Spi - ri - tu, in glo - ri - a De - i Pa - tris. A - men, a - men, a - men,
 a - men, a - men, a - men, a - men, a - men, a - men, a -
 a De - i Pa - tris. A - men, a - men, a - men, a - men, a -
 Spi - ri - tu, in glo - ri - a De - i Pa - tris. A - men, a - men, a - men, a - men, a -

+Cor. -Ob.
 +Ob.
 -Tir

a - men, a - men, a - men, a - men,
 - men, a - men, a - men, a - men,
 - men, a - men, a - men, a - men,
 - men, a - men, a - men, a - men,

+Timp.
 mp
 +Clar.
 -Clar.
 +Timp.
 -Timp.

a - men, a - men, a - men, a - men.
 men, a - men, a - men.
 en, a - men, a
 a - men, a - men,
 a - men, a - men,
 +Clar.
 +Timp.



Credo

Allegro

Tutti f

Cre - do, cre - do in u - num De - um, Pa - trem o - mni - pot -

Tutti f

Cre - do, cre - do in u - num De - um, Pa - trem o - mni - pot -

Tutti f

Cre - do, cre - do in u - num De - um, Pa - trem o - mni - pot -

Tutti f

Cre - do, cre - do in u - num De - um, Pa - trem o - mni - pot -

Allegro

f Tutti

5

en - tem, fa - cto - rem cae - li, cae - li

en - tem, fa - cto - rem cae - li, cae

en - tem, fa - cto - rem cae - li, ter - rae,

en - tem, fa - cto - rem cae - li, et ter - rae,

10

vi - si - mni - um, o - mni - um, et in - vi - si -

vi o - mni - um, o - mni - um, et in - vi - si -

vi li - um o - mni - um, in - vi - si -

li - um o - mni - um 1 - vi - si -

Solo

bi - li - um, in - vi - si - bi - li - um. Et in u - num,

bi - li - um, in - vi - si - bi - li - um.

Solo

bi - li - um, in - vi - si - bi - li - um. Et in u - num,

bi - li - um, in - vi - si - bi - li - um.

-Ob.
-Cor.

-Clar.

p

-Timp.

u - num Do - mi - num Je - sum Chri - stur

u - num Do - mi - num Je - sum Chri - stum,

+Ob.

m.d.

Fi - li - um, - i - u - ni - ge - ni - tum.

Fi - li - um De - i u - ni - ni - tum.

-Ob.

PROBEPARTITUR

Ausgabequalität gegenüber Original evtl. gemindert • Evaluation Copy - Quality may be reduced • Carus-Verlag

30 *Tutti f*

Et ex Pa - tre, ex Pa - tre na - tum an - te

Et ex Pa - tre, ex Pa - tre na - tum an - te

Et ex Pa - tre, ex Pa - tre na - tum an - te

Pa - tre, ex Pa - tre na - tum an - te

+Clar. +Cor.

35

o - mni - a sae - cu - la, an - te o - mni - a sae

o - mni - a sae - cu - la, an - te o - mni - a

o - mni - a sae - cu - la, an - te o -

o - mni - a sae - cu - la, an - te

ia.

cu - la.

40

De - um de

De - u -

De - o,

- men de lu - mi - ne, De - um

lu - men de lu - mi - ne, De - um

lu - men de - um

lu - men di - um

-Timp.

ve - rum de De - o ve - ro, de De - o ve - ro.
 ve - rum de De - o ve - ro, de De - o ve - ro.
 ve - rum de De - o ve - ro, de De - o ve - ro.
 ve - rum de De - o ve - ro, de De - o ve - ro.

Archi
 Timp.

Ge - ni-tum, non fa - ctum, ge - ni-tum, non fa - ctum,
 Ge - ni-tum, non fa - ctum, ge - ni-tum, non fa - ctum,
 Ge - ni-tum, non fa - ctum, ge - ni-tum, non fa - ctum,
 Ge - ni-tum, non fa - ctum, ge - ni-tum, non fa - ctum,

Tutti
 -Cor.
 -Clar.
 -Timp.

con - sub -
 sub -
 con - sub -

stan - ti Pa - tri: per quem o - mni-a
 stan - ti Pa - tri: per quem o - mni-a
 stan - ti lem Pa - tri: per quem o - mni-a
 lem Pa - tri: per quem o - mni-a

Tutti
 -Timp.

fa - cta sunt. Solo
 fa - cta sunt. Qui pro - pter, - pro - pter nos
 fa - cta sunt. Qui pro - pter, - pro - pter nos
 fa - cta sunt.

+Cor. +Clar. -Ob. -Clar. VI.I
 +Timp. -Timp. p VI.II

Solo
 Et pro - pter no - stram, no - stram sa
 ho - mi - nes, et pro - pter no - s
 ho - mi - nes, et pro - pter tem,

VI.I +Ob.

no - stram sa - ti
 no - stram ca - dit, de - scen - dit, de - scen - dit, de -
 no - str ca - scen - dit, de - scen - dit, de - scen - dit, de -
 no - str de - scen - dit, de - scen - dit, de -
 De - scen - dit, de

Tutti

PROBE PARTITUR
 Ausgabequalität gegenüber Original evtl. gemindert • Evaluation Copy - Quality may be reduced • Carus-Verlag

scen - dit, de-scen - dit de cae - lis,
 scen - dit, de-scen - dit de cae - lis,
 scen - dit, de-scen - dit de cae - lis,
 scen - dit, de-scen - dit de cae - lis,

-Ob.
 -Cor.
 -Clar.
 -Timp.

de - scen - dit, de-scen - dit de cae - lis, de cae
 de - scen - dit, de-scen - dit de cae - lis, de
 de - scen - dit, de-scen - dit de cae
 de - scen - dit, de-scen - dit de cae de lis.

+Ob. Tutti

85 Adagio ma non troppo

Solo
 Et Solo in - car - na - trus
 Et in - car - na - tus

+Ob. -O

p

est, et in - car - na - tus est de Spi - ri - tu San - cto ex Ma -

est, in - car - na - tus est de Spi - ri - tu San - cto ex Ma -

Solo Et in - car - na - tus est de Spi - ri - tu San - cto

Et in - car - na - tus est de Spi - ri - tu San - cto

ri - a, ex Ma - ri - a Vir - gi - ne:

ri - a, ex Ma - ri - a Vir - gi - ne:

ex Ma - ri - a, ex Ma - ri - a Vir - gi - ne: mo fa - ctus

ex Ma - ri - a, ex Ma - ri - a Vir - gi - ne: mo fa - ctus

+Ob. *-Ob.*

Cor. *+Cor. II*

vi. II *vi. I* *tr.*

Et ho -

Et ho - r

est, et

ctus est, et ho

est ho - mo fa - ctus est.

et ho - mo fa - ctus est.

est, et ho - mo fa - ctus est.

Cor. I

-Ob.

PROBEPARTITUR

Ausgabequalität gegenüber Original evtl. gemindert • Evaluation Copy - Quality may be reduced • Carus-Verlag

Tutti f

Musical score for measures 97-99. It includes vocal lines and piano accompaniment. The lyrics are: "Cru - ci - fi - xus et - i - am pro no - bis, pro no - bis, cru - ci -".

Piano accompaniment for measures 97-99. It features woodwinds (+Ob.II, +Ob.I) and strings. Trills (tr) are indicated in the woodwind parts.

Musical score for measures 100-102. It includes vocal lines and piano accompaniment. The lyrics are: "fi - xus et - i - am pro no - bis, pro no - bis: no - bis, pro no - bis, pro no - bis: Cru - ci - fi - xus et pro".

Piano accompaniment for measures 100-102. It includes woodwinds (+Jb., -Cor., -Clar., -Timp.) and strings. Trills (tr) are indicated in the woodwind parts.

Musical score for measures 103-105. It includes vocal lines and piano accompaniment. The lyrics are: "la - to, la - to, la - to, Pi - la - to pas - sus, pas - sus, ti - o Pi - la - to pas - sus, pas - sus, Pon - ti - o Pi - la - to".

Piano accompaniment for measures 103-105. It includes woodwinds (+Clar., -Timp.) and strings. Trills (tr) are indicated in the woodwind parts.

PROBEKOPPIE
Ausgabequalität gegenüber Original evtl. gemindert • Evaluation Copy - Quality may be reduced • Carus-Verlag

et se - pul - tus est, se - pul - tus est.

et se - pul - tus est, se - pul - tus est.

et se - pul - tus est, se - pul - tus est.

et se - pul - tus est, se - pul - tus est.

-Clar. - Ob. - Cor.

-Timp.

Molto allegro

109 Et re-sur-re-xit ter-ti-a di-e, ter-ti-a di-e, se-cun-

Et re-sur-re-xit ter-ti-a di-e, ter-ti-a di-e, dum Scri-

Et re-sur-re-xit ter-ti-a di-e, ter-ti-a di-e, dum, se-cun-dum Scri-

Et re-sur-re-xit ter-ti-a di-e, ter-ti-a di-e, dum, se-cun-dum Scri-

Molto allegro

f Tutti

Ped. ✱

tar. imp.

Ped. ✱

ptu - ras. Et a - lum: se - det, se - det ad de - xte - ram Pa - tris. Et

ptu - ras. in cae - lum: se - det, se - det ad de - xte - ram Pa - tris. Et -

ptu - ras. a - scen - dit in cae - lum: se - det, Et

scen - dit, a - scen - dit in cae - lum: se - det, Et -

-Clar. - Clar.

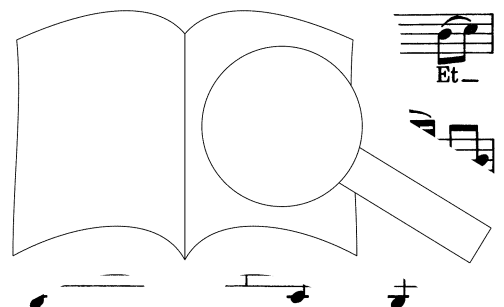

i - ter - um ven - tu - rus est, ven - tu - rus est cum glo - ri - a, ju - di -

i - ter - um ven - tu - rus est, ven - tu - rus est cum glo - ri - a, ju - di -

i - ter - um ven - tu - rus est, ven - tu - rus est cum glo - ri - a, ju - di -

i - ter - um ven - tu - rus est, ven - tu - rus est cum glo - ri - a, ju - di -

tr tr tr tr tr

- Cor.

ca - re, ju - di - ca - re, ju - di - ca - re vi - vos,

ca - re, ju - di - ca - re, ju - di - ca - re vi

ca - re, ju - di - ca - re, ju - di - ca - re vo. et

ca - re, ju - di - ca - re, ju - di - vos et

tr[#] tr tr tr tr

p

mor - tu - os: cu - jus re - gni non e - rit

mor - tu - os: cu - jus re - gni non e - rit

mor - tu - os: cu - jus re - gni non e - rit

mor - tu - os: cu - jus re - gni non e - rit

tr tr

f

t

fi - nis, cu - jus re - gni non e - rit fi - nis, non, non, non, non
 fi - nis, cu - jus re - gni non e - rit fi - nis, non, non, non, non
 fi - nis, cu - jus re - gni non e - rit fi - nis, non, non, non, non
 fi - nis, cu - jus re - gni non e - rit fi - nis, non, non, non, non

tr. tr. tr. tr. tr. tr. tr.
 -Clar. Clar. Clar. +Clar.

e - rit fi - nis, non, non, non, non, non
 e - rit fi - nis, non, non, non, non, non
 e - rit fi - nis, non, non, non, non, non
 e - rit fi - nis, non, non, non, non, non

tr. tr. tr. tr. tr. tr. tr.
 -Clar. +Clar.

nis.
 nis.
 nis

Allegro
 -Cor. +Cor.
 -Ob.



144

- Ob.
+ Ob.
+ Cor.
p
- Cor.
f

150

- Cor.

156

p
f
- Cor.

Solo

Et in Spi - ri - tum

-Ob.
-Cor.
+VI.I

tr -VI.I

P

San - ctum, Do - mi - num, et vi - vi

+Ob.

Tutti

et in Spi - ri - tum, Do - mi - num, et in Do - mi - num,

Et in San - ctum, Do - mi - num, et

San - ctum, Do - mi - num et

- ri - tum San - ctum, Do - mi - num,

PROBEPARTITUR

Ausgabequalität gegenüber Original evtl. gemindert • Evaluation Copy - Quality may be reduced • Carus-Verlag

Solo

vi - vi - fi - can - tem: qui ex Pa - tre Fi - li - o - que, Fi - li -

vi - vi - fi - can - tem:

vi - vi - fi - can - tem:

vi - vi - fi - can - tem:

-Cor. +Cor. -Ob. -Cor.

p

o - que_ pro - ce - dit, qui ex Pa - tre

+Ob.

pro - ce - dit qui ex Pa - tre Fi - li -

qui ex Pa - tre Fi - li - o - que

qui ex Pa - tre - que

qui ex Pa - tre

+Ob.

m.s.



o - que pro - ce - dit. pro - ce - dit. pro - ce - dit. que pro - ce - dit.

tr

+Cor. -Cor. Cor. Cor.

Solo
Qui cum Pa

Cor.

tr

Fi - li - o et con - glo - ri - fi - ca - tur. Tutti Qui cum Qui cum Qui cum cum

PROBEPARTITUR
Ausgabequalität gegenüber Original evtl. gemindert • Evaluation Copy - Quality may be reduced • Carus-Verlag

Pa - tre, cum Pa - tre et Fi - li - o si - mul, si - mul ad - o -
 Pa - tre, cum Pa - tre et Fi - li - o si - mul, si - mul ad - o -
 Pa - tre, cum Pa - tre et Fi - li - o si - mul, si - mul ad - o -
 Pa - tre, cum Pa - tre et Fi - li - o si - mul, si - mul ad - o -

Cor.

Solo
 ra - tur: qui lo - cu - tus est per
 ra - tur:
 ra - tur:
 ra - tur:

+Cor. -Ob. -Cor.

Tutti
 tas, qui lo - cu - tus est, qui lo -
 tus, qui lo - cu - tus est, qui lo -
 qui lo - cu - tus est per
 +Ob.

cu - tus est per Pro - phe - tas, *tr* qui lo - cu - tus est *Solo*

cu - tus est per Pro - phe - tas,

est per Pro - phe - tas,

cu - tus est per Pro - phe - tas,

tr *-Ob.* *-Cor.* *p*

per Pro - phe - tas, *Tutti f* qui lo - cu - tus est per -

qui lo - cu - tus est

qui lo - cu - tus

qui lo - cu phe - *tr*

f *Pr.* *+Ob.*

tas, *tr* phe - tas.

tas, *p* Pro - phe - tas.

tas, *p* per Pro - phe - tas.

per Pro - phe

-Cor.

f *Ped. **

PROBEPARTITUR
 Ausgabequalität gegenüber Original evtl. gemindert • Evaluation Copy - Quality may be reduced • Carus-Verlag

Et u - nam_ san - ctam, san - ctam ca -

Et u - nam san - ctam, san - ctam ca -

Et u - nam_ san - ctam, san - ctam ca -

Et u - nam_ san - ctam, san - ctam ca -

Clar. Timp. Tutti

tho - li-cam et a - po - sto - li-cam Ec - cle

tho - li-cam et a - po - sto - li-cam Ec -

tho - li-cam et a - po - sto - li-cam

tho - li-cam et a - po - sto - li-cam

Con -

Con -

am. Con -

fi - te-or num ba - ptis - ma in re-mis-si -

fi - te u - num ba - ptis - ma in re-mis-si -

fi num, u - num ba - pti- mis-si -

- num, u - num ba -] is-si -

- Timp

o - nem - pec - ca - to - rum. Solo
 o - nem pec - ca - to - rum. Et ex - spe - cto
 o - nem - pec - ca - to - rum. Et ex - spe cto
 o - nem - pec - ca - to - rum. Et ex -

Cor. +Cor. +Clar. - Ob. - Cor. tr
 +Timp. - Timp. p

Et ex - spe
 re - sur - re - cti - o - nem, et ex - spe re
 re - sur - re - cti - o - nem, et ex -
 spe - cto, et ex - spe

Solo

sur - re - mor - tu - o - rum.
 sur - re - - nem mor - tu - o - rum.
 spe - ct ti - o - nem mor - tu - o - rum
 - cti - o - nem m
 Ada

-Ob. tr

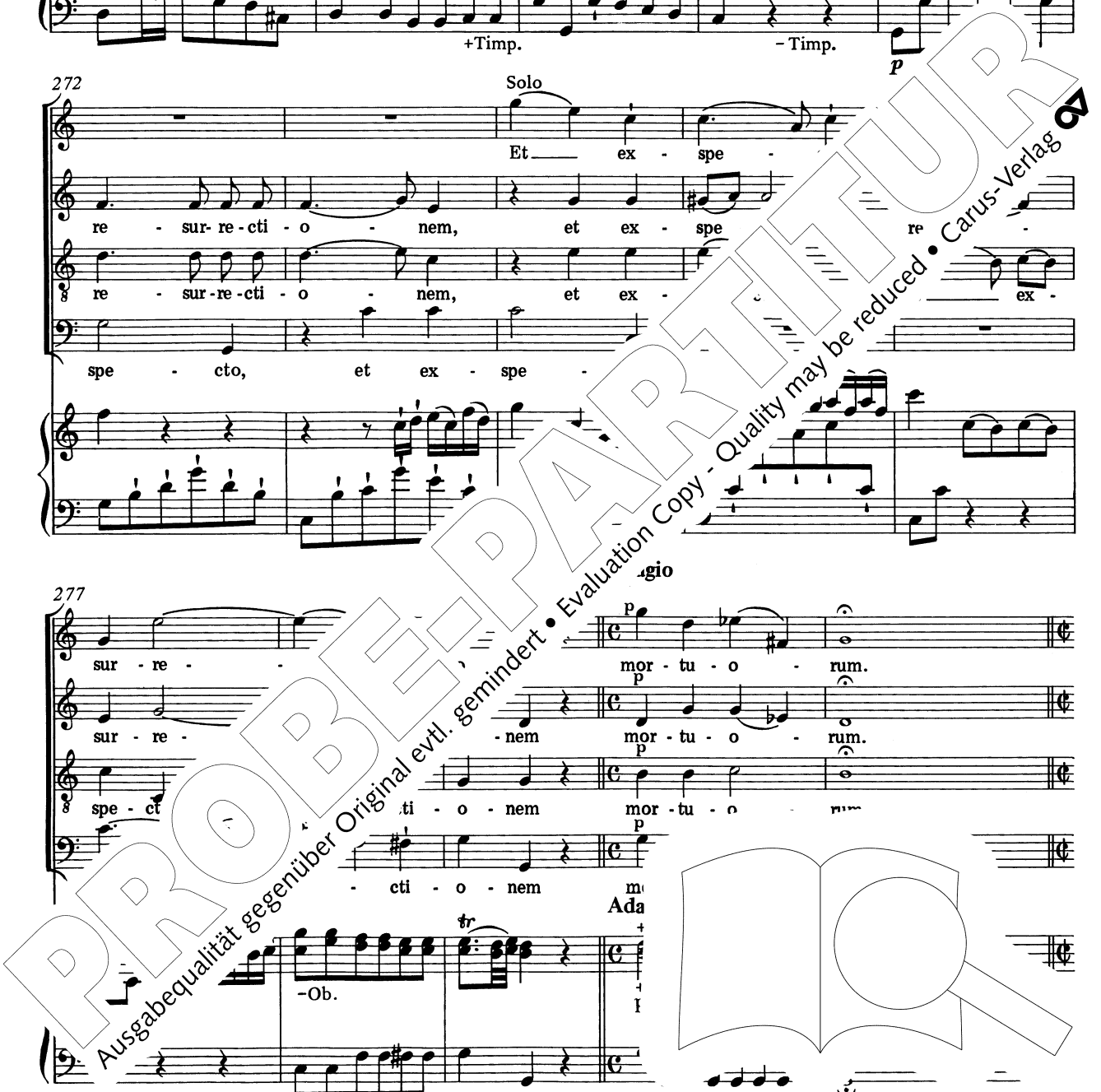

Et vi - tam ven - tu - ri sae - cu - li. A - men.

f Tutti

Et

Allegro

Bassi

f

vi - tam ven - tu - ri sae - cu - li. A - men,

Et

Et vi - tam ven - tu - ri sae -

A - men,

+VI.II

ven - tu - ri sae - cu - li. A - men. Et vi - tam

Et

men.

men.

men.

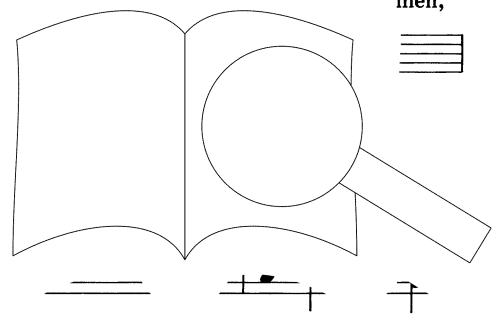

ven - tu - ri sae - cu - li. A - men,

vi - tam ven - tu - ri sae - cu - li. A - men,

a - men, a - men. Et

Et vi - tam

- VI.II - VI.I

+VI. II

+Tim.

a - men, a -

a - men, a -

vi - tam ven - tu - ri sae - cu - li,

ven - tu - ri sae - cu - li. A -

+VI.I +Ob. - Cor.

+Clar. +Cor. - Clar.

- Timp.

men.

- tam ven - tu - ri sae - cu - li.

tam ven - tu - ri

a - men, a - mer

+Clar.

PROBEPARTITUR

Ausgabequalität gegenüber Original evtl. gemindert • Evaluation Copy - Quality may be reduced • Carus-Verlag

A - men, a - men.
 Et vi - tam ven - tu - ri sae - cu - li. A - - -
 - men. Et vi - tam ven - tu - ri sae - cu - li,
 a - men,

-Cor.

Et vi - tam ven - tu - ri sae - cu - li,
 - men, a - men, men,
 et vi - tam ven - tu - ri sae - cu - li,
 a - men, a - men. it vi - tam

-Ob. +Ob.
 +Cor. -Cor. +Ob.I

vi - tam cu - li. A - men, a - men,
 - men, a - men,
 a - men, a - men,
 cu - li. A - men,
 +Ob.II +Cor.
 +Clar. +Clar.

a - men, a - men, a - men, a -
 a - men, a - men, a -
 a - men, a - men, a - men, a -
 a - men, a -

- Cor. +Cor. - Cor.
 - Clar. +Clar. - Clar.

a - men, a -
 men.

Cor. - Ob.
 - Clar. - Cor.
 +Timp. - Clar. - Timp.

tam, et vi - tam,
 Et vi - tam, et
 men,

+Clar.
 +Timp. - Timp.

PROBE PARTITUR

Ausgabequalität gegenüber Original evtl. gemindert • Evaluation Copy - Quality may be reduced • Carus-Verlag

et vi - tam, et vi - tam

vi - tam, et vi - tam ven - tu - ri sae - cu - li.

a - men, a - men, a - men, a - men.

et vi - tam, et vi - tam, et

+Ob.II +Ob.I - Ob. +Ob.II - Ob.

-Clar. +Clar. -Clar.

ven - tu - ri sae - cu - li. A -

- men, a - men, a -

vi - tam ven - tu - ri sae - cu - li.

+Ob.

men, - men, a - men.

- tam ven - tu - ri sae - cu - li,

ven - tu - ri sae

+Ob. - Cor. +Ob.

-Clar.

+Timp. -Timp. +Timp.

Et vi - tam ven - tu - ri sae - cu - li. A -

et vi - tam ven - tu - ri sae - cu - li. A -

men. Et vi - tam ven - tu - ri

tam ven - tu - ri sae - cu - li. A - men, a - men.

- Clar. + Clar.

- Timp. + Timp.

- Ob.
- Cor.

men, a -

- men, a - men. cam,

sae - cu - li. A - men, a - men,

et

Ob. II

a - men a - men, a -

et vi - tam ven - tu - ri

- men, et vi - tam

et vi - tam

men, a - men, a - men, a - men,
 sae - cu - li, et vi - tam ven - tu - ri sae - cu - li,
 men, a - men, a - men, a - men,
 et vi - tam ven - tu - ri sae - cu - li, et

- Ob.
 + Cor.
 + Ob.
 + Cor.

a - men, a - men, a - men, a - men.
 et vi - tam ven - tu - ri sae - cu - li,
 a - men, a - men, a -
 vi - tam ven - tu - ri, ven - tu - ri et

+ Ob.
 - Ob.
 - Cor.
 - Clar.
 - Vli.
 - Timp.

vi - tam ven - tu - ri sae - cu -
 ven - tu - ri sae - cu - li. A -
 ven - tu - ri sae
 - tu - ri sae - cu - li.
 VI.I
 VI.II

+ Timp.

li. A - - - - - men, a - - - - -
 men, a - - - - - men, a - - - - - men, a - - - - -
 8 men, a - - - - - men, a - - - - -
 - - - - - men, a - - - - - men, a - - - - - men, a - - - - -

- Ob.
 - Cor.
 - Clar.
 + Ob.
 + Clar.
 + Cor.
 - Clar.
 - Timp.
 Timp.
 + Timp.
 p.

men, a - - - - - -men, a - - - - -
 men, a - - - - - -men, a - - - - - men,
 8 men, a - - - - - men, a - - - - - men, a - - - - -
 men, a - - - - - men, a - - - - - men,

tr
 tr
 tr
 + Clar.
 + Clar.
 tr - Ob.
 - Cor.
 - Clar.
 - Timp.
 + Timp.
 mp.

- - - - - - men, a - - - - - men.
 - - - - - - men, a - - - - - men.
 a - - - - - men, a
 a - - - - -
 tr
 Tutti



PROBEPARTITUR
 Ausgabequalität gegenüber Original evtl. gemindert • Evaluation Copy - Quality may be reduced • Carus-Verlag

Sanctus

Andantino

Tutti

San - ctus, San - ctus, San - ctus

San - ctus, San - ctus, San - ctus

San - ctus, San - ctus, San - ctus

San - ctus, San - ctus, San - ctus

Andantino

Tutti

Archi tr tr

Tutti

Archi tr tr

Tutti

6

Do - mi - nus De - us, De -

Do - mi - nus De - us, De

Do - mi - nus De - us, ba - oth.

Do - mi - nus De - us, Sa - ba - oth.

Archi tr tr tr

+Ob.

+Cor.

+Clar.

-Ob.

-Cor.

-Clar.

+Timp

-Timp.

11

f p f r

Ple - ni sunt et ter - ra glo - ri - a

f p f

Ple - ni sunt cae - li et ter - ra glo - ri - a

f p f

Ple - ni sunt cae - li et ter - ra glo - ri - a

f p f p f p

li, sunt cae - li et

tu - a.

tu - a.

tu - a. O - san - na, o - san - na in ex -

tu - a. O - san - na, o - san - na in ex - cel - sis, o - san -

-Ob.
-Cor.

-Vli.
-Clar.

Trb.II

-Timp.

O - san - na,

O - san - na, o - san - na in ex - cel

cel - sis, o - san - na, o - san - na in ex is, o - san -

na in ex - cel - sis, o - san - na,

VI.II

Trb.I

cel - na, o - san - na, o - san - na, o -

na,

na ii na, o - san - na, o - san - na, o -

o - san - na, o

in ex -

+Ob.
+Cor.

+Clar.

+Timp.

PROBEPARTITUR

Ausgabequalität gegenüber Original evtl. gemindert • Evaluation Copy - Quality may be reduced • Carus-Verlag

6

Solo

o - san - na, o - san - na in ex - cel - sis. Be - ne - di - ctus,

o - san - na, o - san - na in ex - cel - sis.

san - na, o - san - na, o - san - na in ex - cel - sis.

san - na, o - san - na, o - san - na in ex - cel - sis.

- Ob. *p*

11

be - ne - di - ctus qui ve - nit in no - mi - ne, mi -

16

Tutti

ni. O - sar

ex - cel - sis, in ex - cel - sis.

na in ex - cel - sis, in ex - cel - sis.

o - san - na in ex - cel - sis, in

o - san - na, o - san - na in

Solo

Be - ne - di - ctus qui ve - nit, qui ve - nit, qui ve - nit in

Be - ne - di - ctus qui ve - nit, qui

Be - ne

- Ob.

p

Solo

Be - ne - di - ctus qui ve - nit,

no - mi - ne Do - mi - ni, be - ne - di - ctus qui ve - nit in

ve - nit, qui ve - nit in no - mi - ne

di - ctus qui ve - nit, qui ve - nit, qui ve - nit in

no - mi - ne Do - mi - ni, o - san - na, o - san - na in ex - cel - sis.

no - mi - ni, o - san - na, o - san - na in ex - cel - sis.

no - mi - ni, o - san - na, o - san - na

Tutti

+Ob. *f* *tr*

Solo

Be - ne - di - ctus qui - ve - nit in no - mi - ne Do - mi - ni.

Solo

Be - ne - di - ctus qui - ve - nit in

p

Tutti

O - san - na, o - san - na, o - san - na in -

O - san - na, o - san - na, o - san - r cel

no - mi - ne Do - mi - ni. O - san - na, o - san -

is - sis.

O - san - na, ex - cel - sis.

f

p Ob.

s.

be - ne - di - ctus qui

The piano accompaniment for measures 40-45 features a steady eighth-note bass line in the left hand and a more active treble line with chords and eighth-note patterns. Dynamics include *f* and *p*. There are trills (*tr*) and a forte (*f*) dynamic marking in the piano part.

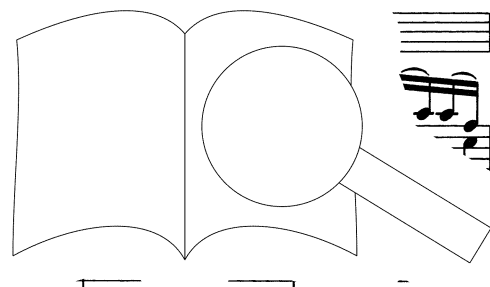

PROBEPARTITUR
 Ausgabqualität gegenüber Original evtl. gemindert • Evaluation Copy - Quality may be reduced • Carus-Verlag

Agnus Dei

Andante

Tutti f

A - gnus De - i, qui tol - lis pec - ca - ta, qui tol - lis pec - ca - ta mun - di:

A - gnus De - i, qui tol - lis pec - ca - ta, pec - ca - ta mun - di:

A - gnus De - i, qui tol - lis pec - ca - ta, qui tol - lis pec - ca - ta mun - di:

A - gnus De - i, qui tol - lis pec - ca - ta mun - di:

Andante

f Tutti

-Timp. -Clar.

-Cor. +Cor. +Clar.

5

Solo *f* *Tutti f*

mi - se - re - re, mi - se - re - re, mi - se - re

mi - se - re re, mi - se - re

mi - se - re re, mi - se - re

Archi

p -Clar.

-Timp.

9

re - re, mi - se - re A - gnus

mi - se - re A - gnus

re - re bis. A - gnus

no - bis. - gnus

p

-Timp.

De - i, qui tol - lis pec - ca - ta, pec - ca - ta mun - di: mi - se - re - re, mi - se -

De - i, qui tol - lis pec - ca - ta, pec - ca - ta mun - di:

De - i, qui tol - lis pec - ca - ta, pec - ca - ta mun - di:

De - i, qui tol - lis pec - ca - ta, pec - ca - ta mun - di:

-Ob. +Ob. +Cor. -Cor. +Clar. -Clar.

Solo

re - re, mi - se - re - re, mi - se - re - re, mi - se - re - re

mi - se - re - re no - bis

mi - se - re - re, mi - se - re - re, mi - se - re - re,

mi - se - re - re, re - re i - se - re - re,

-Ob. +Ob.II +Ob.I +Ob.II +Ob.I

Cor. Cor. Clar.

Tutti f p

re - re, mi - se no - bis.

no - bis.

re - re no - bis

mi - se - re - re no -

+Cor. Clar. p

25 *f*

A - gnus De - i, qui tol - lis pec - ca - ta mun - di, pec - ca - ta mun - di, A - gnus De - i;

A - gnus De - i, qui tol - lis pec - ca - ta mun - di, pec - ca - ta mun - di, A - gnus De - i;

A - gnus De - i, qui tol - lis pec - ca - ta mun - di, pec - ca - ta mun - di, A - gnus De - i;

A - gnus De - i, qui tol - lis pec - ca - ta mun - di, pec - ca - ta mun - di, A - gnus De - i;

Tutti *f*

-Timp. -Clar. +Timp. +Clar. Perc.

30 **Allegro**

Solo

do - na no - bis pa - cem,

Allegro
Archi

p

34

do - na no - bis pa - cem, do - na no - bis pa - cem,

do - na no - bis pa - cem, do - na no - bis pa - cem,

do - na no - bis pa - cem, do - na no - bis pa - cem,

Tutti

do - na no - bis pa - cem, do - na no - bis pa - cem,

-Timp. +Timp.

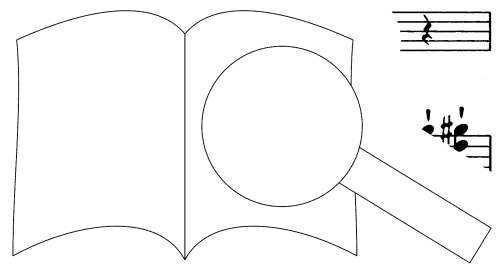

Solo Tutti

do - na no - bis pa - cem, do - na no - bis,

Solo Tutti

do - na no - bis pa - cem, do - na no - bis,

- Ob.
- Cor.

P - Clar.

+ Ob.

do - na no - bis,

Solo

no - bis pa - cem, do - na pa - cem,

Solo

no - bis pa - cem, do - na pa - cem,

Solo

no - bis pa - cem, do - na pa - cem,

no - bis pa - cem, no - bis pa - cem,

- Ob.

3

p

Tutti

do - na

Tutti

do - na

Tutti

do - na

do

cem,

do - na

3

+ Clar.

PROBEPARTITUR

Ausgabequalität gegenüber Original evtl. gemindert • Evaluation Copy - Quality may be reduced • Carus-Verlag

no - bis pa - cem, do - na no - bis pa - cem,
 no - bis pa - cem, do - na no - bis pa - cem,
 Solo Tutti
 no - bis pa - cem, do - na no - bis pa - cem, do - na no - bis pa - cem,
 no - bis pa - cem, do - na no - bis pa - cem,
 - Ob. - Cor. + Ob. + Cor.
 p f
 - Clar. + Clar.

Solo Tutti
 do - na no - bis pa - cem, pa - cem, do - na,
 pa - cem, do - na
 pa - cem, do - na
 pa - cem, do - na
 - Ob. tr
 p f
 - Cor. VI.I Tutti VI.I
 - Clar.

pa - cem,
 pa - cem,
 pa - cem,
 Solo
 do
 VI.I
 p
 VI.II
 cern,

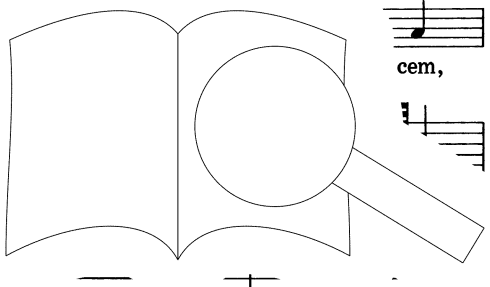

do - na no - bis pa - cem,
do - na no - bis pa - cem,
do - na_ no - bis, no - bis_ pa - cem,
do - na_ no - bis, no - bis_ pa - cem,

Tutti

f Tutti

-Tim.

do - na_ no - bis_ pa - cem,
do - na pa - cem,
do - na_ no - bis_ pa - cem,
do - na_ no - bis_ pa - cem,

Solo

-Clar.

do - Ob. - na
- Cor. - bis.

+Timp.

do - na pa - cem,
do - na pa - cem,
do - na pa - cem,
do - na pa - cem,
do - na pa - cem,
do - na pa - cem,

Tutti

Solo

f Tutti

sine Timp.

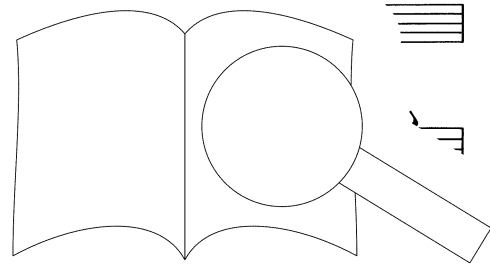

do - na pa - cem,
 Solo do - na pa - cem,
 do - na no - bis pa - cem, do - na pa - cem,

do - na no - bis pa - cem, do - na no - bis,
 Tutti do - na no - bis pa - cem,
 Tutti do - na no - bis pa - cem,
 Tutti do - na no - bis pa - cem,

do - na no - bis pa - cem,
 do - na no - bis pa - cem,
 do - na no - bis pa - cem,
 do - na no - bis pa - cem,
 Tutti

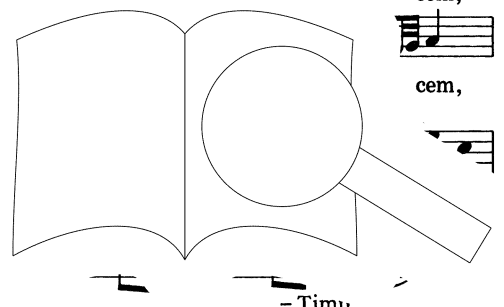

- Timp.

Solo

do - na - no - bis - pa - cem, do - na no - bis pa - cem,

do - na pa - cem,

do - na - no - bis - pa - cem,

do - na - no - bis - pa - cem,

- Ob.
- Cor.
- Clar.

p

- Timp.

+Timp.

do - na - no - bis - pa - cem,

do - na pa - cem,

Solo

do - na - no - bis - pa - cem, do - na

do - na - no - bis - pa - cem, do - na - no - bis -

do - na - no - bis - pa - cem,

Tutti

f

- Ob.
- Cor.
- Clar.

- Timp.

Tutti

pa - cem, do

pa - cem,

pa - ce

do - na no - bis - pa - cem.

do - na no - bis pa - cem.

do - na no - bis pa - cem.

do - na

na

na

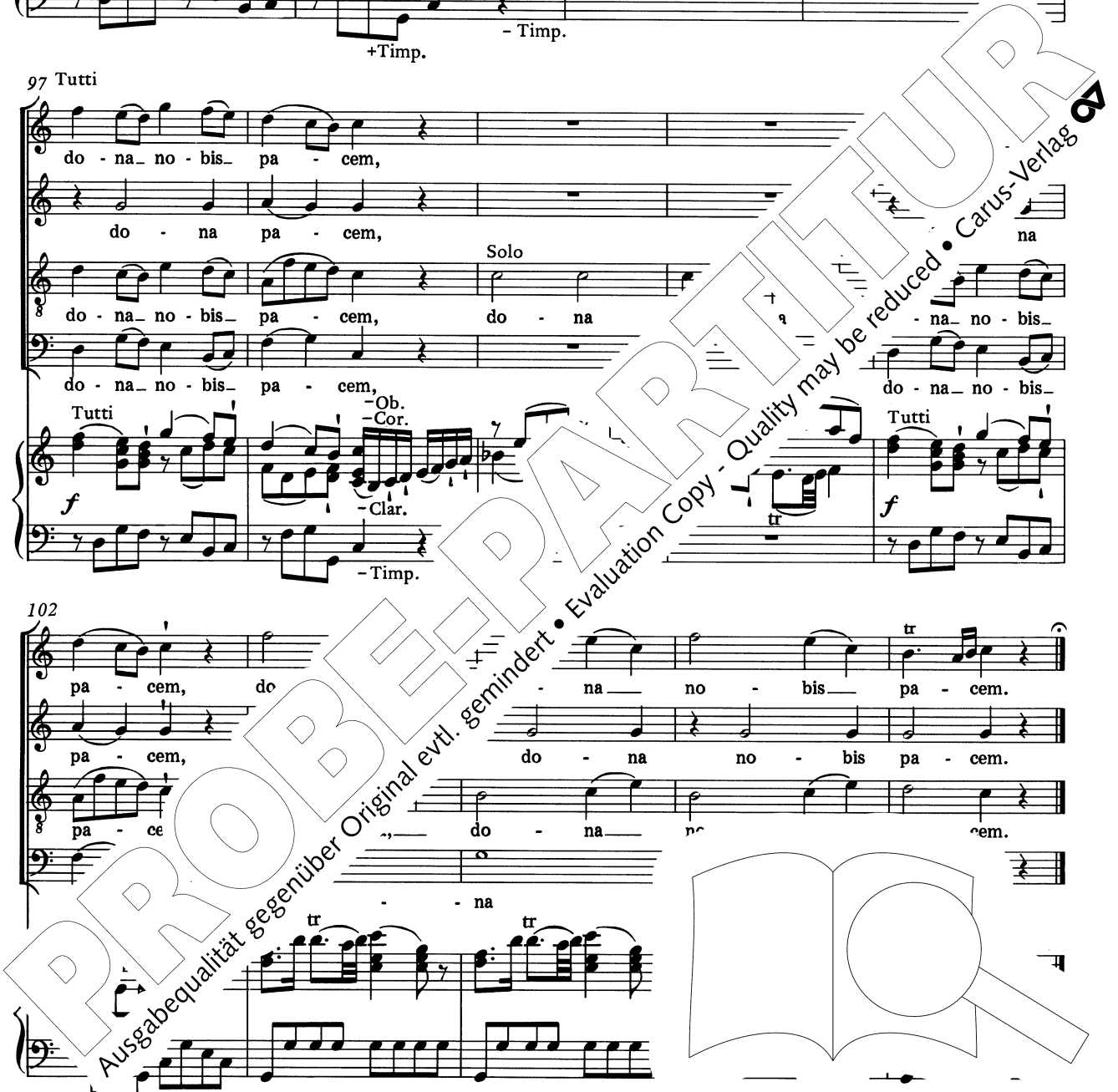

Bach, C. P. E.: Magnificat Wq 215 ☉	carusmusic	33.215/03
- Heilig Wq 217 ☉		33.217/03
Bach, J. S.: ca. 170 Kantaten		
- Himmelfahrtsoratorium BWV 11 ☉		31.011/03
- Messe in h-Moll · B Minor Mass BWV 232 ☉	carusmusic	31.232/03
- Johannespassion · St. John Passion BWV 245	carusmusic	31.243/03
Traditionelle Fassung · traditional version (1739/1749)		31.245/93
Fassung · version II (1725)		31.245/53
Fassung · version IV (1749)		31.245/03
- Magnificat in D BWV 243 ☉	carusmusic	31.243/03
- Markuspassion · St. Mark Passion BWV 247 ☉		31.247/03
- Matthäuspassion · St. Matthew Passion BWV 244	carusmusic	31.244/03
- 4 Missae in F, A, g, G BWV 233–236		31.233/03–31.236/03
- Osteroratorium · Easter Oratorio BWV 249 ☉		31.249/03
- Weihnachtsoratorium BWV 248	carusmusic	31.248/53
Beethoven: Missa in C op. 86 ☉	carusmusic	40.688/03
- Missa solemnis op. 123	carusmusic	40.689/03
- Symphonie Nr. 9 op. 125. Finale	carusmusic	23.801/03
Berlioz: L'Enfance du Christ op. 25		70.038/03
Brahms: Ave Maria op. 12 ☉		40.180/03
- Der 13. Psalm ☉		40.182/03
- Ein deutsches Requiem op. 45 ☉	carusmusic	27.055/03
- Schicksalslied op. 54		10.399/03
Buxtehude: Also hat Gott die Welt geliebt BuxWV 5 ☉		36.010/03
- Das Jüngste Gericht ☉		36.019/03
- Membra Jesu nostri ☉		36.013/03
Cherubini: Krönungsmesse in G		40.087/03
- Requiem in c ☉		40.086/03
Dvořák: Messe in D op. 86 ☉		40.653/03
Fauré: Requiem op. 48 (sinfonische Fassung, 1900)		27.312/03
- Requiem op. 48 (Fassung mit kleinem Orchester, 1889)		27.311/03
Franck, César: Die Sieben Worte Jesu		40.095/03
- Messe in A op. 12		40.646/50
Gounod: Requiem in C op. posth.		27.315/03
Graun: Der Tod Jesu		10.379/03
Händel: Brockes-Passion HWV 48 ☉		55.048/03
- Israel in Egypt HWV 54 ☉		55.054/03
- Messiah HWV 56 ☉	carusmusic	55.056/03
- Ode for St. Cecilia's Day (Cäcilienode) HWV 76 ☉		10.372/03
- O praise the Lord. Anthem HWV 254 ☉		40.911/03
- Te Deum HWV 283 (Dettinger Te Deum)	carusmusic	55.283/03
- Saul HWV 53 ☉		55.053/03
Hasse: Beatus vir (Ps 111)		40.969/03
- Confitebor tibi (Ps 110)		40.968/03
- Dixit Dominus (Ps 109)		40.966/03
- Laudate pueri (Ps 112)		40.970/03
- Missa in g ☉		50.703/03
- Requiem in Es ☉		97.004
Haydn, Joseph: Die Schöpfung	carusmusic	51.990/03
- Gesamtmessen / Complete Masses	Carus	40.600–40.609/03
Haydn, Johann M.: Missa Beatissimae Virginis Mariae MH 15		40.600/03
- Missa in honorem Sanctae Ursulae MH 546		40.601/03
- Missa Sancti Hieronymi MH 254		40.602/03
- Missa sub titulo Sanctae Theresiae MH 797		40.603/03
- Missa sub titulo Sancti Francisci Seraphici MH 875		40.604/03
- Missa sub titulo Sancti Leopoldi MH 837 ☉		40.605/03
- Requiem in B MH 838 ☉		40.606/03
- Requiem in c MH 154		40.607/03
- Vesperae solennes MH 321		40.608/03
Heinichen: Missa Nr. 9 in D ☉		40.609/03
Herzogenberg: Die Geburt Christi		40.610/03
- Die Passion op. 93		40.611/03
- Erntefeier op. 104		40.612/03
- Messe in e op. 87		40.613/03
Homilius: Johannes		37.103/03
- Markuspassion H		37.110/03
- Passionskantate		37.104/03
- Weihnachtsoratorium		37.105/03
Mauersberger: Die Passion		7.201/03
Mendelssohn: Die Passion (Choralkantate) ☉		40.185/03
- Christus, der Sohn Davids (Choralkantate) ☉		40.169/03 und 40.170/03
- Christus, der Sohn Davids (Choralkantate) ☉		40.184/03
- Christus, der Sohn Davids (Choralkantate) ☉	carusmusic	40.072/03
- Christus, der Sohn Davids (Choralkantate) ☉		40.073/03
- Christus, der Sohn Davids (Choralkantate) ☉		40.075/03
- Christus, der Sohn Davids (Choralkantate) ☉		40.074/03
- Christus, der Sohn Davids (Choralkantate) ☉		40.071/03
- Christus, der Sohn Davids (Choralkantate) ☉	carusmusic	40.130/03
- Christus, der Sohn Davids (Choralkantate) ☉		40.483/03
- Christus, der Sohn Davids (Choralkantate) ☉		40.124/03
- Christus, der Sohn Davids (Choralkantate) ☉	carusmusic	40.165/03
- Christus, der Sohn Davids (Choralkantate) ☉		40.188/03
- Kyrie in d ☉		40.182/03

- Lauda Sion op. 73 ☉		40.077/03
- Lobgesang. Sinfonie-Kantate op. 52 ☉	carusmusic	40.076/03
- Magnificat in D ☉		40.484/03
- O Haupt voll Blut und Wunden (Choralkantate) ☉		40.186/03
- Paulus op. 36 ☉	carusmusic	40.129/03
- Tu es Petrus op. 111 ☉		40.480/03
- Verleih uns Frieden gnädiglich (Choralkantate) ☉		40.481/03
- Vom Himmel hoch (Choralkantate) ☉		40.189/03
- Wer nur den lieben Gott läßt walten (Choralkantate) ☉		40.132/03
- Wir glauben all an einen Gott (Choralkantate) ☉		40.187/03
Monteverdi: Vespri della Beata Vergine ☉	carusmusic	27.801/03
Mozart: Alma Dei Creatoris KV 277		40.050/03
- Benedictus sit Deus KV 117		40.044/03
- Davide penitente KV 469		40.060/03
- Dixit et Magnificat KV 193 ☉		40.052/03
- Drei geistliche Hymnen (Thamos-Chöre) KV 345 ☉		40.032/03
- Exsultate, jubilate KV 165		40.767/03
- Grabmusik KV 42		40.045/03
- Hosanna in G KV 223		40.034/03
- Inter natos mulierum KV 72		40.033/03
- Kyrie in d KV 341		40.037/03
- Litaniae Lauretanae BMV (KV 109 + KV 195) ☉	40.054/03+40.056/03	
- Litaniae de venerabili altaris Sacramento KV 125 ☉		40.055/03
- Litaniae de venerabili altaris Sacramento KV 243 ☉		40.057/03
- Misericordias Domini KV 222 ☉		40.058/03
- Gesamtmessen / Complete Masses		
- Regina coeli in C KV 108 + KV 276		40.059/03
- Regina coeli in B KV 127		40.060/03
- Requiem KV 626 · Levin		40.061/03
- Requiem KV 626 · Maunder		40.062/03
- Requiem KV 626 · Süßmayr		40.063/03
- Sancta Maria, Mater Dei KV 273 ☉		40.064/03
- Sub tuum praesidium KV 198		40.065/03
- Tantum ergo in B KV 142 un		40.066/03
- Te Deum laudamus KV 14		40.067/03
- Veni Sancte Spiritus KV 14		40.068/03
- Venite populi KV 26		40.069/03
- Vesperae solenne		40.059/03
- Vesperae soler		40.058/03
Puccini: Messe		40.645/03
Rheinberger: Messe		50.164/03
- Missa		50.126/03
- Miserere		50.172/03
- Nuncius		50.169/03
- Offertorium		50.060/03
- Sanctus		50.016/03
- Te Deum		40.650/03
- Vesperae		40.674/03
- Vesperae		40.805/03
- Vesperae		70.089/03
- Vesperae		40.678/03
- Vesperae		40.455/03
- Vesperae		40.942/03
- Vesperae		70.060/03
- Vesperae		70.053/03
- Vesperae		40.675/03
- Vesperae		40.660/03
- Messen in F, B, C, As ☉ (D 105, 324, 425, 678)		40.656/03–40.659/03
- 4 Salve Regina (D 27, 106, 223, 676)		70.054/03–70.057/03
- 5 Tantum ergo (D 460, 461, 730, 750, 962)		70.047/03–70.052/03
- Stabat Mater in g D 175		70.043/03
Schütz: Weihnachtshistorie ☉	carusmusic	20.435/03
Suppé: Missa pro defunctis. Requiem		40.085/03
Telemann: Die Tageszeiten ☉		39.137/03
- Hosianna dem Sohne David (Adventskantate)		39.117/03
- Machet die Tore weit (Adventskantate) ☉	carusmusic	39.105/03
- Weiche, Lust und Fröhlichkeit (Passionskantate) ☉		39.494/03
Verdi: Ave Maria		40.795/03
- Requiem		27.303/03
- Stabat Mater		7.294/03
- Te Deum		7.194/03
Vivaldi: Beatus Dominus		7.012/03
- Credo RV 58		7.004/03
- Dixit Donatus		7.007/03
- Gloria RV 58		7.011/03
- Kyrie RV 58		7.010/03
- Magnificat		7.013/03