

Johann Michael
HAYDN

Missa Sancti Hieronymi

MH 254

Soli (SATB), Coro (SATB)
2 Oboi soli, 2 Oboi in ripieno, 2 Fagotti
3 Tromboni e Basso continuo (Organo e Bassi)

herausgegeben von / edited by
Armin Kircher

Ausgewählte Werke · Selected Works
Urtext

Klavierauszug / Vocal score
Paul Horn



Carus 54.254/03

Inhalt

I. Kyrie (Soli SATB, Coro)	3
II. Gloria (Soli SATB, Coro)	
Et in terra pax hominibus	10
Qui tollis	16
Quoniam	20
III. Credo	
Patrem omnipotentem (Soli SATB, Coro)	28
Et incarnatus est (Coro)	31
Et resurrexit (Soli SATB, Coro)	34
IV. Sanctus (Soli SATB, Coro)	45
V. Benedictus	
Benedictus qui venit (Coro)	48
Osanna (Soli SATB, Coro)	52
VI. Agnus Dei	
Agnus Dei (Soli SATB, Coro)	54
Dona nobis pacem (Coro)	57

Zu dieser Messe liegt folgendes Aufführungsmaterial vor:
Partitur (Carus 54.254), Klavierauszug (Carus 54.254/03),
Chorpartitur (Carus 54.254/05),
komplettes Orchestermaterial (Carus 54.254/19).

Vorwort

Schon auf Grund ihrer Besetzung mit vier Singstimmen, vier Oboen, zwei Fagotten, drei Posaunen und Bassi nimmt die *Missa Sancti Hieronymi* (MH 254) sowohl unter den Messvertonungen Johann Michael Haydns als auch im kirchenmusikalischen Repertoire des Salzburger Fürstenhofes eine Sonderstellung ein. Außer der Hieronymus-Messe und der dazugehörigen Propriumsmotette *Time-te Dominum* (MH 256), vollendet am 29. Oktober 1777, sind im kirchenmusikalischen Repertoire Salzburgs keine weiteren Werke in einer derartigen Instrumentalbesetzung überliefert.

Haydn beendete die Komposition an der Messe am 14. September 1777; erstmals erklang sie öffentlich am 1. November des gleichen Jahres zum Hochamt am Fest Allerheiligen im Salzburger Dom. Leopold Mozart war bei dieser Uraufführung zugegen und berichtete seinem Sohn ausführlich nach Mannheim (Brief vom 1. November 1777).

Die *Missa Sancti Hieronymi* ist die erste Messvertonung, die Haydn seit W. A. Mozarts Dienstantritt in Salzburg als Konzertmeister der Salzburger Hofkapelle (1772) für den Salzburger Dom komponierte. Die meisten Messen Mozarts für den Gottesdienst im Dom entstanden zwischen 1773 und 1777. In dieser Zeit hat Haydn zu der für die katholische Kirchenmusik zentralen Gattung nur ein Ordinarium beige-steuert, die *Missa Sti. Amandi* (MH 229) für das ober-österreichische Stift Lambach.

Im Brief vom 4. September 1776 an Padre Martini hat Mozart die Vorgaben des Fürsterzbischofs für eine Messe, selbst für „die feierlichste, wenn der Fürst selbst zelebriert“, wie folgt genannt: „mit Kyrie, Gloria, Credo der Episteltonate, dem Offertorium oder der Motette, dem Sanctus und Agnus Dei“ dürfe sie „nicht mehr als höchstens drei Viertelstunden dauern.“ Versuchte Mozart mit seinen *Missae breves et solemnis* dieser Jahre die Vorgaben seines Dienstherrn einzuhalten, so sprengt Haydns Hieronymus-Messe den gesetzten zeitlichen Rahmen.

Das Werk ist sehr wahrscheinlich im Auftrag von Haydns Dienstherrn Fürsterzbischof Hieronymus Graf Colloredo entstanden. Dafür spricht u.a. die Namensgebung zu Ehren des Heiligen Hieronymus, dem Namenspatron Colloredos, dessen Gedenktag am 30. September begangen wird.

Die *Missa Sancti Hieronymi* zählt neben dem *Requiem in c* (MH 155) zu Haydns herausragenden Kompositionen. Die außergewöhnliche Instrumentierung, die kontrapunktische Arbeit in den fugierten Teilen sowie die melodische Erfindung und harmonische Ausarbeitung weisen diese Messe als ein Meisterwerk aus.

Salzburg, im November 2005

Armin Kircher

Missa Sancti Hieronymi

MH 254

Johann Michael Haydn

1737–1806

Salzburg, 14.09.1777

Kyrie

Klavierauszug: Paul Horn (1922–2016)

Allegro moderato

2 Oboi soli
2 Oboi in ripieno
2 Fagotti
3 Tromboni
Organo con
Contrabbassi

Musical score for Oboe and Piano, measures 1-5. The Oboe part features trills and triplets. The Piano part provides harmonic support with a dynamic range from *p* to *mf*.

Musical score for Piano, measures 5-8. The score includes a *tenuto* marking and continues the piano accompaniment.

Vocal staves for Soprano, Alto, Tenore, and Basso, measures 8-11. The Soprano part has a *Solo* marking and includes the lyrics "Ky - ri - e e - lei - son".

Musical score for Piano, measures 11-12. The piano accompaniment continues with trills and other ornaments.

Vocal staves for Soprano, Alto, Tenore, and Basso, measures 12-15. The lyrics "Ky - ri - e e - lei - son, Ky - ri - e e - lei - son" are shown. A *Tutti* marking is present.

Musical score for Piano and Organ/Fagotto, measures 15-18. The Organ/Fagotto part is marked "Org, Fg".

Aufführ... / Duration: ca. 40 min.

© 2006 by Carus-Verlag, Stuttgart – 5. Auflage / 5th Printing 2018 – CV 54.254/03

Vervielfältigungen jeglicher Art sind gesetzlich verboten./Any unauthorized reproduction is prohibited by law.

Alle Rechte vorbehalten / All rights reserved / Printed in Germany / www.carus-verlag.com

Urtext
edited by Armin Kircher

16

lei - son, Ky - ri - e e - - lei - son, Ky - ri - e e - lei - son, e -
 e - - lei - son, e - - lei - son, Ky - ri - e e -
 son, e - lei - son, e - lei - son, Ky - ri - e e - lei - son, e -
 son, e - lei - son, Ky - ri - e e - lei - son, e - lei - son, e -

19

lei - son, e - lei - son, e - lei - son, *tr*
 lei - son, e - lei - son, e - lei - son, *e*
 lei - - son, *e*
 lei - - son, *e*

23

lei - son, *tr*
 lei

PROBEPARTITUR
 Ausgabegqualität gegenüber Original evtl. gemindert • Evaluation Copy - Quality may be reduced • Carus-Verlag

27 Solo Tutti

Chri - ste e - lei - son, e - lei - son, Chri - ste e - lei - son,

Solo Tutti

Chri - ste e - lei - son, Chri - ste, Chri - ste e - lei - son,

Solo Tutti

Chri - ste e - lei - son, e - lei - son, Chri - ste e - lei - son,

Solo Tutti

Chri - ste e - lei - son, Chri - ste e - lei - son, e - lei - son,

Org Ob, Fg

31 Solo Tutti

Chri - ste e - lei - son, e - lei - son, Chri - ste e - lei - son,

Solo Tutti

Chri - ste e - lei - son, Chri - ste,

Solo Tutti

Chri - ste e - lei - son, e - lei - son, Chri - ste e - lei - son,

Solo Tutti

Chri - ste e - lei - son, Chri - ste e - lei - son,

Ob Org

Org

35

- ste e - lei - son, e - lei - son, Chri - ste e - lei - son, e - lei - son,

- ste e - lei - son, e - lei - son, Chri - ste e - lei - son,

- lei - son, e - lei - son, Chri - ste e - lei - son,

ste e - lei - son,

+Fg Ob

49

lei-son, e-lei-son. Ky-ri-e, Ky-ri-e e-lei-son,

lei-son, e-lei-son. Ky-ri-e, Ky-ri-e e-lei-son,

lei-son, e-lei-son. Ky-ri-e, Ky-ri-e e-lei-son,

lei-son, e-lei-son. Ky-ri-e, Ky-ri-e e-lei-son,

Ob, Fg Org Ob

53

Tutti

Ky-ri-e e-lei-son, e-lei-son,

Ky-ri-e e-lei-son, e-lei-son,

Org

56

Tutti

Ky-ri-e e-lei-son, e-lei-son,

e-lei-son, e-lei-son, e-lei-son,

son, e-lei-son,

Ob

PROBEPARTITUR

Ausgabequalität gegenüber Original evtl. gemindert • Evaluation Copy - Quality may be reduced • Carus-Verlag

59

son, e - - lei - son, Ky - ri - e e - - lei - son,

- - - lei - - - son, Ky - ri - e e - lei - son, e - lei - son,

e - lei - son, Ky - ri - e e - lei - - son,

Ky - ri - e - - lei - son, e - lei - - - - son, e - lei - son,

62

Ky -

Ky - ri - e - e - lei - son, e - e -

e - lei - - - son, lei - son, e - lei -

e - lei - son, e - lei -

65

son, e - lei - son

lei - son

son, e

e - lei - - son, e -

e - lei - son,

e - lei - e -

e -

PROBEPARTITUR

Ausgabequalität gegenüber Original evtl. gemindert • Evaluation Copy - Quality may be reduced • Carus-Verlag

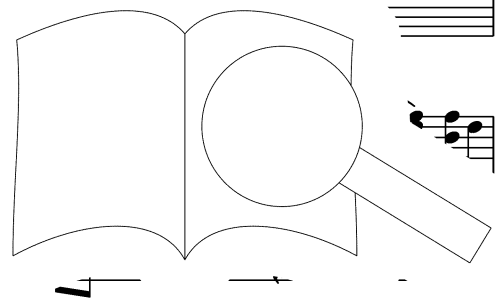

69 *tr* Solo Tutti

lei - son, e - lei - son, Ky - ri - e e -

e - lei - son, e - lei - son, Ky - ri - e e - lei - son, Ky - ri - e

lei - son, e - lei - son, Ky - ri - e e - lei - son, Ky - ri -

e - lei - son, e - lei - son, Ky - ri - e

73 *tr*

lei - son, Ky - ri - e e - lei - son, e - lei - son,

e - lei - son, e - lei - son, e - lei - son,

e - lei - son, e - lei - son, e - lei - son,

Tutti e - lei - son, Ky - ri - e e - lei - son, e - lei - son,

e - lei - son, Ky - ri - e e - lei - son, e - lei - son,

Ky -

Ky -

Ky -

77 *tr*

- - ri - e e - lei - son, Ky - ri - e e - lei - son.

- - ri - e e - lei - son, Ky - ri - e e - lei - son.

- - ri e - lei - son, e - lei - son, Ky -

- son, e - lei - son, e - lei - son,

- son, e - lei - son, e - lei - son,

Gloria

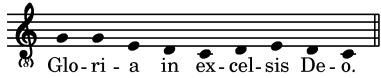

Ordinarium VIII (De angelis)

Glo-ri - a in ex-cel-sis De-o.

Vivace

19

o - - - ra - mus te. Glo-ri - fi - ca - - - mus, glo-

o - - - ra - mus te. Glo-ri - fi - ca - - - mus, glo-

o - - - ra - mus te. Glo-ri - fi - ca - mus, glo-

o - - - ra - mus te. Glo - ri - fi - ca -

25

ri - fi - ca - mus te.

ri - fi - ca - mus te.

ri - fi - ca - mus te.

- - - mus te.

30

Solo Gra - ti - as a - gi - mus ti - bi

Solo Gra - ti - as a - gi - mus ti - - bi

Solo Gra -

Gra - ti - as a - gi - mus ti - bi,

Org, Fg

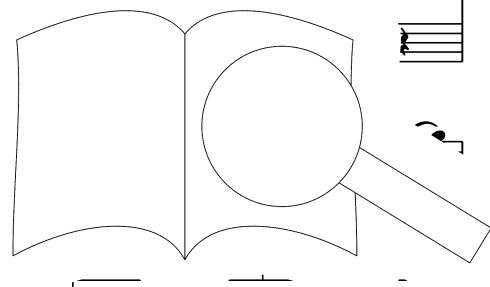

PROBEPARTITUR

Ausgabequalität gegenüber Original evtl. gemindert • Evaluation Copy - Quality may be reduced • Carus-Verlag

36

pro - pter ma - gnam glo - ri - am tu - am.

pro - pter ma - gnam glo - ri - am tu - am.

pro - pter ma - gnam glo - ri - am tu - am. Tutti Do - mi - ne

pro - pter ma - gnam glo - ri - am tu - am. Tutti Do - mi - ne De - us, Rex cae - le - stis,

Org

Fg

42

Tutti

Do - mi - ne De - us, Rex cae -

De - us, Rex cae - le - stis, Rex cae - le - stis, De - us Pa - ter o - mni - pot -

De - us Pa - ter, De - us

Ob

48

le - - - Do - mi - ne De - us, - Rex cae - le - stis, De - us

Pa - ter Do - mi - ne De - us, - Rex cae - le - stis, De - us

er - - - er o - mni - pot - ens, - mi - ne

De - us, - Rex cae - le - stis,

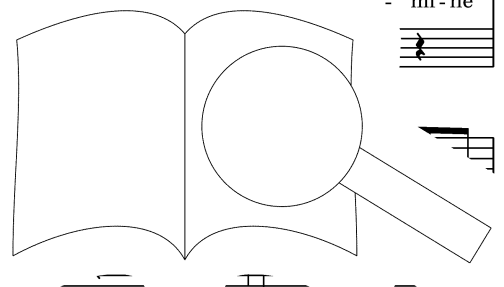

PROBE PARTITUR
 Ausgabequalität gegenüber Original evtl. gemindert • Evaluation Copy - Quality may be reduced • Carus-Verlag

53

Pa - ter o - mni - pot - ens, De - - us, Rex cae - le - - stis, De - us

Pa - ter o - mni - pot - ens, De - - us, Rex cae - le - stis, De - us Pa -

De - us, - Rex cae - le - stis, - De - us, Rex cae - le - - stis, De - - us

Do - mi - ne De - us, - Rex cae - les - tis, - De - us Pa - ter, De - us

58

Pa - ter o - mni - pot - ens.

ter o - mni - pot - ens.

Pa - ter o - mni - pot - ens.

Pa - ter o - mni - pot - ens.

63

Do - mi - ne Fi - u - ni - ge - ni - te,

Do - mi - ni - te, Fi - li u - ni - ge - ni - te, u - ni -

Do - mi - ne Fi - li - ni -

ni -

PROBEPARTITUR

Ausgabequalität gegenüber Original evtl. gemindert • Evaluation Copy - Quality may be reduced • Carus-Verlag

69

Solo

Tutti

Je - su, Je - su Chri - ste, Je - su Chri - ste. Do - mi - ne

ge - ni - te, Je - su Chri - ste, Je - su Chri - ste.

ge - ni - te, Je - su Chri - ste, Je - su Chri - ste.

ge - ni - te, Je - su Chri - ste, Je - su Chri - ste. Do - mi - ne De - us, A - gnus

Ob

p *f*

75

Tutti

De - us, A - gnus De - - i, Do - mi - ne De - us

Do - mi - ne De - us, A - gnus De - - i, - gnus

Do - mi - ne De - us, De - us, A - gnus De - -

De - - i, A - gnus De - us, A - gnus

80

Do - mi - ne De - i, Je - su Chri - ste, A - gnus De - i, Fi -

De - i, A - gnus De - i, Je - su Chri - ste, A - gnus De - i, Fi -

us, A - gnus De - i, Je - Fi -

De - us, A - gnus De - i, Je -

85

li - us Pa - - tris,

- li - us Pa - - tris,

li - us Pa - - tris,

Fi - li - us Pa - - tris,

90

Do - mi - ne De - us, — A - gnus De - i, — Je - su Chri - ste, *A*

A - gnus De - i, Je - su Chri - ste, e - - us —

A - gnus De - i, ri - ste,

Do - mi - ne De - us, A - gnus De - e, A - gnus De - i, —

95

- li - us Pa - -

Pa - -

Fi - li - us P.

100

Tutti
Qui tol - - - lis pec -
Ob, Fg
Trb
ff

106

Solo
Mi - - se - - - re - re,
Solo
Mi - - se - - - re
Solo
Mi - - se - - re,
Solo
ca - ta - - mun-di, mi - - se
Org
Ob, Fg, Trb
ff

113

mi - se - re -
mi - se -
mi - - bis.
re no - bis.
Tutti
Ob
p

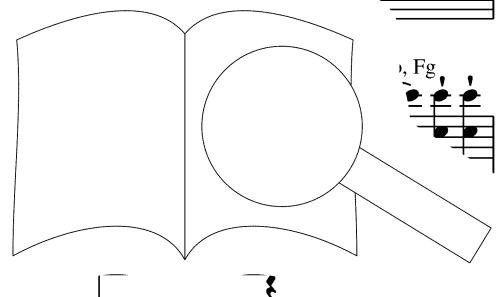

PROBE PARTITUR
Ausgabequalität gegenüber Original evtl. gemindert • Evaluation Copy - Quality may be reduced • Carus-Verlag

120

Solo
Sus - ci - pe, sus -

Solo
Sus - ci - pe, sus -

Solo
Sus - ci - pe, sus -

Solo
Sus - ci - pe, sus -

tol - lis pec - ca - ta mun - di, sus - ci - pe,

Org

126

- ci - pe, sus - ci - pe de - pre - ca

- ci - pe, sus - ci - pe de - pre - nem

- ci - pe, sus - ci - pe de - p ti - nem

sus - ci - pe, sus - ci - pe de - pre - nem

Ob, Fg, Trb

Org

134

no - stram.

Qui se - des,

Qui se - des,

Qui se - des,

Tutti

Tutti

Tutti

Tutti

Qui se - des,

Qui se - des,

Qui se - des,

Qui se - des,

140

Solo

qui se - des ad dex - te - ram, ad dex - te - ram Pa - tris, mi - -

qui se - des ad dex - te - ram, ad dex - te - ram Pa - tris, mi - -

qui se - des ad dex - te - ram, ad dex - te - ram Pa - tris, mi - -

qui se - des ad dex - te - ram, ad dex - te - ram Pa - tris, mi - -

Ob, Fg

Trb

Org

147

se - - re - re, mi - se - re

se - - re - re, mi - se

se - - re - re,

se - - re - re,

se - - re - re,

Ob, Fg

Trb

155

mi - se - r - - - bis, mi - - - se - re - -

mi - - - bis, mi - - - se - re - -

mi - - - bis, mi - - -

re no - - - bis, mi - -

Tutti

Tutti

Tutti

Fg

161

re, mi - - se - - re - re no - - bis,

- - re, mi - - se - - re - re no - - bis,

se-re re, mi - - se - - re - re no - - bis,

- - se - re - - - re no - - - bis,

167

mi - se -

mi - se -

173

- - re no - - re - re no - - bis.

re mi - se - re - re no - - bis.

re - bis, mi - se - re - re bis.

- - bis, mi - se - re -

Allegro molto

180 Ob, Fg

p *f* *p* *f* *p*

tr

184

Solo

Quo - ni-am tu so-lus San-ctus,

Solo

Quo - ni-am

Solo

Quo - ni-am

Solo

tu so-lus

Org

f *p* *p*

188

tu so-lus, so -

San-ctus,

tu

ius Do - mi-nus,

so - lus Do - mi-nus, tu,

Solo

tu so-lus San - ctus,

mi-nus,

tu so-lus San - ctus,

tu so-lus Do - mi-nus,

Tutti Solo

tu so-lus Do - mi-nus,

tu so-lus Do - mi-nus,

tu so-lus Do - mi-nus,

Tutti

PROBEPARTITUR

Ausgabequalität gegenüber Original evtl. gemindert • Evaluation Copy - Quality may be reduced • Carus-Verlag

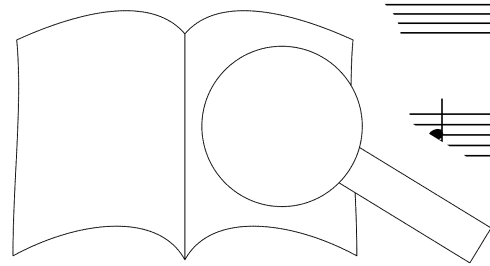

192 Tutti Solo

tu so - lus Al - tis - si-mus, Je - - su Chri - ste,

Tutti Solo

tu so - lus Al - tis - si-mus, Je - - su Chri -

Tutti Solo

tu so-lus Al-tis - si-mus, Je - - su Chri - -

tu so-lus Al-tis - si - mus, Je - - - su Chri - - -

Org

196

Je - - - su Chri - ste.

ste, Je - - - - su Chri - ste.

ste, Je - su, Je -

ste, Je -

200

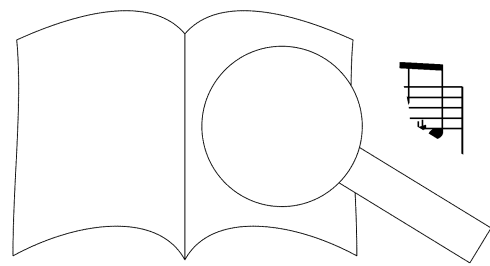

204

Tutti

Cum San - cto Spi - ri - tu, in glo - ri - a De - i

Tutti

Cum San - cto Spi - ri - tu, in glo - ri - a De - i Pa - tris. A - - - -

208

Tutti

Cum San - cto Spi - ri - tu, in glo - ri - a De - i Pa - tris.

Tutti

Pa - tris. A - - - - men, a - - - - men. a - - - - in.

212

Pa - tris.

men, a - - - - men, a - - - - men, a - - - -

a - - - - men,

- cto Spi - ri - tu, in glo - ri -

PROBEPARTITUR

Ausgabequalität gegenüber Original evtl. gemindert • Evaluation Copy - Quality may be reduced • Carus-Verlag

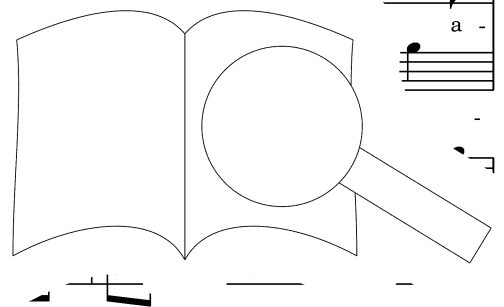

237

Spi - ri - tu, in glo - ri - a De - i Pa - tris. A - - - - men,

cum San - cto Spi - ri - tu, in glo - ri - a De - i

men, a - - - - men, a - - - - men, a - - - -

a - - - - men, a - - - -

240

a - - - - men, a - - - -

Pa - tris. A - - - - men, a - - - - r

men, a - men, a - men,

men, cum San - cto Spi - ri - tu, in glo

ri - a De - i

243

men,

men, a -

Pa - tris

De - i Pa - tris. A - - - - r

Spi - ri - tu, in glo - ri - a De

a - - - - men, a - - - -

PROBEPARTITUR

Evaluation Copy - Quality may be reduced • Carus-Verlag

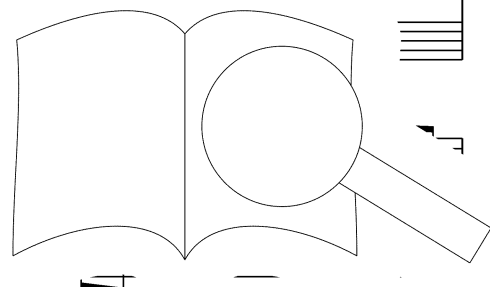

cum San - cto Spi - ri - tu, in glo - ri - a De - i Pa - tris. A - men, a - men, a - men,
 a - - - - men, a - - - - men, a - - - - men, a - men,
 men, a - - - - men, a - - - - men, a - men, a - men, a - men,
 Spi - ri - tu, in glo - ri - a De - i Pa - tris. A - - - - men, a - men, a - men, a - men,

a - men, a - men, a - men, a - - - - men, a - - - - men,
 a - men, a - men, a - men, a - - - - men, a - - - - men,
 a - men, a - men, a - men, a - - - - men, a - - - - men,
 a - men, a - men, a - men, a - - - - i. a - - - - men, a - - - - men,
 a - men, a - men, a - men, a - - - - i. a - - - - men, a - - - - men,

a - men, a - r - - - - n, a - men, a - men.
 a - men, - - - - men, a - men, a - men.
 a - men a - - - - men, a - - - - men,
 a - men, a - - - - men,

PROBEPARTITUR
 Ausgabequalität gegenüber Original evtl. gemindert • Evaluation Copy - Quality may be reduced • Carus-Verlag

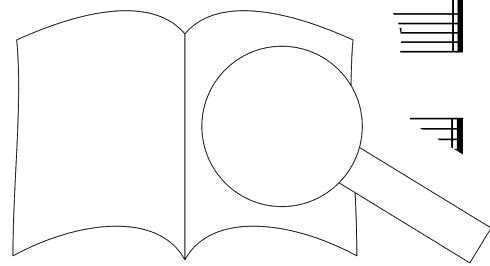

Credo

Cre - do in u - num De - - um. Credo III

Allegro

Tutti Tutti Tutti Tutti

Vi - si - Pa - trem o - mni - pot - en - tem, fa - cto - rem, Pa - trem o - mni - pot - en - tem, Fa - cto - rem cae - li et ter - rae, et

Ob *p* *Fg* *f*

5

bi - li - um o - mni - um. In u - num Do - mi - num et Fi - li - um
vi - si - bi - li - um o - mni - um. Et in u - nur - num ge - ni - tum, Fi - li - um
et in - vi - si - bi - li - um. In u - num ge - ni - tum, Fi - li - um
ter - rae. Et in u - num ge - ni - tum, Fi - li - um, con - sub - stantia - lem, con -

8

De - i - tum. De - i - tum. u - ni - ge - ni - tum. u - ni - ge - ni - tum.

p

11

Solo

Et ex Pa - tre na - tum an - te o - mni - a

Solo

Et ex Pa - tre na - tum an - te o - mni - a

Org

Ob, Fg

Org

15

Solo

De - um de De - o, lu - men de lu

sae - cu - la. De - um de De - o, lu - men um

Sae - cu - la. De - um de De - o, De - um

Solo

De - um de De - men ni - ne, De - um

Ob

Org

19

ve - rum de De - o ve -

ve - rum de De - o

ve - rum de De - o

Tutti

Ge - ni - tum, non

Tutti

Ge - ni - tum, non

Tutti

Con - sub -

Ob

23

fa - - ctum: per quem o - mni-a fa - cta sunt. Qui

fa - - ctum: per quem o - mni-a fa - - cta sunt, o - mni-a fa - - cta

stan-ti - a - lem Pa-tri: per quem o - mni-a fa - cta sunt, o - mni-a fa - - cta

Tutti

Per quem o - - mni-a fa - - cta sunt, o - mni-a fa - cta

26

pro - pter nos, nos ho - - mi - nes, et pro-pter

sunt. Qui pro - pter nos, nos ho - - mi - nes

sunt.

Et pro - pter

sunt.

Et pro -

29

stram sa -

de - scen - dit, de - scen - dit de

de - scen - dit, de - scen - dit de cae - lis, de - scen - dit

tem de - scen - dit

am sa - lu - tem de - scen - dit

en - dit

32

cae - lis, de - scen - dit de cae - - - lis.

de cae - lis, de - scen - dit de cae - - - lis, de cae - lis.

cae - lis, de - scen - dit de cae - - - lis.

de cae - lis, de - scen - - - - dit de cae - lis.

36

Largo *f* Tutti

39

na - - - tus de Spi - - ri - tu

na - - - tus de Spi - - ri - tu

Et *f* Tutti *f* Tur *f* a - tus est de Spi - ri - tu

- - na - tus est

42

San - cto ex Ma - ri - a Vir - gi - ne: Et ho - mo, ex

San - cto ex Ma - ri - a Vir - gi - ne: Et

San - cto ex Ma - ri - a

San - cto

46

Ma - ri - a Vir - gi - ne: Et ho - mo f

ho - mo, ex Ma - ri - a Vir - gi - ne: Et ho - mo

Vir - gi - ne, Vir - gi - ne: Et

ex Ma - ri - a Vir - gi - ne: Et

is, et

ctus,

50

fa - Cru - ci - fi - xus

ho - mo Cru - ci - fi - xus

fa - Cru - ci - fi - xus

est. xus

PROBE PARTITUR

Ausgabequalität gegenüber Original evtl. gemindert • Evaluation Copy - Quality may be reduced • Carus-Verlag

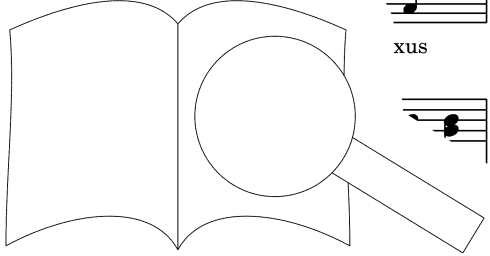

54

et - i - am, cru - ci - fi - xus pro no - bis:

et - i - am, cru - ci - fi - xus pro no - bis:

et - i - am, cru - ci - fi - xus pro no - bis:

et - i - am, cru - - - ci - fi - - - xus pro no - bis:

58

sub Pon - ti - o - Pi - la - - - to pas - sus

sub Pon - ti - o - Pi - la - - - to pas - sus

sub Pon - ti - o - Pi - la - to - pas - sus

sub Pon - ti - o - Pi - la - to - se -

62

pul - tus es - - - tus est.

et se - pul - pul - tus est.

pul se - pul - tus es -

se - pul - tus

se - pul - tus

pp

PROBE PART FÜR
 Ausgabqualität gegenüber Original evtl. gemindert • Evaluation Copy - Quality may be reduced • Carus-Verlag

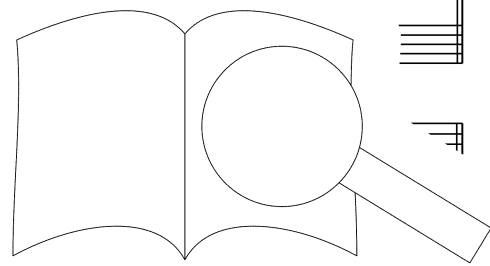

Presto

67

Sopr solo

Et re - sur - re - xit ter - ti - a di - e, se - cun - dum Scri -

Ob, Fg

p

72

ptu - ras. Et a - scen - dit in cae - lum: se - det ad

f *p*

77

dex - te - ram, ad dex - te - ram Pa - tris. Et i - cum

Solo

Et rus est cum

Sc. i en - tu - rus est cum

ve - rum ven - tu - rus est cum

p

82

glo - ri - a, ca - re, ju - di - ca - re

Tutti

glo - ju - di - ca - re, ju - di -

Tutti

ju - di di -

Tutti

ju - di

Trb

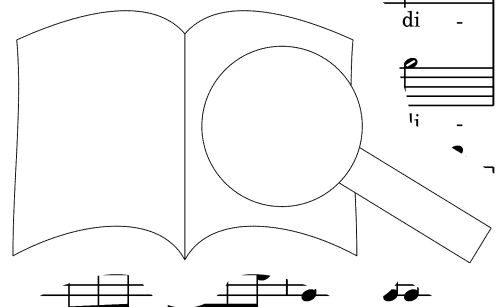

PROBENPARTITUR

Ausgabequalität gegenüber Original evtl. gemindert • Evaluation Copy - Quality may be reduced • Carus-Verlag

87

p

vi - vos, vi - vos et mor-tu-os, et mor - - tu -

ca - re vi - vos et mor-tu-os, et mor - - tu -

ca - re vi - vos et mor-tu-os, et mor - - tu -

ca - re vi - vos et mor-tu-os, et mor - tu -

Ob, Fg

92

Solo

os: cu - jus re - gni non e - rit fi

os: cu - jus re - gni non e

os: cu - jus re - gni no: nis.

os: cu - jus re - nis.

97

102

Et in Spi - ri-tum San-ctum, Do - mi

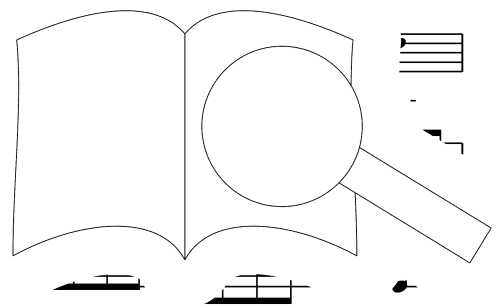

106 Tutti

Qui ex Pa - tre Fi - li - o - que pro - ce - dit.

Tutti

Qui ex Pa - tre Fi - li - o - que pro - ce - dit.

Tutti

Qui ex Pa - tre Fi - li - o - que pro - ce - dit.

Tutti

tem: qui ex Pa - tre Fi - li - o - que pro - ce - dit. Solo Qui cum Pa - tre et Fi - li - o

Org Ob, Fg

p

112

Si - mul, si - mul ad - o - ra - tur, et cor - ti.

Si - mul, si - mul ad - o - ra - tur, tur.

Tutti

Si - mul, si - mul ad - o - ra - tur: ca - tur:

si - mul, si - mul ad - o - ri - fi - ca - tur:

118

Solo

qui lu - per Pro - phe - tas.

Solo

- tus est per Pro - phe -

Ob

Fg

123

u - nam, u - nam san - ctam ca - tho - li - cam et a - - po - sto - li - cam Ec -

Et u - nam, u - nam san - ctam ca - tho - li - cam et a - po - sto - li - cam Ec -

Tutti

Tutti

Et u - nam, u - nam san - ctam ca - tho - li - cam et a - po - sto - li - cam Ec -

Et u - nam, u - nam san - ctam ca - tho - li - cam et a - po - sto - li - cam Ec -

128

Solo

cle - si - am. Con - fi - te - or u - num ba - ptis - ma

Solo

cle - si - am. Con - fi - te - or u - num ba - ptis -

Solo

cle - si - am. Con - fi - te - or u - num, ma in re -

Solo

cle - si - am. Con - fi - te - or u - num ba - ptis - ma

Org

Ob

133

o - nem pec - rum.

o - nem a - to - rum.

mis - in pec - ca - to - rum.

- nem pec - ca - to - rum.

Ob

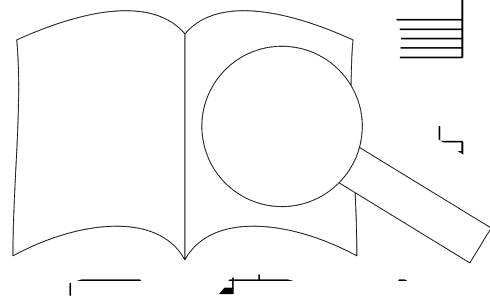

139

143 Tutti

Et ex - spe - cto, et ex - spe - cto re - sur - re - cti - o - nem,

Tutti
Et ex - spe - - - cto, ex - spe - cto

Tutti
Et ex - spe - - - cto, ex - spe - cto

Tutti
Et ex - spe - - - - - cto, ex ar - re - cti -

Ob, Fg

Trb

149

et ex - spe - cto re - sur - re - cti - o - nem mor - tu - o - rum,

o - nem, re - sur - re - cti - o - nem mor - tu - o - rum,

o - ner - cto re - sur - re - cti - o - nem mor - tu - o - rum,

- spe - cto re - sur - re - cti - o - rum,

mor - tu - o - - - rum.

mor - tu - o - - - rum.

mor - tu - o - - - rum.

mor - tu - o - - - rum.

Et vi-tam ven-tu-ri sae-cu-li. A - men, a -

Et vi-tam ven-tu-ri sae-cu-li. A - men, a -

men, a -

men, a -

men, a -

men, a -

Et vi-tam ven-tu - ri

men, a -

men, a -

men, a -

men, a -

men, a -

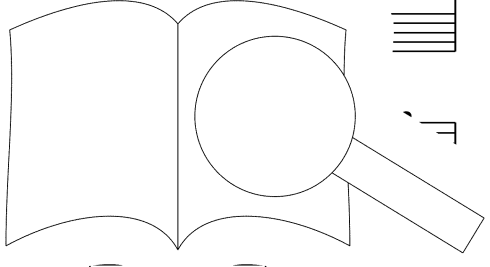

171

sae-cu-li. A - men, a - - - men, a - - - men, a - - - men, a -
- men, a - - - men, a - - - men, a -
- - - men, a - - - men, a - - - men,
et vi-tam ven-tu - ri sae - cu-li. A - men, a -

176

- - - men, a - - - men, a - - - men, a - - - men, a - - - men,
- - - men, a - - - men, a - - - me
a - men, a - men, a - mer
men, a - men, a - men, a
Solo
a - men,

181

Solo
a - - - men,
a - - - men,
a - - - men,
Tutti
a - men, a - - - men, a - - - men, a -
Tutti
a - - - men, a - - - men,
Tutti
a - men, a - - - men, a -
a - men, a -
men,
a -
men,

185

men, a - men, et vi - tam ven - tu - ri sae - cu - li. A -
 a - men, a - men, a - men, a - men, a - - - men,
 men, a - men, a - - - men, a - - - - men, a -
 a - men, a - men, a - men, a - men, a - men, et

190

men, a - - - men, a - - - - men, et
 et vi - tam ven - tu - ri sae - cu - li. A - men, - - - - -
 - men, a - men, et vi - tam ven - tu - ri a -
 vi - tam ven - tu - ri sae - cu - li. A - men, a - - - - -
 a - - - - - men, a - - - - - men, a - - - - - men, et

195

sae - cu - li. A - - - - - a - - - - - men, et vi - tam ven - tu - ri
 vi - tam ven - - - - - men, a - - - - - men, a - - - - -
 mer a - - - - - a - - - - -
 et vi - tam ven - tu - - - - -

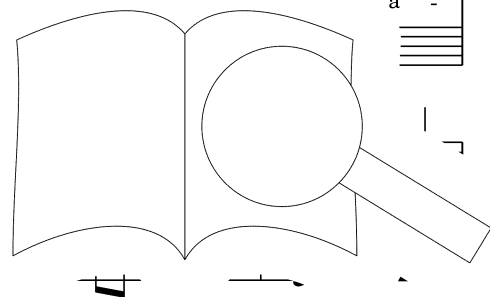

PROBEEPARTEITUR Evaluation Copy - Quality may be reduced • Carus-Verlag

200

sae-cu-li. A - men, a - men, a - - - men, a -

- - - men, a - - - men, a - - - - - men,

- men, a - men, a - - - men, a - men,

et vi - tam ven-tu - ri sae - cu-li. A - men, a - men, a -

205

- - men, a - men, a - men, a-men, en,

a - - men, a - men, a - men, a-men

a - men, a - men, a - men, a

men, a - men, a - men,

Solo a-men,

210

a Solo - men,

a - men, a - men, a - men, a -

a - men, Tutti a - men, a - men,

a - men, Tutti a - men,

a - men, a - men,

a - men

men,

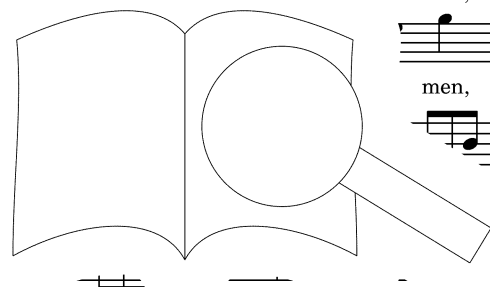

PROBEPARTITUR

Ausgabequalität gegenüber Original evtl. gemindert • Evaluation Copy - Quality may be reduced • Carus-Verlag

men, a - - men, a - - - men, a - men, a - - - men,
 a - men, a - - men, a - - - - men, a - men,
 a - - - men, a - - - - men, a - men, a - - - men,
 a - - - men, a - - - men, a - - - - - men, a - men,

a - men, Solo a - men, a - - - men,
 a - men, Solo a - - - - men, a -
 a - men, Solo a - men, a - - - men, a - men,
 a - men, Solo a

a - men, Tutti et vi - tam ven-tu - ri
 - men, et sae-cu-li. A - - - - men, a -
 a vi-tam ven - tu-ri sae-cu-li. A

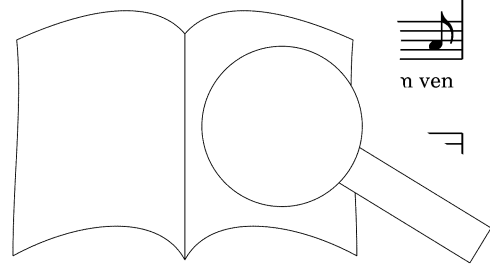

PROBEPARTITUR
 Original evtl. gemindert • Evaluation Copy - Quality may be reduced • Carus-Verlag

229

sae - cu-li. A - - men, a - men, a - men, a - men, a - men,

men, a - - - - men, a - men, a - men, a - men,

a - - men, a - - - - men, a - - men, a - - men, a -

tu - ri sae-cu-li. A - men, a - men, a - - men, a - - men, a -

234

a - - - - men, a - men,

a - men, a - - - - men, a - men,

- men, a - - - - men,

- men, a - men, a - - - - men

a -

a -

239

men, a

en, a - - men, a - men.

men, a - - men, a - men.

a - - men, a -

men, a - - men, a -

PROBEPARTITUR

Ausgabequalität gegenüber Original evtl. gemindert • Evaluation Copy - Quality may be reduced • Carus-Verlag

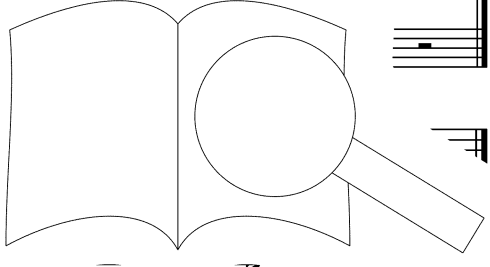

16

ple - ni sunt cae - li et ter - ra, ple - ni sunt cae - li et ter - ra glo - ri - a

ple - ni sunt cae - li et ter - ra, ple - ni sunt cae - li et ter - ra glo - ri - a

ple - ni sunt cae - li et ter - ra, ple - ni sunt cae - li et ter - ra glo - ri - a

ple - ni sunt cae - li et ter - ra, ple - ni sunt cae - li et ter - ra glo - ri - a

20

tu - a, glo - ri - a, glo - ri - a tu - - a.

tu - a, glo - ri - a tu - - a.

tu - a, glo - ri - a tu - - a.

tu - a, glo - ri - a, glo - ri - a tu - - a.

24

O - san - na in ex - cel - sis, in ex -

in ex -

is, in ex -

- san - na in ex - cel - sis,

in ex -

Solo

Solo

Solo

Benedictus

Allegretto

Ob, Fg

p

tr

6

10

Tutti

Be - - - - - us qui

+Trb

f

tr

rb

15

ve - nit, qui

Be - ne - di - ctus qui ve - nit, qui ve - nit in

mi-ne Do - mi - ni, qui ve - - -

21

- nit in no - mi - ne Do - mi - ni,

no - mi - ne Do - mi - ni, qui ve - nit in no - mi - ne Do - mi - ni, qui ve - nit in

Tutti

Be - ne - di - ctus qui ve - nit, qui ve - nit in no - mi - ne Do - mi -

Tutti

Be - ne - di - ctus qui

27

be - ne - di - ctus qui ve -

no - mi - ne Do - mi - ni, qui ve - nit ir - ne - ni,

ni, qui ve - nit, qui

ve - nit, qui ve - nit in no - mi - ni. qui ve - nit,

Org Ob

33

no - mi - ne Do - mi - ni, be - ne -

in r - mi - ne Do - mi - ni, be - ne -

in no - mi - ne Do - mi -

in no - mi - ne, in no - mi - ne Do - ni

be - ne -

ne -

39

di - ctus qui ve - nit in no - mi - ne

di - ctus qui ve - nit in no - mi - ne

di - ctus qui ve - nit in no - mi - ne

di - ctus qui ve - nit in no - mi - ne

44

Do - mi - ni, be - ne - di - ctus qui

Do - mi - ni, be - ne - di - ctus qui

Do - mi - ni, be - ne - di - ctus qui

Do - mi - ni, be - ne - di - ctus qui

50

ve - nit in

ve - nit in

ve - nit in

ve - nit in

56

mi-ne Do - mi - ni, qui ve - nit in

mi - ne Do - mi - ni, qui ve - nit in

no - mi-ne Do - mi - ni, qui ve - nit in

no - mi - ne Do - mi - ni, qui ve - nit in

+Trb

62

no - mi-ne Do - mi - ni, qui ve

no - mi-ne Do - mi - ni, mi-ne

no - mi-ne Do - mi - ni, no - mi-ne

no - mi-ne Do - mi - ni, nit in no - mi-ne

tr

68

Do - mi - r

Do -

Do

p

73

Tutti
O -

78

Solo

O - san - na in ex - cel - sis, in

Solo

in ex - c

san - na in ex - cel - sis,

-Trb

Org

x - cel - sis, o -

Ob, Fg

Tutti

Tutti

83

san - na in ex

san - na in

san -

el - sis, o - san - na in

Solo

o - san - na in ex -

Solo

in ex -

88

Solo Tutti

in ex - cel - - sis, o - san - na in ex - cel - sis, o -

cel - - sis, o - san - na in ex - cel - sis, o -

cel - - sis, o - san - na in ex - cel - sis, o -

Solo Tutti

in ex - cel - - sis, o - san - na in ex - cel - sis, o -

Ob

+Fg

92

san - na in ex - cel - sis, in ex - cel - sis,

san - na in ex - cel - sis, in ex - cel - sis,

san - na in ex - cel - sis, in ex - cel - sis,

san - na in ex - cel - sis, in ex - cel - sis,

96

in ex - cel - - sis.

in ex - cel - - sis.

ir

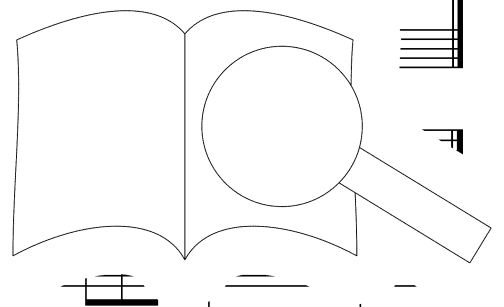

PROBENPARTITUR

Ausgabequalität gegenüber Original evtl. gemindert • Evaluation Copy - Quality may be reduced • Carus-Verlag

Agnus Dei

Adagio

Solo Tutti
A - gnus De - i, qui
Solo Tutti
A - gnus De - i, qui
Solo Tutti
A - gnus De - i, qui
Solo Tutti
A - gnus De - i, qui

Ob, Fg

Solo
tol - lis pec-ca-ta mun-di: mi - re
Solo
tol - lis pec-ca-ta mun-di: re
Solo
tol - lis pec-ca-ta mun-di: re,
Solo
tol - lis pec-ca-ta mun-di: re - re,
re - re,
re - re,

Tutti
mi - se mi - se - re - re no -
Tutti
mi - se - re - re no -
Tutti
no - bis, mi
- re no - bis, mi

16

bis. A - gnus De - i, qui tol - lis pec - ca - ta

bis. A - gnus De - i, qui tol - lis pec - ca - ta

bis. A - gnus De - i, qui tol - lis pec - ca - ta

bis. A - gnus De - i, qui tol - lis pec - ca - ta

Solo

Solo

Solo

Solo

p

22

Tutti Solo

mun - di, qui tol - lis pec - ca - ta mun - di: mi - se - re - - - re

Tutti Solo

mun - di, qui tol - lis pec - ca - ta mun - di: mi - se - re - - - re

Tutti Solo

mun - di, qui tol - lis pec - ca - ta mun - di: mi - se - re - - - se - re - re

Tutti Solo

mun - di, qui tol - lis pec - ca - ta mun - di: mi - se - re

27

Tutti

no - bis, mi - Tu - - - bis,

no - bis - re no - bis,

no - re no - - -

e - re - - - re no -

32

Solo Tutti

A - gnus De - i, A - gnus De - i, qui tol - lis pec-ca-ta

Solo Tutti

A - gnus De - i, A - gnus De - i, qui tol - lis pec-ca-ta

Solo Tutti

A - gnus De - i, A - gnus De - i, qui tol - lis pec-ca-ta

Solo Tutti

A - gnus De - i, A - gnus De - i, qui tol - lis pec-ca-ta

Ob, Fg

38

mun-di, qui tol - lis pec - ca - ta, an -

mun-di, qui tol - lis pec - ca - ta mun -

mun-di, qui tol - lis pec - ca - ta mun -

mun-di, qui tol - lis pec - ca - ta mun -

43

di: do - na *p* - - - - - cem, do - na no - bis pa - cem.

di: do *p* pa - - - - - cem, do - na no - bis pa - cem.

- na no-bis pa - - - - - cem, - - - - - cem.

do - na no-bis pa - - - - - cem, - - - - - cem.

Allegro brioso

49 *Tutti f*

Do - na no - bis pa-cem, pa - cem, do - na no - bis, do - na no-bis pa-cem, do - na

Tutti f

Do - na no - bis pa-cem, pa - cem, do - na no - bis, do -

Tutti f

Do - na no - bis

Do - na no - bis, do - na no-bis pa-cem,

Ob, Fg *f*

53

no - bis, do - na no - bis

- na no-bis pa-cem, do - na no - bis, do - na no-bis pa-cem

do - na no - bis pa-cem, pa - cem, do - na no - bis, do - na no-bis pa-cem

do - na no - bis pa-cem, pa - cem, do - na no - bis pa-cem, do -

57

no-bis pa - cem, do

do - na no-bis pa - cem, do - na no-bis pa - cem,

do - na pa - cem, do - na no-bis pa - cem,

no-bis pa - cem, do-na, do - na

- na pa-cem, do - na,

PROBEPARTITUR
Ausgabequalität gegenüber Original evtl. gemindert • Evaluation Copy - Quality may be reduced • Carus-Verlag

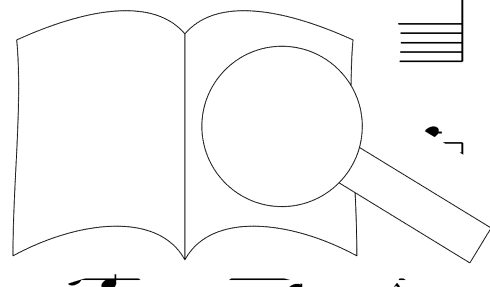

61 *tr*

64 *tr*

67

do - na, do - na r' ce - - bis pa - -

Org, Fg

f

tr

71

do - na, do - na no - bis pa - - cem, do - na no - bis

cem, do - na no - bis pa - - - - - cem,

cem, pa - - - - - cem, pa - - - - -

do - na

PROBEPARTITUR

Ausgabequalität gegenüber Original evtl. gemindert • Evaluation Copy - Quality may be reduced • Carus-Verlag

75

pa - - - cem, do - na, do-na no-bis, do - na, do-na no-bis, do - na

pa - cem, do - na no-bis, do - na, do-na no-bis, do - na

- - - cem, do - na, do-na no-bis, do - na, do-na no-bis pa -

no - bis pa - cem, do - na, do-na no-bis, do - na, do-na no-bis pa -

78

no-bis pa - cem, do - na no - bis, do - na

pa - cem, do-na no - bis, do - na

- cem, pa - cem, do - na pa -

- cem, pa - cem, do - na is pa -

82

no - bis pa -

do-na

cem, no - cem,

em, pa - cem,

tr

PROBEBE PARTITUR

Ausgabequalität gegenüber Original evtl. gemindert • Evaluation Copy - Quality may be reduced • Carus-Verlag

86

do - na no - bis

do - na, do - na

tr

f

tr

f

90

pa-cem, pa - cem, pa - - - cem, do - na, do - na

do - na no - bis pa-cem, pa - cem, pa - do - na,

no-bis pa - cem, do - a - cem, pa - do - na,

do - na, do - na no-bis pa - do - na

mf

94

do - na no - is pa-cem, pa - cem, do - na no - bis, do - na

do - na no-bis pa - cem, do - na, do-na

do - na, do - na no-bis pa bis, do-na

cem, pa - - - cem, s, do -

mf

PROBEPARTITUR
Ausgabequalität gegenüber Original evtl. gemindert • Evaluation Copy - Quality may be reduced • Carus-Verlag

98

no-bis pa - cem, do - na no-bis pa - cem, do - na no-bis pa - cem, do - na

no - bis, do-na pa - cem, do - na no-bis pa - cem, do - na

no-bis pa - cem, do-na, do - na, do-na no-bis pa - cem, do - na

- na pa-cem, do - na, do - na - no-bis pa - cem, do - na

102

no - bis pa - cem, do - na, do - na no-bis p^o

no - bis pa - cem, do - na, do - na en.

no - bis pa - cem, do - na,

no - bis pa - cem, do - na, do - na

106

PROBENPARTITUR
 Ausgabequalität gegenüber Original evtl. gemindert • Evaluation Copy - Quality may be reduced • Carus-Verlag

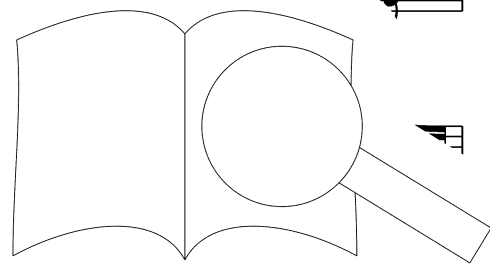

111

p do - na no - - bis, do - na pa - cem, *f* do - na no - bis

do-na no - - bis, do - na no - bis - pa - - - cem, do - na, do - na

p do - na no - bis, do - na pa - - - cem, do - na

do - na no - bis pa - - - cem, pa - cem,

115

pa-cem, pa - - - cem, do - na no-bis pa - cem,

no-bis pa - - - - cem, do

no-bis pa - cem, do - na, do - na no-bis pa

pa - - - cem, do - na no - bis pa do - na no-bis pa -

pa-cem, pa - - - cem, do - na no-bis pa - cem,

no-bis pa - - - - cem, do

no-bis pa - cem, do - na, do - na no-bis pa

pa - - - cem, do - na no - bis pa do - na no-bis pa -

119

cem,

cem,

cem

na no - bis, do - - na pa - cem,

do - - na no - bis,

do - - na no - bis,

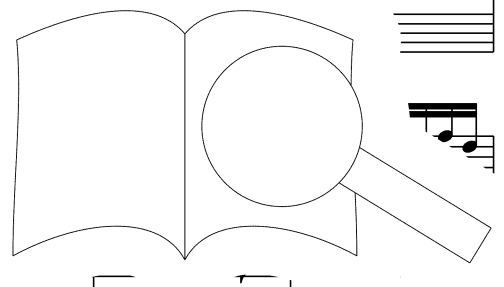

122

pa - - - cem, do - na, do-na no - bis, do - na, do-na no - bis pa - cem,
 - - - - cem, do - na, do-na no - bis, do - na, do-na no - bis pa -
 pa - - - cem, do - na, do-na no - bis, do - na, do - na no - bis pa -
 pa - - - cem, do - na, do-na no - bis, do - na, do - na no - bis pa -

125

do - na no - bis pa - cem, do
 - cem, do - na no - bis pa - - - do - na
 - cem, do - na no - bis pa - - -
 - cem, do - na no - bis pa - - - na do - na

128

pa-cem, pa - cem, p^o
 no - bis pa - - - na no - bis pa - cem, do - na no - bis pa - cem, do - na
 cem, do - na no - bis pa - cem, do - na
 do-na no - bis pa do - na
 do - na no - bis pa-cem, p - na

132

no-bis pa - cem, do - na no-bis pa - cem, pa - - -

no-bis pa - cem, do - na no-bis pa - cem, pa - - -

no-bis pa - cem, do - na no-bis pa - cem, pa - - -

no-bis pa - cem, do - na no-bis pa - cem, pa - - - cem,

tr tr p p

136

cem, do - na no - bis pa - - - cem, pa - - -

cem, do - na no - bis pa - - - cem, pa - - -

- - - cem, do - na no - - - bis pa - - -

do - na no - bis pa - - - cem, cem, pa - - -

tr

140

cem, pa - -

cem, n - -

cem, - -

tr p

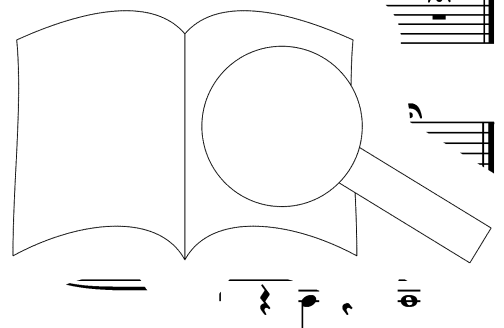

PROBEPARTITUR
 Ausgabequalität gegenüber Original evtl. gemindert • Evaluation Copy - Quality may be reduced • Carus-Verlag