

Giuseppe
VERDI

Quattro pezzi sacri

Ave Maria
Stabat Mater
Laudi alla Vergine Maria
Te Deum

Klavierauszug / Vocal score



Carus 27.500/03

Für die *Quattro pezzi sacri* ist das folgende Aufführungsmaterial erhältlich:
Partitur (Carus 27.500), Studienpartitur (Carus 27.500/07), Klavierauszug (Carus 27.500/03), Chorpartitur (Carus 27.500/05)

Einzelausgaben:

1. *Ave Maria*

Partitur (= Klavierauszug, Carus 40.152/20)

2. *Stabat Mater* (mit Kritischem Bericht)

Partitur (Carus 27.294), Klavierauszug (Carus 27.294/03), Chorpartitur (Carus 27.294/05), komplettes Orchestermaterial (Carus 27.294/19), Bearbeitung für Chor und Orgel von Zsigmond Szathmáry (Carus 27.294/45)

3. *Laudi alla Vergine Maria*

Partitur (= Klavierauszug, Carus 40.703)

4. *Te Deum* (mit Kritischem Bericht)

Partitur (Carus 27.194), Klavierauszug (Carus 27.194/03), Chorpartitur (Carus 27.194/05), komplettes Orchestermaterial (Carus 27.194/19), Bearbeitung für Chor und Orgel von Zsigmond Szathmáry (Carus 27.194/45)

The following performance material is available for *Quattro pezzi sacri*:

full score (Carus 27.500), study score (Carus 27.500/07), vocal score (Carus 27.500/03), choral score (Carus 27.500/05)

Separate editions:

1. *Ave Maria*

full score (= vocal score, Carus 40.152/20)

2. *Stabat Mater* (with Critical Report)

full score (Carus 27.294), vocal score (Carus 27.294/03), choral score (Carus 27.294/05), complete orchestra material (Carus 27.294/19), arrangement for choir and organ by Zsigmond Szathmáry (Carus 27.294/45)

3. *Laudi alla Vergine Maria*

full score (= vocal score, Carus 40.703)

4. *Te Deum* (with Critical Report)

full score (Carus 27.194), vocal score (Carus 27.194/03), choral score (Carus 27.194/05), complete orchestra material (Carus 27.194/19), arrangement for choir and organ by Zsigmond Szathmáry (Carus 27.194/45)

Il materiale per l'esecuzione dei *Quattro pezzi sacri* è disponibile in partitura d'orchestra (Carus 27.500), partitura tascabile (Carus 27.500/07), riduzioni per canto e pianoforte (Carus 27.500/03), partiture per il coro (Carus 27.500/05)

Edizioni separate:

1. *Ave Maria*

Partitura (= riduzione per canto e pianoforte, Carus 40.152/20)

2. *Stabat Mater* (con Commento critico)

Partitura d'orchestra (Carus 27.294), riduzione per canto e pianoforte (Carus 27.294/03), partitura per il coro (Carus 27.294/05), materiale d'orchestra (Carus 27.294/19), arrangiamento per coro e organo di Zsigmond Szathmáry (Carus 27.294/45)

3. *Laudi alla Vergine Maria*

Partitura (= riduzione per canto e pianoforte, Carus 40.703)

4. *Te Deum* (con Commento critico)

Partitura d'orchestra (Carus 27.194), riduzione per canto e pianoforte (Carus 27.194/03), partitura per il coro (Carus 27.194/05), materiale d'orchestra (Carus 27.194/19), arrangiamento per coro e organo di Zsigmond Szathmáry (Carus 27.194/45)

Inhalt

Vorwort / Foreword / Prefazione	4
Ave Maria	7
Stabat Mater	11
Laudi alla Vergine Maria	29
Te Deum	34

Vorwort

In Verdis Schaffen nimmt die Kirchenmusik nach der Oper – allerdings mit großem Abstand – den zweiten Rang an. Die *Messa da Requiem* von 1874, komponiert unter Verwendung des „Libera me“ aus der 1869 entstandenen gemeinschaftlichen Gedenkkomposition *Messa per Rossini*, ist das einzige Werk Verdis, das nicht für die Bühne gedacht war und doch kanonischen Status erlangte. Weniger Verbreitung fanden die *Quattro pezzi sacri*, die zwischen 1889 und 1897 entstanden und gemeinsam 1898 von Ricordi in Mailand veröffentlicht wurden. Die erste Aufführung der *Pezzi sacri*, ohne das einleitende *Ave Maria*, fand am 7. April 1898 statt – interessanterweise weder in einer Kirche noch in einem Konzertsaal, sondern in der Pariser Opéra (Palais Garnier) unter der Leitung von Paul Taffanel. Verdi wollte der Aufführung beiwohnen, doch auf ärztlichen Rat verzichtete er auf die weite Reise, da er zuvor einen Schlaganfall erlitten hatte. Arturo Toscanini dirigierte die zweite Aufführung, wiederum ohne das *Ave Maria*, am 28. Mai 1898 in Turin. Erst bei der Wiener Premiere am 13. November 1898 unter Richard von Perger erklangen alle vier Stücke; gleichzeitig begann hier die bis heute verbreitete, aber von Verdi missbilligte Praxis, auch die beiden ursprünglich für Soli komponierten Stücke, das *Ave Maria* und *Laudi alla Vergine Maria*, chorisches auszuführen.

Obwohl die „vier geistlichen Stücke“ auf Betreiben des Verlegers gemeinsam publiziert und von Anfang an zyklisch aufgeführt wurden, waren sie ursprünglich nicht für eine solche Darbietung bestimmt und wären demnach eher als Sammlung denn als Zyklus zu bezeichnen. Weder von der Entstehungsgeschichte, noch von der Besetzung, noch von der liturgischen Funktion her bestehen Zusammenhänge. Das älteste der vier Stücke ist das *Ave Maria* für vier Solostimmen (Sopran, Alt, Tenor, Bass) a cappella, das Verdi 1889 auf die vom Bologneser Konservatoriumsprofessor Adolfo Crescentini erdachte „scala enigmatica“ schrieb, eine siebenstufige künstliche Tonleiter, die zwar das Material der zwölftönigen, gleichschwebend temperierten Skala gebraucht, aber Halb- und Anderthalbtonschritte so setzt, dass die Skala keine reinen Quarten und Quinten enthält. Das Ergebnis ist eine experimentelle, für Verdi untypische Chromatik, und entsprechend der Umstände der Entstehung betrachtete Verdi das *Ave Maria* eher als Studie denn als vollwertiges Werk. Auch wenn er – nach Revision – der Veröffentlichung zustimmte, so wurde das *Ave Maria* bei den ersten Aufführungen der *Pezzi sacri* auf Wunsch des Komponisten weggelassen. Interessanterweise wollte Verdi eine Aufführung der *Quattro pezzi sacri* in der Mailänder Scala im April 1899 sogar ganz unterbinden und dies nicht nur, weil ihm das große Opernhaus als ungeeigneter Ort erschien.

Für die Komposition der anderen drei *Pezzi sacri* ist kein äußerer Anlass bekannt. Einen Zusammenhang mit Krankheit und Tod von Giuseppina, Verdis zweiter Frau, zu vermuten, wie es immer wieder geschah, wäre aufgrund der Chronologie allenfalls beim *Stabat Mater* statthaft. Bereits um 1890 entstanden, aber nicht genau datierbar ist das dritte Stück, *Laudi alla Vergine Maria* (Lobgesang auf

Maria; der Titel stammt von Ricordi) für vier unbegleitete Frauenstimmen, das nicht einen lateinischen Text, sondern einen Auszug aus Dante Alighieris *Divina commedia* vertont und demnach nicht liturgisch ist. Einige Jahre später, im Januar 1895, begann Verdi mit der Komposition des *Te Deum* für Chor und Orchester, die sich ins Folgejahr hinzog, und im Anschluss daran folgte noch das *Stabat Mater*, das Verdi als seine letzte Komposition 1897 vollendete. Für *Stabat Mater* und *Te Deum* besteht somit ein entstehungsgeschichtlicher Zusammenhang, doch gibt es keinen liturgischen Anlass, bei dem beide Texte vorgetragen werden. Auch die Besetzungen sind nicht identisch: Das *Te Deum* verwendet einen Doppelchor sowie ein etwas größeres Orchester als das *Stabat Mater*.

Einziges Argument für eine zyklische Auffassung der *Quattro pezzi sacri* ist die in der Erstausgabe festgelegte Reihenfolge, da sie gerade nicht der Chronologie entspricht. Das einleitende, nur bedingt zur Aufführung gedachte *Ave Maria* steht dabei außerhalb. Nimmt man die drei übrigen Werke, so rahmen zwei Sätze für Chor und Orchester einen intimen, für vier solistische Frauenstimmen a cappella komponierten Satz ein, und am Ende steht nicht etwa das zuletzt entstandene *Stabat Mater*, ein Bittgesang, sondern der Lobgesang des *Te Deum*. Erwähnt sei auch, dass ein fünftes „geistliches Stück“ des greisen Verdi, *Pietà Signor* für Singstimme und Klavier aus dem Jahre 1894, getrennt veröffentlicht wurde.

Madison, Wisconsin, März 2012

Albrecht Gaub

Die Vorbemerkung des Komponisten auf der ersten Notenseite, die in der Neuausgabe als Fußnote wiedergegeben ist, lautet in deutscher Übersetzung:

Dieses ganze Stück muss in einem einzigen Zeitmaß, wie in der Metronomzahl angezeigt, ausgeführt werden. Dennoch ist an gewissen Stellen nach Maßgabe von Ausdruck und Kolorit ein Verlangsamen (allargare) oder Beschleunigen (stringere) ratsam, wobei aber immer zum ersten Zeitmaß zurückzukehren ist.

Foreword

In Verdi's output, church music ranks second to opera – although there is a large distance between the two. The *Messa da Requiem* of 1874, composed incorporating the "Libera me" from the 1869 jointly-written memorial composition *Messa per Rossini*, is the only work by Verdi not intended for the stage that has nevertheless achieved canonic status. The *Quattro pezzi sacri*, composed between 1889 and 1897 and published together by Ricordi in Milan in 1898, never achieved the same popularity. The first performance of the *Pezzi sacri*, without the introductory *Ave Maria*, took place on 7 April 1898 – interestingly in neither a church nor a concert hall, but at the Paris Opéra (Palais Garnier) with Paul Taffanel conducting. Verdi wanted to attend the performance, but on medical advice he decided against the long journey as he had recently suffered a stroke. Arturo Toscanini conducted the second performance, again without the *Ave Maria*, on 28 May 1898 in Turin. It was only at the Vienna premiere on 13 November 1898 under Richard von Perger that all four pieces were first heard together. With this performance the practice also began – still widespread today, but disapproved of by Verdi – of performing with chorus the two pieces originally composed for soloists, *Ave Maria* and *Laudi alla Vergine Maria*.

Although the "four sacred pieces" were published together at the publisher's instigation and were performed as a cycle from the beginning, they were originally not intended to be presented in this way and should therefore be described as a collection rather than a cycle. There are no connections either in the history of their composition, the scoring, or in liturgical function. The oldest of the four pieces is the *Ave Maria* for four solo voices (soprano, alto, tenor, bass) a cappella, which Verdi composed in 1889 based on the "scala enigmatica," a heptatonic scale devised by the Bologna Conservatory professor Adolfo Crescentini. Although this scale is based on the material of the standard twelve-tone scale in equal temperament, semitones and augmented seconds are used in such a way that the scale contains no perfect fourths or fifths. The result is an experimental chromaticism, untypical of Verdi, and as might be expected given the circumstances surrounding its composition, Verdi regarded the *Ave Maria* more as a study than a full-fledged work. Even though he agreed to its publication after revision, it was omitted from the first performances of the *Pezzi sacri* at the composer's wish. Interestingly, Verdi wanted to prevent a performance of the *Quattro pezzi sacri* in La Scala Milan in April 1899 entirely, and not only because the large opera house struck him as an unsuitable venue – see his letter to Arrigo Boito dated 15 December 1898.

No external circumstance is known for the composition of the other three *Pezzi sacri*. To assume a connection with the illness and death of his second wife, Giuseppina, as has been suggested so often, would at best only be plausible in the case of the *Stabat Mater* on the basis of the chronology. The third piece, *Laudi alla Vergine Maria* (a song of praise to Mary; the title was supplied by Ricordi) for four

unaccompanied women's voices, was composed around 1890 but cannot be more precisely dated. It does not use a Latin text, but rather an excerpt from Dante Alighieri's *Divina commedia*, and is therefore non-liturgical. A few years later, in January 1895, Verdi began the composition of the *Te Deum* for chorus and orchestra, which stretched into the following year. This was followed by the *Stabat Mater*, which he completed as his last composition in 1897. Thus a connection exists between the *Stabat Mater* and the *Te Deum* in their history of composition, but there is no liturgical occasion on which both texts are performed together. Their scoring also differs: the *Te Deum* employs a double choir and a somewhat larger orchestra than the *Stabat Mater*.

The only argument in favor of viewing the *Quattro pezzi sacri* as a cycle is the order laid down in the first edition, precisely because this order does not correspond with the chronology. The introductory *Ave Maria* may be disregarded here because it was not necessarily intended for performance. If we take the three other works, two movements for chorus and orchestra frame an intimate movement written for four solo unaccompanied women's voices, and at the end, instead of the more recent *Stabat Mater*, a song of supplication, comes the *Te Deum*, a song of praise. We should also mention that a fifth "sacred piece" by the aged Verdi, *Pietà Signor* for voice and piano composed in 1894, was published separately.

Madison, Wisconsin, March 2012
Translation: Elizabeth Robinson

Albrecht Gaub

The composer's preliminary remark printed on the first page of music of the *Stabat Mater* and *Te Deum* scores, respectively, appears in the present editions as a footnote. The English translation is as follows:

This entire piece is to be performed at one single tempo, as indicated by the metronome marking. Nonetheless, in certain passages, in accordance with the demands of expression and color it is advisable to slow down (*allargare*) or accelerate (*stringere*), but always returning to the initial tempo.

Prefazione

Nella produzione verdiana la musica sacra ha un ruolo di gran lunga secondario rispetto a quella operistica. La *Messa da Requiem* del 1874, scritta impiegando il «Libera me» della *Messa per Rossini*, una composizione collettiva del 1869, è l'unico lavoro verdiano non destinato al teatro che fu riconosciuto come un capolavoro. I *Quattro pezzi sacri* nati fra il 1889 e il 1897 e pubblicati insieme da Ricordi a Milano nel 1898 non ebbero lo stesso successo. La loro prima esecuzione diretta da Paul Taffanel, senza l'*Ave Maria* iniziale, ebbe luogo il 7 aprile 1898 ed è interessante notare che non fu né in una chiesa né in una sala da concerto, ma all'Opéra di Parigi (Palais Garnier). Verdi avrebbe voluto essere presente al concerto ma su consiglio del medico rinunciò al lungo viaggio perché aveva subito poco prima un colpo apoplettico. Arturo Toscanini diresse la seconda esecuzione, anche questa senza l'*Ave maria*, il 28 maggio 1898 a Torino. Fu solo alla prima viennese del 13 novembre 1898 diretta da Richard von Perger che furono eseguiti tutti e quattro i pezzi; da allora nacque la tradizione, ancora oggi in voga ma biasimata da Verdi, di eseguire coralmemente anche i due brani scritti originariamente per solisti, l'*Ave Maria* e le *Laudi alla Vergine Maria*.

Nonostante i «quattro pezzi sacri» siano stati pubblicati insieme per iniziativa dell'editore e già dall'inizio siano stati eseguiti contemporaneamente, originariamente non erano stati concepiti per questo scopo e sarebbe meglio considerarli una raccolta che non un ciclo. Non esiste nessun collegamento fra di loro, né dal punto di vista della loro genesi, né da quello dell'organico, né per quanto riguarda la funzione liturgica. Il pezzo più vecchio è l'*Ave Maria* per quattro voci sole a cappella (soprano, contralto tenore e basso) che Verdi compose basandosi sulla cosiddetta «scala enigmatica» inventata da Adolfo Crescentini, professore al Conservatorio di Bologna; si tratta di una scala artificiale di sette gradi che utilizza il materiale della scala temperata composta di dodici note ma in cui i semitoni e le seconde eccedenti sono disposti in modo tale che la scala non contenga né quarte né quinte giuste. Il risultato è un cromatismo sperimentale insolito nello stile di Verdi, e viste le circostanze della sua origine, egli stesso considerò il brano più come uno studio che come un pezzo vero e proprio. Anche se egli dopo la revisione acconsentì alla sua pubblicazione, l'*Ave Maria* venne esclusa dalle prime esecuzioni dei *Pezzi sacri* su richiesta del compositore. È interessante che Verdi nell'aprile 1899 volle addirittura impedire l'esecuzione dei *Quattro pezzi sacri* all'Scala di Milano e non solo perché il grande teatro gli sembrava un luogo inadatto – si veda a questo proposito la lettera di Verdi ad Arrigo Boito del 15 dicembre 1898.

Per quanto riguarda l'origine degli altri tre *Pezzi sacri* non si conosce nessun motivo particolare. L'ipotesi di un rapporto con la malattia e la morte di Giuseppina Strepponi, la sua seconda moglie, che è stata fatta molte volte, potrebbe valere dal punto di vista cronologico solo per lo *Stabat Mater*. Il terzo pezzo, *Laudi alla Vergine Maria* (il titolo fu ideato da Ricordi), fu scritto già nel 1890 ma non è databile con precisione; si tratta di un brano per quattro voci fem-

minili senza accompagnamento, scritto non su un testo latino ma su un testo della *Divina Commedia* di Dante Alighieri, quindi non liturgico. Alcuni anni dopo, nel gennaio 1895, Verdi cominciò la composizione del *Te Deum* per coro e orchestra che si protrasse fino all'anno seguente e in seguito scrisse lo *Stabat Mater*, la sua ultima composizione, terminato nel 1897. Fra lo *Stabat Mater* e il *Te Deum* esiste quindi un legame temporale, ma non esiste nessuna ricorrenza liturgica in cui i due testi vengano presentati contemporaneamente. Neanche gli organici sono identici: nel *Te Deum* sono previsti un coro doppio e un'orchestra più grande che nello *Stabat Mater*.

L'unico argomento che appoggia la concezione ciclica dei *Quattro pezzi sacri* è l'ordine – intenzionalmente diverso da quello cronologico – fissato nella prima edizione. L'*Ave Maria* introduttiva, che non è veramente destinata all'esecuzione, si trova a parte. Gli altri tre brani sono disposti in modo tale che i due pezzi per coro e orchestra incorniciano quello più intimo, scritto per quattro voci femminili soliste a cappella, e alla fine non si trova lo *Stabat Mater*, che è una preghiera, bensì il *Te Deum*, che è un canto di lode. Va citato inoltre un quinto «pezzo sacro» composto da Verdi in età avanzata, il *Pietà Signor* per voce e pianoforte del 1894, che fu pubblicato separatamente.

Madison, Wisconsin, marzo 2012
Traduzione: Lucia Cericola

Albrecht Gaub

1. Ave Maria

Scala enigmatica armonizzata a 4 voci

Giuseppe Verdi

1813–1901

Orgelergänzung: Paul Horn

poco cresc.

Moderato ♩ = 84

Soprano *P*
A - ve, Ma - ri - a, gra - ti - a ple - na, Do - mi - nus

Alto *P*
A - ve, Ma - ri - a, gra - ti - a ple - na, Do - mi - nus te - cum,

Tenore *P*
A - ve, Ma - ri - a, gra - ti - a ple - na, Do - mi - nus

Basso *p* Scala enigmatica
A - - - - - ve, Ma -

Organo ad lib. (completato) *P*

7 *P dim.*
te - cum, be - ne - di - cta tu in mu - ne - di - ctus fru - ctus

be - ne - di - cta in r et be - ne - di - ctus fru - ctus

te - cum, br e - ri - bus, et be - ne - di - ctus fru - ctus

- ve, a - ve, Ma -

Auft. . . Duration: ca. 4 min.

© 2013 by Carus-Verlag, Stuttgart – CV 27.500/03

Vervielfältigungen jeglicher Art sind gesetzlich verboten. / Any unauthorized reproduction is prohibited by law.

Alle Rechte vorbehalten / All rights reserved / Printed in Germany / www.carus-verlag.com

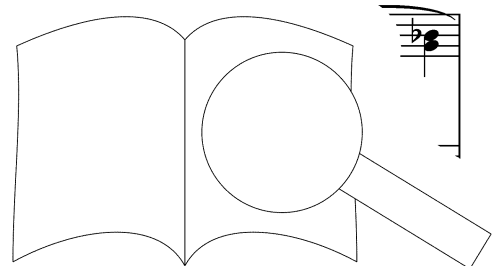

14 *dim. sempre morendo*

ven-tris tu - i, Je - sus. *p* Scala enigmatica San - cta Ma-

ven - tris tu - i, Je - sus. *p* A -

ven - tris tu - i, Je - sus. San - cta Ma - ri - a, Ma - ter De - i,

ri - - - - a.

dim. sempre morendo *p*

20

ri - a, Ma - ter De - i, o - ra pro no - bis,

ve, Ma - ri

o - ra pro no - bis pec - ca - to - ri nunc

San - cta Ma - ri - a, Ma - ter De o pro no -

p

26

- bis *pp* us nunc et in ho - ra mor - tis no - strae.

ve, Ma - ri - a.

- tis, et no - strae.

ri - bus, *pp*

PROBEEPARTITUR

Ausgabequalität gegenüber Original evtl. gemindert • Evaluation Copy - Quality may be reduced • Carus-Verlag

p A - ve, Ma - ri - a, gra - ti - a ple - na,

p Scala enigmatica A - ve, Ma - ri - a, gra - ti - a

p A - ve, Ma - ri - a, gra - ti - a ple - na, Ma -

p dolce A - ve, Ma - ri - a, gra - ti - a ple - na, Do - mi - nus te - cum,

Do - mi - nus te - cum, be - ne - di - cta tu in r

ple - na, Do - mi - nus te - cum, be - ta

ri - a,

be - ne - di - cta tu in mu - li

be - ne - di - ctus - i, Je - - sus.

in et be - ne - di - ctus fru - ctus ven - tris tu - i, Je - sus.

Ma - - ri

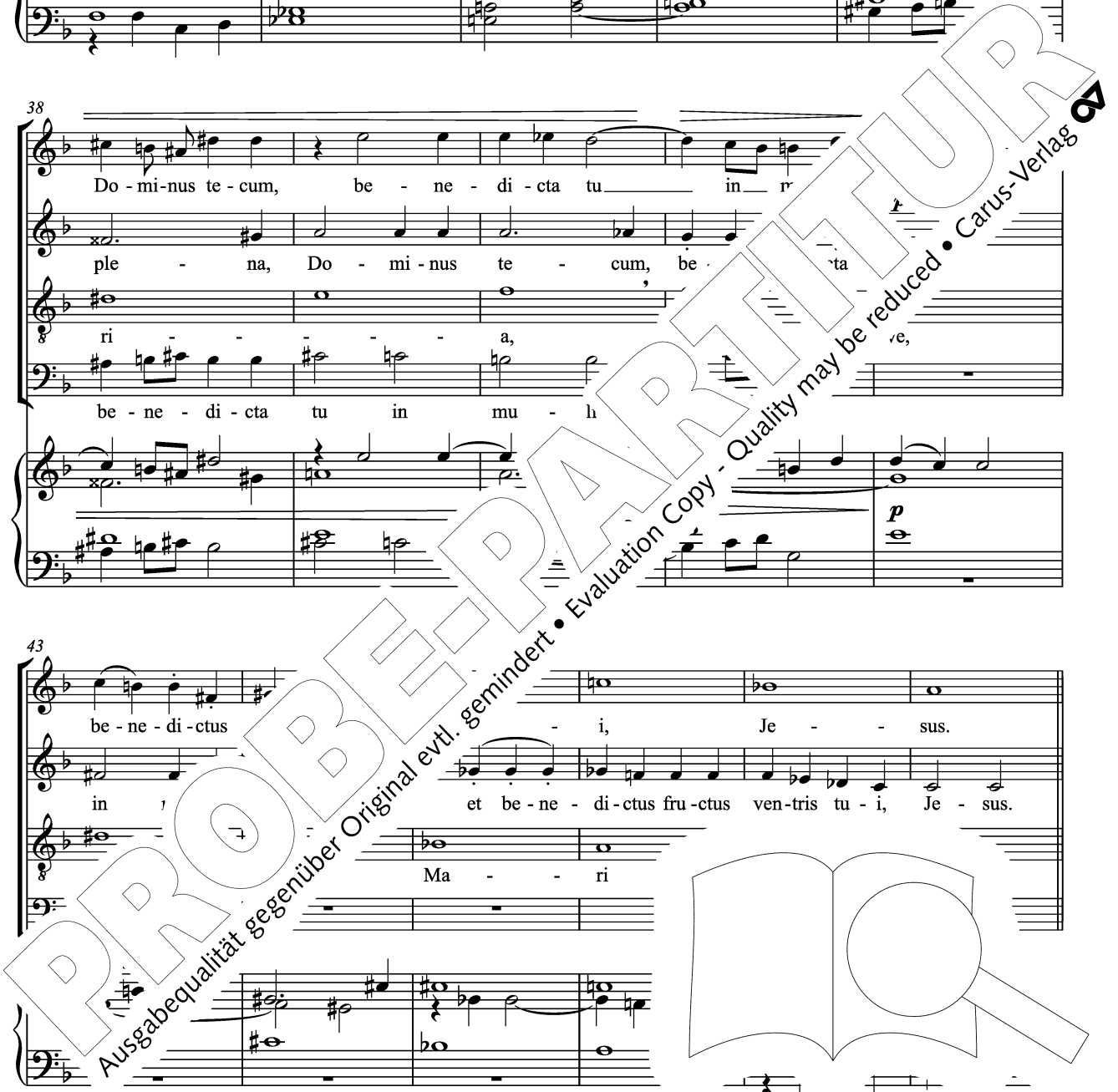

49

estremamente piano
pp Scala enigmatica

un poco cresc.

A - - - - ve, Ma - ri - - -

San - cta Ma - ri - a, Ma - ter De - i, o - ra pro

San - cta Ma - ri - a, Ma - ter De - i, o - ra pro no -

San - cta Ma - ri - a, Ma - ter De - i, o - - ra pro

pp *estremamente piano* *un poco cresc.*

56

dim. poco a poco

a, a - ve, a - ve,

no - bis pec - ca - to - ri - bus nunc et tis

- - bis pec - ca - to - ri - bus nunc et - mor - tis

no - bis pec - ca - to - ho - ra mor - tis

n. poco a poco

63

p *morendo*

allarg.

p *allarg.* a. - men, a - men.

p *allarg.* no - men, a - men.

A - - - - men.

ven.

G.P. A - - -

G.P. A - - -

G.P. **pp** *morendo*

PROBE PARTITUR

Original evtl. gemindert • Evaluation Copy - Quality may be reduced • Carus-Verlag

Ausgabequalität gegenüber Original evtl. gemindert • Evaluation Copy - Quality may be reduced • Carus-Verlag

2. Stabat Mater

edited by Albrecht Gaub
Klavierauszug: Christiane Hülsmann (*1978)

Sostenuto ♩ = 88 *

mf *p smorzando*

Soprano
Alto
Tenore
Basso

Sta - bat Ma - ter do - lo - ro - sa jux - ta

mf *p smorzando*

Sta - bat Ma - ter do - lo - ro - sa jux - ta

mf *p smorzando*

Sta - bat Ma - ter do - lo - ro - sa jux - ta

mf *p smorzando*

Sta - bat Ma - ter do - lo - ro

Fg, Cor, Archi

Legni
Ottoni
Timpani
Arpa
Archi

mf *f* *p dim. sempre mc*

8

poco stent. *dim.*

cru - cem la - cri - mo - sa, dum pen - de - bat

poco stent

cru - cem la - cri - mo - sa, dum pen - us.

poco r *morendo*

cru - cem la - cri - mo .i - li - us.

dim. *morendo*

cru - cem ' .i - de - bat Fi - li - us.

est
rà eseguirsi in un solo tempo come è indicato dal metronomo
rà allargare o stringere, ritornando però sempre al Primo tempo.
se. (Foreword)

Aufführ. Dauer / Duration: ca. 13 min.

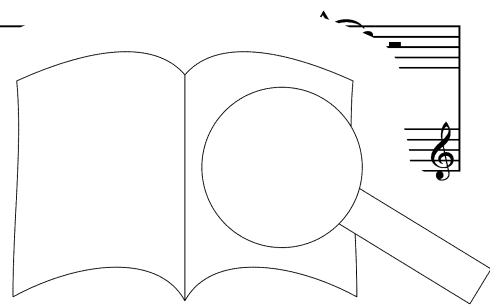
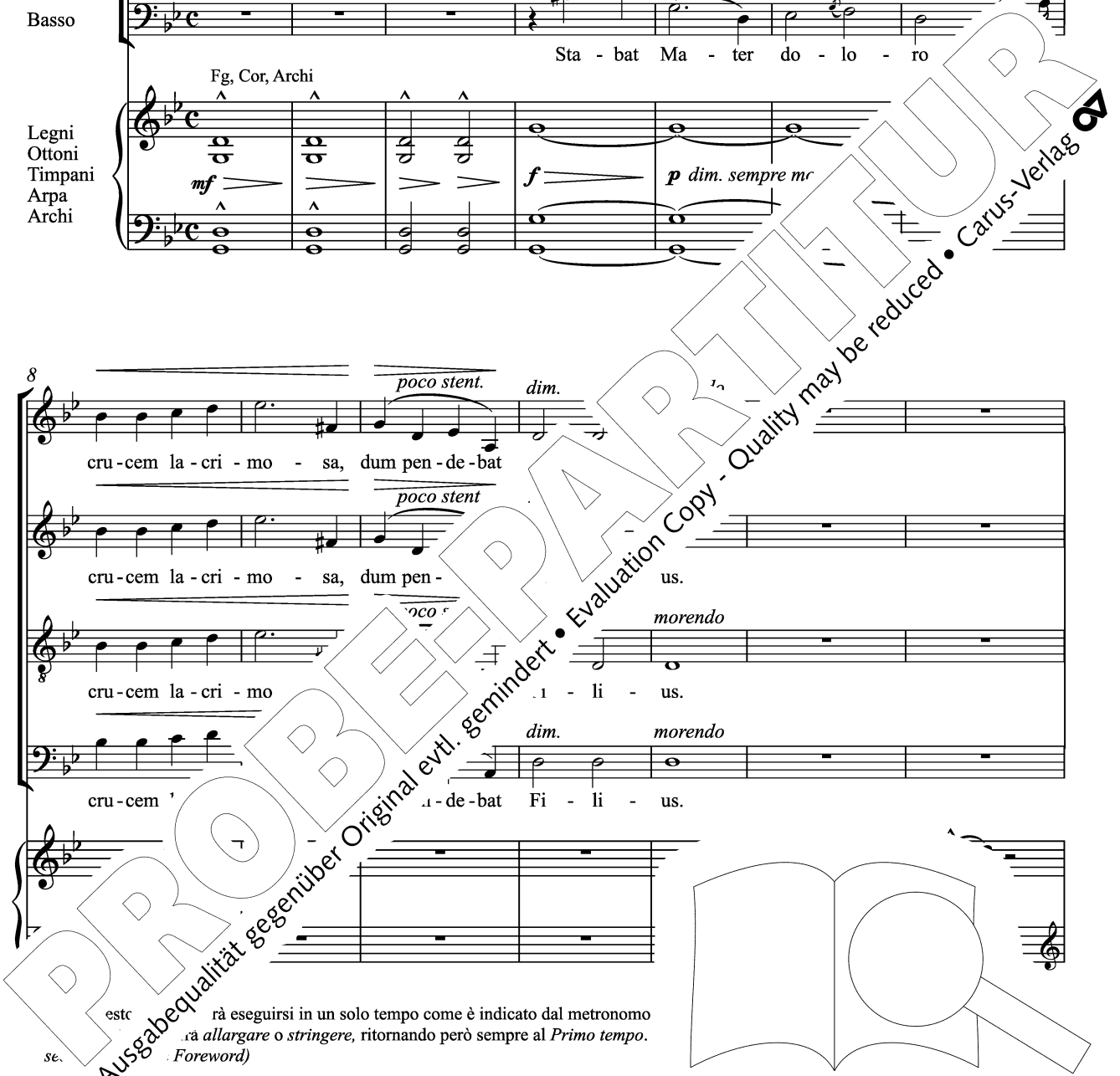

per - trans -

pp Cu - jus a - ni - mam ge - men - tem, *p* con - tri - sta - tam *pp* per - trans -

et do - len - tem, *pp*

Fg solo, Vc

pp dolce

i - - - vit gla - - - di

per - trans - i - - - vit

i - - - vit

per - trans - i - - - vit di -

p

us. fu - it il - la be - ne -

us. tri - stis fu - it il - la be - ne -

- d' et af - fli - cta fu - it il - la be - ne -

ve - ne -

pp

pp

PROBE PARTITUR

Ausgabequalität gegenüber Original evtl. gemindert • Evaluation Copy - Quality may be reduced • Carus-Verlag

29

di - cta Ma - ter u - ni - ge - - ni - ti!

di - cta Ma - ter u - ni - ge - - ni - ti!

di - cta Ma - ter u - ni - ge - - ni - ti!

di - cta Ma - ter u - ni - ge - - ni - ti!

f

f

f

f

p

f

Timp

pp

33

Basso

Quae

VI, Va

p legato

38

et do - le - bat Ma - ter, dum vi -

43

ti - ti - ly -

p morendo

ppp morendo

47

mf *pp* *dim.*

Quis est ho-mo qui non fle-ret, Ma-trem Chri-sti si vi-de-ret in tan-to sup-

mf *pp* *dim.*

Quis est ho-mo qui non fle-ret, Ma-trem Chri-sti si vi-de-ret in

mf *pp* *dim.*

Quis est ho-mo qui non fle-ret, Ma-trem Chri-sti si vi-de-ret in

mf *pp* *dim.*

ti. Quis est ho-mo qui non fle-ret, Ma-trem Chri-sti si vi-de-ret in tan-to sup-

dolce *f* *pp*

f *pp*

52

mf *mf* *dim.* *dim.*

pli - ci - o? Quis .1 - sta - ri Chri - sti

tan - to sup - pli - ci - o? - set con - tri - sta - ri Chri - sti Ma - trem

tan - to sup - pli - .as non pos - set con - tri - sta - ri Chri - sti

pli quis non pos - set con - tri - sta - ri Chri - sti

f *f*



PROBENPARTITUR

Ausgabequalität gegenüber Original evtl. gemindert • Evaluation Copy - Quality may be reduced • Carus-Verlag

Ma-trem con-tem-pla - ri do - len - tem cum Fi - li - o?
 con-tem-pla - ri do - len - tem cum Fi - li - o?
 Ma-trem con-tem-pla - ri do - len - tem cum Fi - li - o?
 Ma-trem con-tem-pla - ri do - len - tem cum Fi - li - o?

Va, Vc, Fg
 Tr I-III

Basso

Pro pec ae

pizz. cresc.

vi - dit in tor - men - tis,
 in tor - men - tis, et fla -
 sum in tor - men - tis, et fla -
 vi - dit Je - s,

cresc.

66

et fla gel - lis sub - di - tum.

gel - - lis sub - di - tum.

gel - - lis sub - di - tum.

et fla gel - lis sub - di - tum.

(8^{va})

3

f *ff*

f *ff*

f *ff*

f *ff*

f *ff*

Cor

69

pp Vi - dit su - um dul - cem na - tum *più piar*

pp Vi - dit su - um dul - cem na - tum

pp Vi - dit su - um dul - cem na - tum *ri*

pp Vi - dit su - um dul - cem na - tum *no*

p *pizz.* *en - do*

p *pizz.* *io - ri - en - do*

p *pizz.*

75

dim. sempre de - so - la - tum *morendo* ni - sit spi - ri - tum.

dim. sempre de - so - la - tum *morendo* ni - sit spi - ri - tum.

dim. ser de - so - la - tum *morendo* ni - sit spi - ri - tum.

dum e - mi - sit tum.

ciss. *pizz.*

pp *pizz.*

pp *pizz.*

PROBEPARTITUR

Ausgabequalität gegenüber Original evtl. gemindert • Evaluation Copy - Quality may be reduced • Carus-Verlag

81

f *pp* *ppp* *p* *dolce*

86

dolcissimo

E - - ja Ma - ter, fons a -

dolcissimo

E - - ja M

dolcissimo

E - ja Ma - ter.

dolcissimo

E -

do.

Ma

s a -

91

mo - ris, me sen do - lo - ris fac, ut te - cum lu - ge - am.

mo - ris, me - lo - ris fac, ut te - cum lu - ge - am.

ris, /im do - lo - ris fac, ut te cum lu - ge - am.

ti - re vim do - lo - ris fac, ut

96 *dolcissimo* *f*

Fac ut ar-de-at cor me-um in a-man-do Chri-stum De-um, ut

dolcissimo *f*

Fac ut ar-de-at cor me-um in a-man-do Chri-stum De-um, ut

dolcissimo *f*

Fac ut ar-de-at cor me-um in a-man-do Chri-stum De-um, ut

dolcissimo *f*

Fac ut ar-de-at cor me-um in a-man-do Chri-stum De-um, ut

101 *p* *dolcissimo* *ppp* *mf*

si - bi com - pla - ce-am. San - cta Ma-ter, i -

p *dolcissimo* *ppp* *mf*

si - bi com - pla - ce-am. San - cta M

p *dolcissimo* *ppp* *mf*

si - bi com - pla - ce-am. San a -

p *dolcissimo* *ppp* *mf*

si - bi com - pla - ce-am. aud a - gas,

106

fi - ge pla - gas

- xi fi - ge pla - gas

ci - fi - xi

cru - ci - fi - xi

PROBEKOPPIE

Evaluation Copy - Quality may be reduced • Carus-Verlag

Ausgabequalität gegenüber Original evtl. gemindert

cor - di me - o va - - li - de.

cor - di me - o va - - li - de.

cor - di me - o va - - li - de.

cor - di me - o va - - li - de.

Alto *pp*

dim.

pizz.

na - ti vul - ne pro me pa - ti, poe - nas

Fg, Cor *m.d.*

me *de.* *leggero*

p

pizz.



121 *dolcissimo*

te - cum pi - e - fle - re, cru - ci - fi - xo con - do -

pp

f *arco* *pp*

125 *portando*

le - re, do - nec e - go vi - xe - ro.

p *p*

128 *dolcissimo*

Jux - ta cru - cem cum sta - re, et me

pp

Jux - ta cru - cem - cum sta - re, et me

dolcissimo

Jux - ta te - cum sta - re, et me

pp

et me

pizz.

pizz.

im.

PROBEPARTITUR

Ausgabequalität gegenüber Original evtl. gemindert • Evaluation Copy - Quality may be reduced • Carus-Verlag

ti - bi so - ci - a - re in plan - ctu de - si - de - ro.

ti - bi so - ci - a - re in plan - ctu de - si - de - ro.

ti - bi so - ci - a - re in plan - ctu de - si - de - ro.

ti - bi so - ci - a - re in plan - ctu de - si - de - ro.

p Vir - - - go vir - - - prae - - -

p Vir - - - go - - - num prae - - -

Vir - - - go gi - - - num

p Vir - - - gi - - - num prae - - -

p vir - - - gi - - - num prae - - -

VII *tr sim.* ---

f. *pp*
 cla - ra, mi - hi jam non sis a - ma - ra: fac me te - cum plan - ge -
 cla - ra, mi - hi jam non sis a - ma - ra: fac me te - cum plan - ge -
 8 cla - ra, mi - hi jam non sis a - ma - ra: fac me te - cum plan - ge -
 cla - ra, mi - hi jam non sis a - ma - ra: fac me te - cum plan - ge -

f. *pp*
dolce
f. *pp*
 3

143 poco più animato

f.
 re. Fac ut por - tem Chri - sti si -
 re. Fac ut por - tem Chri - pas - si -
 re. si -
 re. VI II

f. *marcate*

o - nis tem et pla - gas re - co - le -
 o - sor - tem et pla - gas re - co - le -
 con - sor - tem - le -
 con - sor - tem - le -

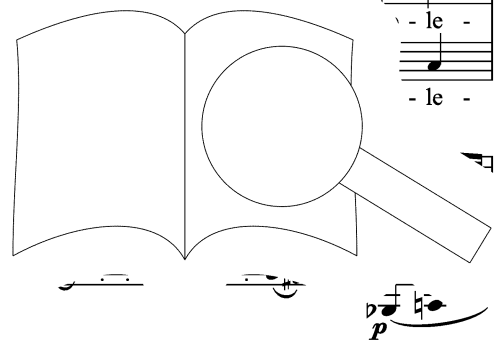

re. Fac me pla - gis vul - ne -

re. Fac me pla - gis vul - ne -

re. Fac me pla - gis vul - - - ne -

re. VII Fac me pla - gis vul - - - ne -

ppp

pp

ra - ri, fac me cru - ce in - e

ra - ri, fac me cru - ce

ra - ri, fac me cru - c

ra - ri, fac me cru - - - bri -

poco cresc.

poco cresc.

poco cresc.

poco cresc.

poco cresc.

a - ri, o - re Fi - li -

a - ri, - o - re Fi - li -

a - cru - o - re Fi - li -

et cru - o

155

ff

i. Flam - - - mis ne u - rar suc -

ff

i. Flam - - - mis ne u - rar suc -

ff

i. Flam - - - mis ne u - rar suc -

i. Flam - - - mis ne u - rar suc -

ff

Archi

158

cen - sus

cen - sus

cen - sus

cen - sus

Archi

ff

160

meno animato, come pri

te, vir - go, sim de -

ppp per te, vir go, sim de -

ppp per te, vir de -

per te, vir de -

p

VI II, V_e

PROBEPARTITUR

Evaluation Copy - Quality may be reduced • Carus-Verlag

Ausgabequalität gegenüber Original evtl. gemindert

162

fen - sus in di - - - e ju -

fen - sus in di - - - e ju -

fen - sus in di - - - e ju -

fen - sus in di - - - e ju -

pp

pp

pp

pp

164 **un poco più animato**

di - - ci - i.

di - - ci - i.

di - - ci - i.

di - - ci - i.

di - - ci - i.

Archi

Tr sola

ff

dim.

p

167

an sit hinc ex - i - re, da per

ste, cum sit hinc ex - i - re, da per

ste, cum sit hinc ex - i - re, da per

Chri - ste, cum sit hir

rall. poco a poc

per

mf

no al

p

m.s.

Ma - trem me ve - ni - re ad pal - - mam vi -

Ma - trem me ve - ni - re ad pal - - mam vi -

Ma - trem me ve - ni - re ad pal - - mam vi -

Ma - trem me ve - ni - re ad pal - - mam vi -

Fl, VI

m.d.

meno animato, come prima

cto - ri - ae.

cto - ri - ae.

cto - ri - ae.

cto - ri - ae.

Tr

Cor

ff

f

pp

estremamente piano
ben legato

fac ut a - ni - mae do - ne - tur

ben legato

fac ut a - ni - mae do - ne - tur

ben legato

fac ne - tur

dim. *pp* ber

cor - pus mo - ri - e - tur, fac tur

ppp Ar

pp

PROBE PARTITUR

Ausgabequalität gegenüber Original evtl. gemindert • Evaluation Copy - Quality may be reduced • Carus-Verlag

185 *ppp poco cresc.*

Pa - - - - - ra - - - - -

Pa - - - - - ra - - - - -

Pa - - - - - ra - - - - -

Pa - - - - - Pa - - - - - ra - - - - -

dolcissimo

p Arpa

pp

cresc. a poco a poco sempre

187

di - - - - - si

di - - - - - si

di - - - - - si

di - - - - - si

Archi

sim.

sim.

189

glo - - - - - ri - - - - -

glo - - - - - ri - - - - -

glo - - - - - ri - - - - -

glo - - - - - ri - - - - -

f

6 6 6

PROBEPARTITUR

Ausgabequalität gegenüber Original evtl. gemindert • Evaluation Copy - Quality may be reduced • Carus-Verlag

191

Four vocal staves (a., a., a., a.) and piano accompaniment. The piano part includes dynamic markings *ff* and *tutta forza*, and an *8va* (octave) marking.

Piano accompaniment for measures 191-192, including dynamic markings *ff* and *tutta forza*, and *m.s.* (mezza voce) markings.

193

Archi (8va) and Arpa. Dynamic marking *p*.

195

Fl. *estremamente piano specialmente nelle note basse **. Dynamic marking *ppp*. *8va* marking.

197

Vocal staves and piano accompaniment. Includes dynamic markings *men.*, *pp*, and *A - men.*

* Vor allem die tiefen Noten ausgesprochen leise / Especially the lower notes markedly *piano*

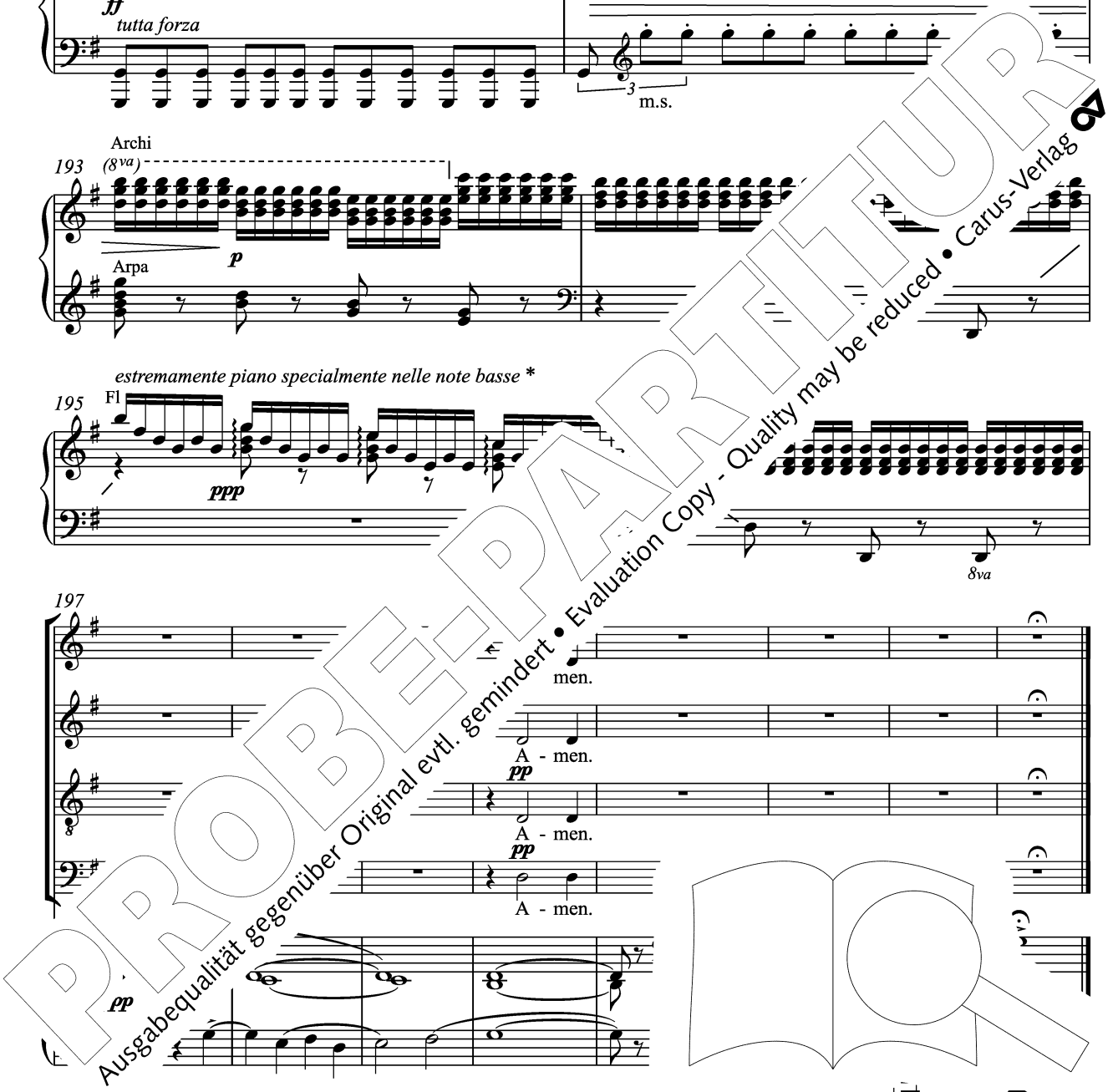

3. Laudi alla vergine Maria

tolte dall'ultimo Canto del »Paradiso« di Dante

Orgelergänzung: Paul Horn

Moderato ♩ = 84

Soprano I
Ver - gi - ne ma - dre, fi - glia del tuo Fi - glio, u - mi - le ed al - ta

Soprano II
Ver - gi - ne ma - dre, fi - glia del tuo Fi - glio, u - mi - le ed al - ta

Alto I
Ver - gi - ne ma - dre, fi - glia del tuo Fi - glio,

Alto II
Fi - glia del tuo Fi - glio, u -

Organo ad lib.
(completato)

7
più che cre - a - tu - ra, ter - mi - ne fis - so d'e -
più che cre - a - tu - ra ter - mi - ne fis - so d'e -
più che cre - a - ter - mi - ne fis - so d'e -
più ter - mi - r con -

Aufführungsdauer / Duration: ca. 5 min.

13 *poco allargando* *ppp* *p* *dolcissimo*

si - - glio, tu se' co - lei che l'u - ma - na na - tu - ra no - bi - li - ta - sti

ter - no con - si - glio, tu se' co - lei che l'u - ma - na na - tu - ra no - bi - li - ta - sti

ter - no con - si - glio, che l'u - ma - na na - tu - ra no - bi - li - ta - sti

poco allargando *ppp* *p* *dolcissimo*

si - - glio,

20 *f* *p* *dolce* *dolce* *morendo* *dolce*

si, — che'l suo Fat - to - re non di - sde - gnò di far - si sr' ra.

si, — che'l suo Fat - to - re non di - sde - gnò di ra.

si, — che'l suo Fat - to - re non di - sde - gr' fa - u - ra.

che'l suo Fat - to - re non di - sua fat - tu - ra.

27 *pp* *pp* *pp*

Nel ven-tre tr' re, — per lo cui cal - do nell' e - ter - na

Nell' e - ter - na

na

Per lo cui cal - d

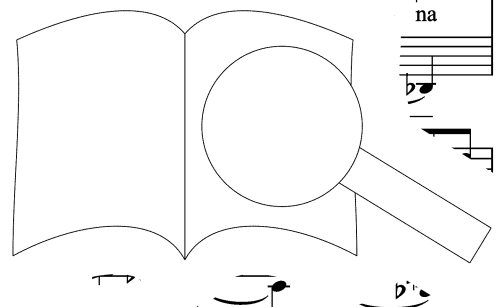

31 *morendo* *dolcissimo*

pa - ce co - si è ger - mi - na - to que - sto fio - re.

pa - ce co - si è ger - mi - na - to que - sto fio - re.

pa - ce co - si è ger - mi - na - to que - sto fio - re.

pa - ce è ger - mi - na - to que - sto fio - re.

morendo *dolcissimo*

37 *mf* *p*

Qui se' a noi me - ri - di - a - na fa - ce di ca - ri - ta - te,

Qui se' a noi me - ri - di - a - na fa - ce di ca - ri -

Qui se' a noi me - ri - di - a - na fa - ce di

Qui se' a noi me - ri - di - a - na

Qui se' a noi me - ri - di - a - na

giu - so, in trai mor -

e giu - so,

mf *p*

43 *p* *f*

se' di spe - na vi - va - ce. Don - na, se' tan - to

giu - so, - ta - na vi - va - ce.

- za fon - ta - na vi

- ran - za fon - ta - na vi

p *p*

PROBEPARTITUR

Ausgabequalität gegenüber Original evtl. gemindert • Evaluation Copy - Quality may be reduced • Carus-Verlag

gran - de e tan - to va - - li, tan - to va - li, *dolce* che qual vuol gra - zia,

f Don - na, se' tan - to gran - de e tan - to va - - li,

f Don - na, se' tan - to gran - de e tan - to va - li,

f E tan - to va - li, *p* che qual vuol

f *dolce*

ed a te non ri - cor-re, sua di - si - an - za vuol vo - lar e

p ed a te non ri - cor-re, sua di - si - an - za vuol vo - lar e

p che qual vuol gra - zia, ed a te non ri - cor-re, sua di - si - an - za vuol vo - lar e

gra - zia, ed a te non ri - cor-re, sua di - si - an - za vuol vo - lar e

p en - z'a - li. La tua be - ni - gni - can - ta - bile

dolciss. e calmo

tà non pur soc - cor - re a chi di - man - da, *ppp dolce* ma mol - te fi - a - te li - *pp*

tà a chi di - man - da, *ppp dolce* ma mol - te fi - a - te li - *pp*

pur soc - cor - re a chi di - man - da, *ppp d* te li -

c - cor - re a chi di - man - da, *ppp* li -

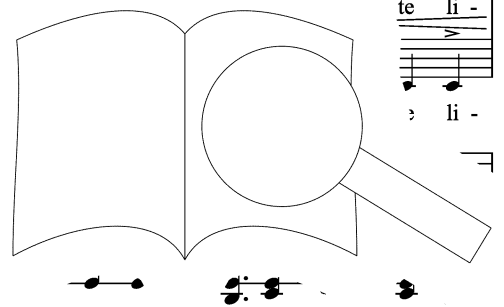

67

ppp *sempre pp*

be - ra - men - te al di - man - dar pre - cor - re. In te mi - se - ri - cor - dia, in te pie -

ppp *sempre pp*

be - ra - men - te al di - man - dar pre - cor - re. In te mi - se - ri - cor - dia, in te pie -

ppp *sempre pp*

- be - ra - men - te al di - man - dar pre - cor - re. In te mi - se - ri - cor - dia, in te pie -

ppp *sempre pp*

be - ra - men - te al di - man - dar pre - cor - re. In te mi - se - ri - cor - dia, in te pie -

72

un poco cresc. *cresc.* *ff* *ff* *p* *p*

ta - te, in te ma - gni - fi - cen - za, in te s' a - du - na, -

ta - te, in te ma - gni - fi - cen - za, in te s' a - du

ta - te, in te ma - gni - fi - cen - za, in te

ta - te, in te ma - gni - fi - cen - za, te

quan -

quan -

quan - tun

78

pp *più p* *ancora più p*

tun - que in cre - a - te. A - ve, a - ve.

tun - que in cre - a - ta - te. A - ve, a - ve.

tun - que in cre - a - ta - te. A - ve, a - ve.

pp *allarg.*

tu - ra è di bon - ta - te.

tu - ra è di bon - ta - te.

4. Te Deum

edited by Michele Girardi
 Klavierauszug: Gerhard Klumpp (*1945)

Senza misura
 Canto fermo

Sostenuto ♩ = 80 *

Soprano
 Alto
 Tenore
 Basso

Coro I

p a tempo *più pp*
 Te ae-ter-num Pa-trem o-mnis

Te De-um lau-da - mus: Te ae-ter-num Pa-trem o-mnis

Soprano
 Alto
 Tenore
 Basso

Coro II

te Do-mi-num con-fi-te - mur.

Legni
 Ottoni
 Timpani
 Archi

4

morendo
 ter - ra ve - ne - ra - tur.
morendo
 ter - ra ve - ne - ra

sempre pp
 ti - bi coe - li et u - ni -
sempre pp
 ti - bi coe - li et u - ni -

p (come in lontananza)
 Ti - bi o - mnes An - ge - li,
pp (come in lontananza)
 Ti - bi o - mnes

qu dovrà eseguirsi in un solo tempo come è indicato dal metronco
 avverrà *allargare* o *stringere*, ritornando però sempre al *Primo tem*
 (the Foreword)

Auffü. ...ngsdauer / Duration: ca. 15 min.

ver - sae pot - e - sta - tes: et Se - ra - phim
 ver - sae pot - e - sta - tes: et Se - ra - phim
 ti - bi Che - ru - bim in - ces - sa - bi - li vo - ce pro -
 ti - bi Che - ru - bim in - ces - sa - bi - li vo - ce pro -

pp
pp
sempre pp
sempre pp

San - ctus, San - ctus
 San - ctus, Sar - ctus
 pro - cla - mant: San - ctus,
 pro - cla - mant: San - ctus,
 San - ctus, San - ctus
 San - ctus, San - ctus
 cla - ctus, San - ctus, San - ctus
 ctus, San

ff
ff
sempre pp
sempre pp
ff
ff
ff
ff

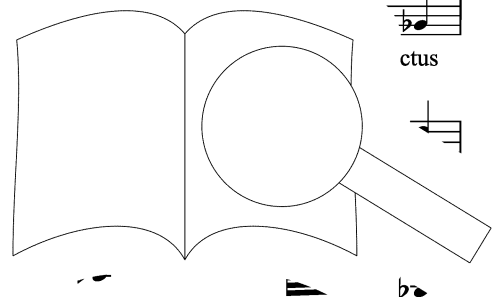

Poco più animato

Do - mi - nus De - us Sa - - ba - oth. Ple - ni sunt
 Do - mi - nus De - us Sa - - ba - oth. Ple - ni sunt
 Do - mi - nus De - us Sa - - ba - oth. Ple - ni sunt
 Do - mi - nus De - us Sa - - ba - oth. Ple - ni sunt
 Do - mi - nus De - us Sa - - ba - oth.
 Do - mi - nus De - us Sa - - ba - oth.
 Do - mi - nus De - us Sa - - ba - oth.
 Do - mi - nus De - us Sa - - ba - oth.
 Do - mi - nus De - us Sa - - ba - oth.

7 Tr

coe - li, ple - ni sunt coe - ma - je - sta - tis
 coe - li, coe - ma - je - sta - tis
 coe - li, coe - ra ma - je -
 coe - li, ter - ra ma - je -
 San - ctus,
 Sa - ctus,
 s.

Tutti



(come in lontananza)
morendo

ppp

San - ctus.

oth.

oth.

oth.

(come in lontananza)
morendo

ppp

San - ctus.

oth.

oth.

oth.

Archi

iss.

ppp

ppp

pp

Te glo - ri - in o - rus,

pp

te pro - phe - ta - rum lau - da - bi - lis

Coro I + II

PROBENPARTITUR

Ausgabequalität gegenüber Original evtl. gemindert • Evaluation Copy - Quality may be reduced • Carus-Verlag

nu - me - rus;
 te mar - ty - rum can - di - da - tus lau - dat ex -

Legni, Archi
dolciss.
pp

Te per or
cantabile, dolce
cantabile, dolce

er - ci - tus. Te
morendo *pp sotto voce*
 Te per or - ber - bem ter -

3 Fg
cantabile *p*
 Fg, Vc
dolce

ra - rum - cta con - fi - te - tur Ec -
sempre dolciss.
sempre dolciss.

ra - cta con - fi - te - tur Ec -
 san - ctus
 cta, san - cta con - fi - te - tur Ec -

Legni
dolce
 Fg, Vc

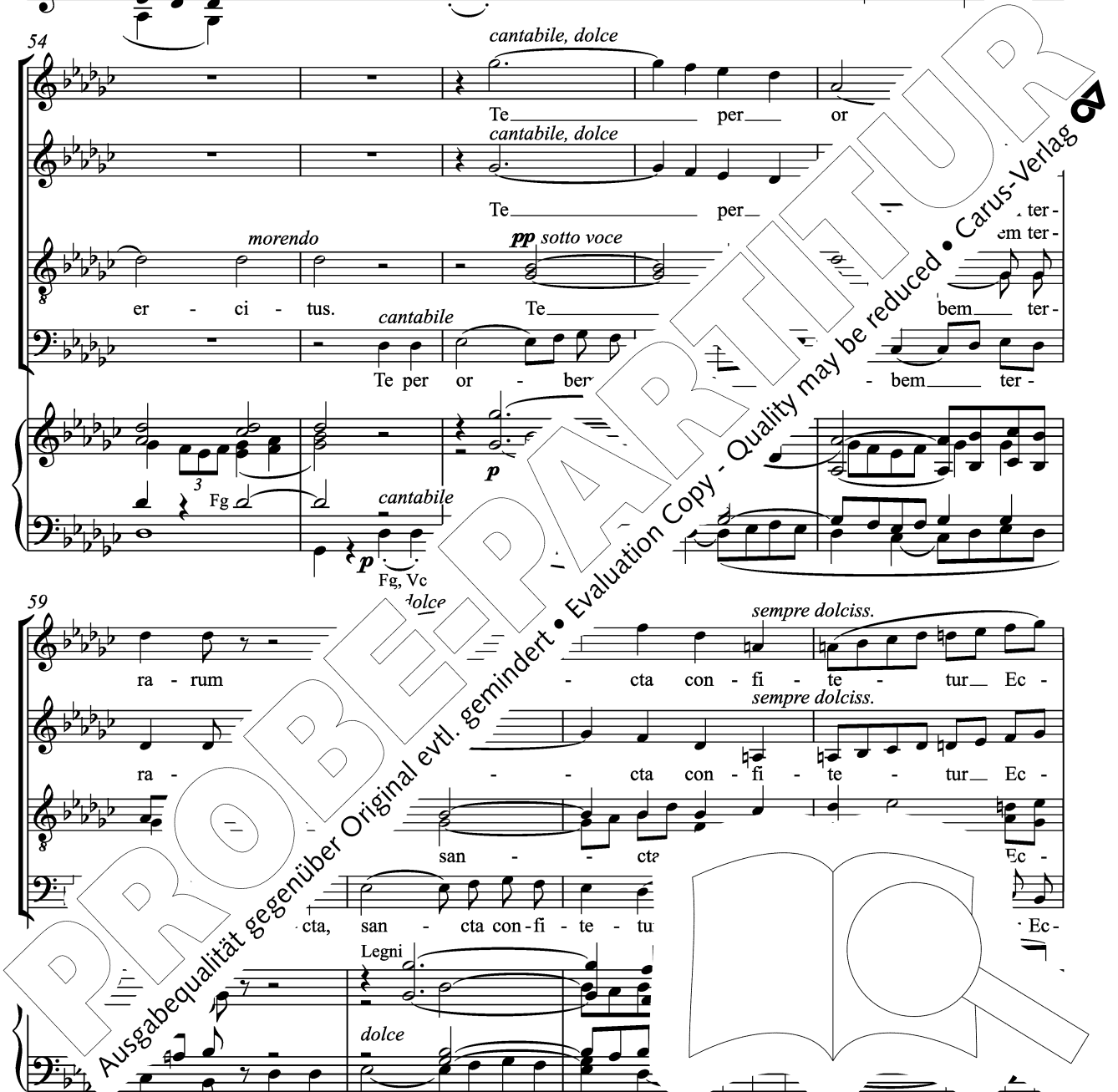

stent, le terzine

cle - si - a.

cle - si - a.

cle - si - a.

cle - si - a.

stent, le terzine

Tutti

ff tutta forza

Coro I

Coro II

f Pa - trem im - men - sae ma - je - sta -

f Pa - trem im - men - sae ma - je - sta ;

f Pa - trem im - men - sae m

f Pa - trem im - m

f Pa - trem

f Pa - trem

ma - je - sta - tis;

men - sae ma - je - sta - tis;

im - men - sae ma - je - sta -

(cappella)

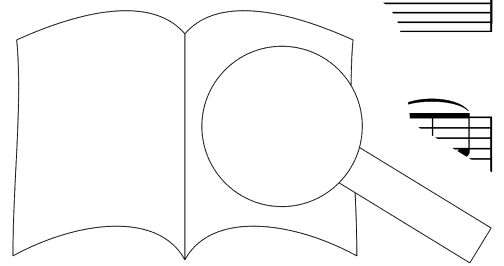

PROBENPARTITUR

Ausgabequalität gegenüber Original evtl. gemindert • Evaluation Copy - Quality may be reduced • Carus-Verlag

Fi - - - - - li - - - - - um;

Coro I

San - ctum - - - - - quo - - - - -

p *dolcissimo*

San - - - - -

p *dolcissimo*

San - - - - -

p *dolcissimo*

San - - - - -

p *dolcissimo*

San - - - - -

Coro I

San - - - - - que,

p

San - - - - - quo - - - - - que,

San - - - - - que,

San - - - - - ctum quo - - - - - que,

San - - - - - in quo - - - - - que,

San - - - - - que,

Coro II

Archi

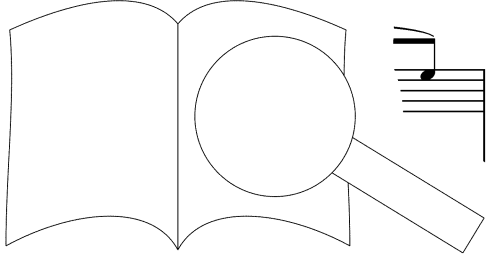

PROBE-PARTITUR

Ausgabequalität gegenüber Original evtl. gemindert • Evaluation Copy - Quality may be reduced • Carus-Verlag

San - ctum quo - que Pa -
 ctum quo - que Pa -
 San - ctum quo - que
 quo - que Pa - ra - cli - tum
 San - ctum quo - que Pa -
 San - ctum quo - que Pa -
 San - ctum quo - que
 San - ctum quo - que

ra - cli - tum Spi -
 ra - cli - tum tum.
 Pa - ra ri - tum.
 Spi tum.
 ra - cli ri - tum.
 ra spi ri - tum.
 Spi ri - tum.
 tum Spi -

PROBEPARTITUR
 Ausgabequalität gegenüber Original evtl. gemindert • Evaluation Copy - Quality may be reduced • Carus-Verlag

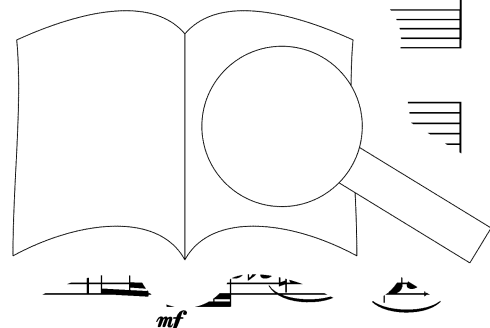

86

Musical score for measures 86-87, piano accompaniment. The right hand features a melodic line with a long note in measure 86, while the left hand plays a rhythmic accompaniment.

88

Musical score for measures 88-89, piano accompaniment. Measure 89 includes a trill (Tr) in the right hand and a forte (ff) dynamic marking.

90 **un poco più sostenuto** *ff*

Coro I + II

Tu rex glo - ri - ae,
Tu rex glo - ri - ae,
Tu rex -
Tu ri - ae,
Tr, Trb

+ Cor
grandiso

Musical score for measures 90-92. It includes vocal parts for Coro I + II and piano accompaniment with a horn section (+ Cor). The piano part features a *grandiso* marking and triplet figures. Dynamics include *ff*.

93

tu rex glo - ri - ae, tu rex glo - ri - ae,
tu rex glo - ri - ae, tu rex glo - ri - ae,
tu rex glo - ri - ae, tu rex glo - ri - ae,
tu
Tutt

Musical score for measures 93-95. It includes vocal parts for Coro I + II and piano accompaniment. The piano part features triplet figures and a forte (*ff*) dynamic. The vocal parts include a tutti (*Tutt*) marking.

Coro I

Chri - ste. Tu Pa - tris sem - pi - ter - nus es Fi - li - us. *p*

Chri - ste. Tu, ad li - be -

Chri - ste. Tu Pa - tris sem - pi - ter - nus es Fi - li - us.

Coro II

Chri - ste. Tu Pa - tris sem - pi - ter - nus es Fi - li - us.

Chri - ste. Tu Pa - tris sem - pi - ter - nus es Fi - li - us.

Chri - ste. Tu Pa - tris sem - pi - ter - nus es Fi - li - us.

Chri - ste. Tu Pa - tris sem - pi - ter - nus es Fi

Trb

p Fg, Vc

Coro I

ran - dum su - sce - p - non hor - ru - i - sti Vir - gi - nis u - te - rum. *p* ^

Tu, de -

Ausgabequalität gegenüber Original evtl. gemindert • Evaluation Copy - Quality may be reduced • Carus-Verlag



Tu, de - vi - cto mor - tis a - cu - le - o,

Tu, de - vi - cto mor - tis a - cu - le - o,

vi - cto mor - tis a - cu - le - o,

a - pe - ru - i - sti cre - den - ti - bus re - gna coe -

a - pe - ru - i - sti,

Tu, de -

a - pe - ru - i - sti cre - de

a - pe - ru - i - sti

a - pe - ru - i - sti cre - den - ti - bus,

den - ti - bus,

lo - rum, a - pe - ru - i - sti cre - den - ti - bus

- ti - bus re - gna coe - lo - rum,

vi - cto

bus,

a - cu - le - o,

a - pe - ru - i - sti

a - pe - ru - i -

PROBENPARTITUR

Ausgabequalität gegenüber Original evtl. gemindert • Evaluation Copy - Quality may be reduced • Carus-Verlag

f a - - pe - ru - i - sti re - gna coe - lo - - rum.
 i - sti cre - den - ti - bus re - gna coe - lo - - rum.
 den - ti - bus re - gna coe - lo - rum, re - gna coe - lo - - rum.
 re - gna coe - lo - - rum, a - pe - ru - i - sti re - gna coe - lo - rum.
 a - pe - ru - i - sti re - gna coe - lo - - rum.
 re - gna coe - lo - rum, re - gna coe - lo - - rum.
 i - sti cre - den - ti - bus re - gna coe - lo - - rum, re - gna coe - lo - - rum.
 gna coe - lo - rum, a - pe - ru - i - sti re -

p ad dex - te - ram De : in glo - ri - a Pa -
p ad dex i se -
p - te - ram De - i se - des, in glo - ri - a
 Tu ad se - des, in glo - ri - a Pa -
 se - des, in glo - ri - a Pa -
 in *p*
 in + Ob

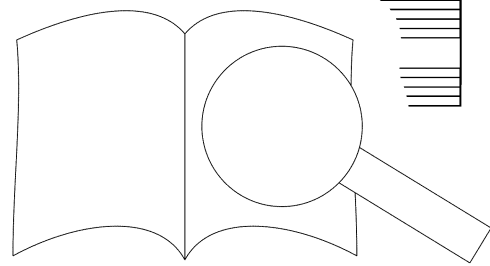

PROBEPARTITUR
 Ausgabqualität gegenüber Original evtl. gemindert • Evaluation Copy - Quality may be reduced • Carus-Verlag

ff

tris. Ju - dex cre - de-ris es - se ven -

des. Ju - dex cre - de-ris es - se ven -

Pa - tris. Ju - dex cre - de-ris es - se ven -

tris. Ju - dex cre - de-ris es - se ven -

tris. Ju - dex cre - de-ris es - se ven -

tris. Ju - dex cre - de-ris es - se ven -

tris. Ju - dex cre - de-ris es - se ven -

+ Clt, Fg, Cor

f 3 3 3

Tutti

tu - - - - - rus.

tu - - - - -

tu - - - - -

tu - - - - -

tu - - - - - us

tu - - - - - rus.

tu - - - - - rus.

tu - - - - - rus.

Tr

f

espress.

123 Soprano *p espress.*

Te er - go quae - su - mus, tu - is fa - mu - lis sub - ve - ni,
Alto *p*
Te er - go quae - su - mus,

p espress.
Te er - go quae - su - mus, tu - is fa - mu - lis sub - ve - ni,
p
Te er - go quae - su - mus,

127

quos pre - ti - o - so san - gr - sti.
e - mi - sti.

quos pre - ti - ne red - e - mi - sti.
e - mi - sti.

p
r - na

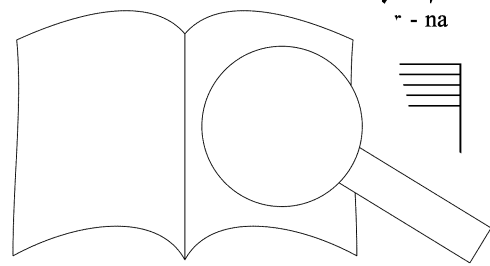

PROBEPARTITUR
Ausgabequalität gegenüber Original evtl. gemindert • Evaluation Copy - Quality may be reduced • Carus-Verlag

Alto

p

Tenore

Basso

Ae-ter - na fac cum san - ctis tu - is
Ae-ter-na fac cum san - ctis tu - is

p

Ae-ter - na fac

cum san - ctis tu - is

cum san - ctis tu - is,

fac cum san - ctis tu - is,

Eh

Clt

Tr

Cor

Cl, Va

tu - is in glo - ri - a nu

in - ri.

in glo - ri me - ra - ri.

in nu - me - ra - ri.

cum in glo - ri - a nu - me - ra - ri.

nu - me

cresc.

f

PROBEPARTITUR
Ausgabequalität gegenüber Original evtl. gemindert • Evaluation Copy - Quality may be reduced • Carus-Verlag

Tempo I

Sal - vum fac po - pu - lum tu - um, Do - mi - ne, et be - ne -

Sal - vum fac po - pu - lum tu - um, Do - mi - ne, et be - ne -

Sal - vum fac po - pu - lum tu - um, Do - mi - ne, et be - ne -

Sal - vum fac po - pu - lum tu - um, Do - mi - ne, et be - ne -

Sal - vum fac po - pu - lum tu - um, Do - mi - ne, et be - ne -

Sal - vum fac po - pu - lum tu - um, Do - mi - ne, et be - ne -

Sal - vum fac po - pu - lum tu - um, Do - mi - ne, et be - ne -

Sal - vum fac po - pu - lum tu - um, Do - mi - ne, et be - ne -

(Coro a cappella)

dic he - re - di - ta - ti tu a - ge e - os,

dic he - re - di - ta - re - ge e - os,

dic he - re - di - ta - Et re - ge e - os,

dic he - ae. Et re - ge e - os,

dic tu - ae.

dic ta - ti tu - ae.

dic e - di - ta - ti tu - ae.

dic re - di - ta - ti tu - ae.

PROBENPARTITUR

Ausgabequalität gegenüber Original evtl. gemindert • Evaluation Copy - Quality may be reduced • Carus-Verlag

pp dolce *mf* *f*

et ex-tol-le il - los, et ex-tol-le il - los us-que in ae -

pp dolce *mf* *f*

et ex-tol-le il - los, et ex-tol-le il - los us-que in ae -

pp dolce *mf* *f*

et ex-tol-le il - los, et ex-tol-le il - los us-que in ae -

pp dolce *mf* *f*

et ex-tol-le il - los, et ex-tol-le il - los us-que in ae -

mf *f*

et ex-tol-le il - los us-que in ae -

mf *f*

et ex-tol-le il - los us -

mf *f*

et ex-tol-le il - los ir

mf *f*

et ex-tol-le il -

allarg. *a tempo*

ter - num.

ter - num.

ter - num.

ter - num.

ter - num

ter

a tempo *dolcissimo*

p

Fl

Fg, Cor

sin - gu - los di - es be - ne - di - ci - mus

di - es be - ne - di - ci - mus

et lau - da - mus, et lau - da -

et lau - da - mus, et

te; et lau - da - mus, et lau -

te; et lau - da - mus, et lau -

et lau - da - mus, et lau - da - mus

et lau - da - mus, et lau - da - mus

et lau - da - mus, et lau - da - m'

et lau - da - mus, et lau - da

Tutti

ff

mus, et lau - da - tu - um,

lau - da - mus tu - um,

da - mus ien tu - um,

da - mus, men tu - um,

no - um, et lau - da - mus no - men,

no - um,

tu - um,

tu - um,

men tu - um, en,



et lau - da - mus no - men tu - um in

et lau - da - mus no - men

et lau - da - mus no - men

et lau - da - mus no - men tu - um in sae - cu -

et lau - da - mus no - men tu - um in

et lau - da - mus no - men

et lau - da - mus no - men

et lau - da - mus no

Fl, Ob, Clt, Tr

Archi

sae - cu - lum, et in

tu - um et

tu - um et

lum, et

sae - cu -

tu

in sae - cu - lum sae - - cu -

in sae - cu - lum sae - - cu -

in sae - cu

in sae - cu - lum

in sae - cu - lum sae - - cu -

in sae - cu - lum sae - - cu -

171 *cupo, senza accenti*
pp
 li. Di - gna - re Do - mi - ne in di - e
 li. Di - gna - re Do - mi - ne in di - e
 li. Di - gna - re Do - mi - ne in di - e
 li. Di - gna - re Do - mi - ne in di - e
 Legni, Cor, VI
p *pp*

176
 i - sto, si - ne pec - ca - to nos
 i - sto, si - ne pec - ca - to nos re,
 i - sto si - ne pec - ca - to re,
 i - sto si - ne pec - ca - to re,
 i - sto si - ne pec - ca - to di - re,

181 *portar pp*
 si - ne pec - ca - to nos cu - sto - di - re.
 si - ne pec - ca - to nos cu - sto - di - re.
 si - ne pec - ca - to nos cu - sto - di - re.
 si - ne pec - ca - to nos cu - sto - di - re.
pp
 si - ne pec - ca - to nos cu - sto - di - re.

ppp dolce *sempre più piano*

Mi - se - re - re, mi - se - re - re,

ppp dolce *sempre più piano*

Mi - se - re - re, mi - se - re - re,

ppp *sempre più piano*

Mi - se - re - re, mi - se - re - re,

ppp *sempre più piano*

Mi - se - re - re, mi - se - re - re,

(Coro a cappella)

ppp dolce *sempre più piano*

p con espressione

mi - se - re - re no - stri, Do - mi - ne, mi - se - re - re

p con espressione

mi - se - re - re, mi - se - re - re

mi - se - re - re, mi - se - re - re

mi - se - re - re no - stri, mi - se -

mi

Tutti

pp

Fg, Cor III/IV

no - stri. Fi - at
 re. Fi - at
 re - re, *p* mi - se - re - re. Fi - at
 - - - re, mi - se - re - re. Fi - at
 no - stri. Fi - at
 - - - re. Fi - at
 re - re, *p* mi - se - re - re. Fi - at
 - - - re, mi - se - re - re. Fi - at

Fg p *Cor*

204 voci di Soprano del 1° Coro per sei battute e scegliere le voci

mi - se - ri - cor - di - a tu - a, Do - mi quem - ad - dum spe -
 mi - se - ri - cor - di - a tu - a, per nos, quem - ad - dum spe -
 mi - se - ri - cr a - ne, su - per nos, quem - ad - dum spe -
 mi - a, Do - mi - ne, su - per spe -

ppp *ppp* *ppp* *ppp*

* Man v... gere die Zahl der Soprane von Chor I für sechs Takte und wähle die zarteste. choir I for six measures. Choose the most delicate voices.

ra - vi-mus, spe - ra - vi-mus in te. In te spe - ra - vi,

ra - vi - mus, spe - ra - vi-mus in te. In te spe - ra - vi,

ra - vi-mus, spe - ra - vi-mus in te. In te spe - ra

ra - vi-mus, spe - ra - vi-mus in te.

ppp

spe - ra - vi-mus. In te spe - ra

poco cresc.

in te spe - ra

in te spe - vi:

in - - - vi:

spe - ra

ff

morendo

G.P.

mf non con - fun - dar in ae - ter - num.

mf non con - fun - dar in ae - ter - num.

ppp in ae - ter - num.

mf non con - fun - dar in ae - ter - num.

G.P.

G.P.

G.P.

G.P.

G.P.

mf non con - fun - dar in ae - ter - num.

mf non con - fun - dar in ae - ter - nam.

ppp in ae - ter - ni

mf non con - fun - dar in ae

p

p *dolcissimo*

Archi

G.P.

Voce sr

cresc.

-ne,

morendo

p dolcissimo

poco pi

Legni

Tr

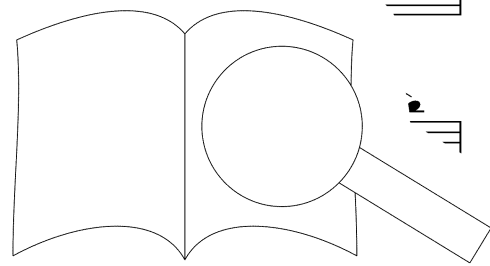

cresc. ancora

in te spe - ra - vi, in te,

In te spe - ra - - - -

In te spe - ra - - - -

In te spe - ra - - - -

In te spe - ra - - - -

In te spe - ra - - - -

Tr

ff

ff Tutti

in te.

vi.

vi.

Ausgabequalität gegenüber Original evtl. gemindert • Evaluation Copy - Quality may be reduced • Carus-Verlag