

Giuseppe  
**VERDI**

---

Messa da Requiem

Soli (SMsTB), Coro (SATB)  
Ottavino, 2 Flauti, 2 Oboi, 2 Clarinetti, 4 Fagotti  
4 Corni, 4 Trombe, 4 Trombe da lontano, 3 Tromboni, Oficl eide  
Timpani, Gran Cassa  
2 Violini, Viola, Violoncello, Contrabbasso

herausgegeben von / edited by  
Norbert Bolin

Klavierauszug / Vocal score  
Paul Horn



---

Carus 27.303/03

# Inhalt

1. Requiem	3
Kyrie	7
<i>Sequentia</i>	
2. Dies irae	15
Tuba mirum	21
Mors stupebit	25
Liber scriptus	26
Quid sum miser	33
Rex tremendae	37
Recordare	43
Ingemisco	46
Confutatis	49
Lacrimosa	56
3. Offertorio	63
4. Sanctus	76
5. Agnus Dei	88
<i>Communio</i>	
6. Lux aeterna	93
7. Libera me	100

## Besetzung:

Ottavino (auch Flauto III)  
Flauto I, II  
Oboe I, II  
Clarinetto I, II  
Fagotto I–IV

Corno I–IV  
Tromba I–IV  
Tromba da lontano I–IV  
Trombone I, II, III  
Oficlëide

Timpani  
Gran Cassa

## Soli:

Soprano  
Mezzosoprano  
Tenore  
Basso

## Coro:

Soprano  
Contralto  
Tenore  
Basso

Violino I  
Violino II  
Viola  
Violoncello  
Contrabbasso

Zu diesem Werk ist folgendes Aufführungsmaterial käuflich erhältlich:

Partitur (kartoniert, Carus 27.303/00), Partitur (Leinen, Carus 27.303/01), Klavierauszug (Carus 27.303/03), Chorpartitur (Carus 27.303/05), Studienpartitur (Carus 27.303/07), komplettes Orchestermaterial (Carus 27.303/19). Der vorliegende Klavierauszug ist auch verwendbar für Aufführungen der reduzierten Fassung des Requiems mit Soli, Chor, Horn, Schlagzeug (2 Spieler: Marimba, Gran Cassa, Timpani), Klavier und Kontrabass (Carus 27.303/50, arr. Michael Betzner-Brandt).

The following performance material is available for sale:

Full score (paperback, Carus 27.303/00), full score (clothbound, Carus 27.303/01), vocal score (Carus 27.303/03), choral score (Carus 27.303/05), study score (Carus 27.303/07), complete orchestral material (Carus 27.303/19). The present vocal score can also be used for performances of the reduced version of the Requiem with soli, choir, horn, percussion (2 players: marimba, bass drum, timpani), piano and double bass (Carus 27.303/50, arr. Michael Betzner-Brandt).

Zu diesem Werk ist **carus music**, die Chor-App, erhältlich, die neben den Noten und einer Einspielung einen Coach zum Erlernen der Chorstimme enthält. Mehr Informationen unter [www.carus-music.com](http://www.carus-music.com).

For this work **carus music**, the choir app, is available. In addition to the vocal score and a recording, the app offers a coach which helps to learn the choral parts. Please find more information at [www.carus-music.com](http://www.carus-music.com).

## Vorwort

Im kompositorischen Schaffen Verdis nimmt die *Messa da Requiem* eine besondere Stellung ein. Denn mit Ausnahme der *Quattro pezzi sacri* (*Vier geistliche Stücke*),<sup>1</sup> einem Zyklus von Vokalkompositionen auf liturgische Texte, der in den späten 1880er und 1890er Jahren entstanden ist, hat Verdi keine bedeutenden kirchenmusikalischen Werke geschaffen, geschweige denn mit Kontinuität Kirchenmusik komponiert.<sup>2</sup>

Die Entstehungsgeschichte der Requiem-Vertonung ist von zwei Aspekten gekennzeichnet: dem Wunsch, eine Komposition mit Memorialfunktion zu schaffen, sowie der Absicht eine national und künstlerisch bedeutsame italienische Persönlichkeit zu ehren. Zunächst war Gioacchino Rossini (1792–1868) Adressat einer *Messa per Rossini*, die in engem Zusammenhang zur *Messa da Requiem* steht. Dann wurde aber der italienische Nationaldichter Alessandro Manzoni (1785–1873) zum Widmungsträger des vorliegenden Werkes.

### Messa per Rossini

Als Gioacchino Rossini am 13. November 1868 in Paris 78-jährig verstarb, unterbreitete Verdi seinem Verleger Giulio Ricordi in Mailand die Idee einer nationalen Requiem-Komposition zum Gedenken an den Komponisten. Neben Verdi selbst sollten zwölf weitere bedeutende italienische Komponisten jeweils einen von einer Kommission ausgewählten und musikalisch in Tonart, Umfang, Charakter und Besetzung vorgegebenen Textabschnitt des Requiemtextes komponieren.<sup>3</sup> Er selbst wollte die Komposition des *Libera me* übernehmen (die er im Sommer 1869 abschloss). Zum ersten Jahrestag von Rossinis Tod sollte diese Komposition Verdis Vorstellung gemäß in der Basilika San Petronio in Bologna erklingen. Trotz intensiver Bemühungen scheiterte die Aufführung dieser Gemeinschaftskomposition letztlich aber an der Ignoranz des Bologneser Theaterdirigenten Angelo Mariani und der Unmöglichkeit, eine kostenlosen Mitwirkung von Chor und Orchester durch den Impresario des Theaters in Bologna zu erreichen. Bis zur Uraufführung 1988<sup>4</sup> verblieb die Partitur der *Messa per Rossini* unbeachtet in den Archiven des Verlages Ricordi in Mailand.

### Chronologie und Kompositionsprozess

Als zu Beginn des Jahres 1871 Alberto Mazzucato<sup>5</sup> im Arbeitszimmer von Giulio Ricordi zufällig Verdis Manuskript zum *Libera me* für die *Messa per Rossini* liegen sah, schrieb er einen glutvollen Brief an den Komponisten mit dem Ziel, Verdi zu einer eigenen Requiem-Komposition zu bewegen. Verdi hingegen antwortete sehr distanziert:

Wenn man in meinem Alter noch verschämt erröten könnte, würde ich erröten ob der Lobeshymnen, die Ihr über meine Komposition anstimmt. [...] Doch seid unbesorgt; es ist eine Versuchung, die wie so viele andere vorübergehen wird. Ich mag nichts wissen von überflüssigen Dingen. *Totenmessen* gibt es viele, viele, viele!!! Es ist sinnlos, noch eine hinzuzufügen.<sup>6</sup>

Eine eigene, vollständige Requiem-Komposition scheint Verdi unter anderem aufgrund anderer attraktiver Kompositionsaufträge (*Aida*) nach den gescheiterten Bemühungen

um die *Messa per Rossini* zunächst nicht weiter in Angriff genommen zu haben. Einen neuerlichen Impuls zu einer solchen Komposition erhielt er erst mit dem Tod des von ihm hoch geachteten Alessandro Manzoni am 22. Mai 1873.

Seinem eigenem Bekunden zufolge begleitete Manzoni 1827 erstmals publizierter Schlüsselroman *I promessi sposi* (dt. *Die Verlobten*) Verdi seit seinen Jugendjahren. In seiner Begeisterung für den Poeten komponierte er Manzoni *Hymne auf den Tod Napoleons* (*Il Cinque maggio*, 1821) und Chöre aus den Dramen *Il Conte di Carmagnola* (1819) und *Adelchi* (1822). In den Jahren nach 1840 soll Verdi sogar den Plan einer Oper nach *I promessi sposi* erwogen haben, der aber nicht zur Ausführung gelangt ist. Tatsächlich begegnet sind sich Verdi und Manzoni wohl nur ein einziges Mal, am 30. Juni 1868 in Mailand. Verdi verblieb in offenkundig grenzenloser, wenn auch ferner Bewunderung zu Manzoni. Neben seinem Ruf als bedeutendster literarischer Vertreter Italiens galt dieser auch als einer der Initiatoren des Aufstands, der 1859 zur Befreiung der Lombardei von der österreichischen Herrschaft geführt hatte.

Von der Todesnachricht Manzoni war Verdi persönlich derart betroffen, dass er an der mit außerordentlichem Prunk in der Art eines Staatsbegräbnisses begangenen Beisetzung in Mailand nicht teilnehmen konnte. Erst nach den Beisetzungsfestlichkeiten, am 2. Juni 1873, besuchte er dessen Grab. Von dieser *privatissime* inszenierten „Begegnung“ ging offenbar der endgültige Impuls zur Komposition des Requiems aus.

Während der Komposition soll sich Verdi mit Requiem-Vertonungen anderer Komponisten (Mozart, Cherubini, Berlioz) auseinandergesetzt haben. Eine intensive Beschäftigung mit dem lateinischen Text der Totenmesse und dessen Verteilung ist durch Skizzenblätter bezeugt. Sie beinhalten die syllabische Aufbereitung des Textes zur Komposition, die zunächst eine ganz praktische Notwendigkeit des kompositorischen Handwerks darstellt, sicherlich aber nicht ohne intensivere Beschäftigung mit dem Skopus des Textes geblieben ist. Mit der Zustimmung des Magistrates der Stadt Mailand zur Komposition und Aufführung der *Messa da Requiem* erreichte das Kompositionsprojekt schließlich eine konkrete Dimension.

<sup>1</sup> Sie sind im Carus-Verlag erhältlich (Carus 27.500, auch als Einzelausgaben).

<sup>2</sup> Zu nennen wären – neben dem *Libera me* für die *Messa per Rossini* – die 1835 uraufgeführte Jugendmesse *Messe solenne*, ein *Tantum ergo*, ebenfalls aus der Jugendzeit, sowie *Pater noster* für fünfstimmigen Chor und *Ave Maria* für Sopransolo und Streicher, beide 1880 uraufgeführt; vgl. u.a. das *Verdi-Handbuch*, hg. v. Anselm Gerhard und Uwe Schweikert, Kassel/Stuttgart 2001, S. 508–512.

<sup>3</sup> Ulrich Prinz (Hg.), *Messa per Rossini: Geschichte, Quellen, Musik* (= Schriftenreihe der Internationalen Bachakademie Stuttgart, Bd. 1), Stuttgart 1988.

<sup>4</sup> In der Liederhalle Stuttgart.

<sup>5</sup> Alberto Mazzucato (1813–1877), italienischer Komponist und Mitglied der Kommission für die *Messa per Rossini*.

<sup>6</sup> Brief Verdis an Alberto Mazzucato vom 4. Februar 1871; zitiert nach: Verdi. *Eine Dokumentation*, zusammengestellt und herausgegeben von William Weaver, Berlin 1980, hier S. 224.

Aus dem Briefwechsel Verdis lässt sich der Kompositionsprozess des *Requiem*s auf den Zeitraum zwischen Mai 1873 und 15. April 1874 (dem finalen Datum der Partiturabgabe) eingrenzen. Diese Zeitangaben schließen auch die Umarbeitung des *Libera me* mit ein, das ja bereits zwischen dem 1. und 20. August 1869 für die *Messa per Rossini* komponiert worden war.

### Uraufführung – Aufführungen

Von Anbeginn an hatte Verdi die Uraufführung auf den Jahrestag von Manzoni's Tod terminiert. Bereits am 8. Juni 1873 annoncierte die *Gazzetta musicale di Milano* in einem kleinen Artikel unter der Überschrift „Manzoni e Verdi“ das Datum der Uraufführung und benannte gleich die beiden zentralen Probleme der Aufführung: nämlich eine für die Aufführung noch zu findende Kirche und die innerhalb des römischen Ritus nicht gestattete Mitwirkung von Frauen im Chor sowie eines Orchesters.

Dass die Uraufführung trotz widriger Umstände am 22. Mai 1874 unter Verdis Leitung stattfand, verdankte sie in nicht geringem Maße der tatkräftigen Unterstützung von Arrigo Boito, Verdis Librettisten und Freund. Die Bedenken des Mailänder Magistrates, mit Manzoni einen in seinen religiösen Ansichten durchaus streitbaren Geist zu ehren, vermochte Boito mit dem Hinweis darauf zu zerstreuen, dass die Frage der Kunst und Ehrung vor derjenigen der religiösen Zeremonie rangiere. Die Wahl des Aufführungsortes war nach vielen Überlegungen – eher aufgrund akustischer Vorzüge – auf die Mailänder Domkirche San Marco gefallen. Hinsichtlich der Mitwirkenden verfügte das Erzbistum zahlreiche Vorkehrungen (insbesondere, dass die mitwirkenden Damen verschleiert hinter einem Gitter auftreten sollten). Einem Artikel der Zeitung *La perseveranza* vom 21. Mai 1874 zufolge war das Orchester auf der linken, der Chor auf der rechten Seite der Kirche platziert.

Verdi hatte für die Uraufführung und die Mailänder Aufführungen ein exquisites Solistenensemble zusammengestellt. Neben den beiden Sängerinnen Teresa Stolz und Maria Waldmann den Tenor Giuseppe Capponi und den Bass Ormando Maini, die ebenfalls mit Verdis Opern vertraut waren; bei der Uraufführung wurden sie von 120 Choristen und 110 Orchestermusikern begleitet.

### Zur Komposition

In der Auswahl, Zusammenstellung und Strukturierung der Texte, der Tonartenwahl wie der Ensemblegestaltung der einzelnen Abschnitte bleibt Verdi nahe an den Vorgaben, die die Kommission für die *Messa per Rossini* gemacht hatte. Auch Verdi bevorzugt den Typus der Kantaten-Messe, bei der die Verteilung des Textes auf Solo-, Chor- und Ensembleabschnitte ein ausgewogenes Verhältnis einnimmt, sodass der kompositorischen Interpretation des jeweiligen Textgehaltes großer Raum gelassen wird.<sup>7</sup> Das musikalische Zentralmotiv (ein absteigend rhythmisierter a-Moll-Dreiklang), das das Requiem eröffnet (Nr. 1 *Requiem*, Takt 1–2), exemplifiziert die grundsätzliche Vorstellung von der Bitte um Ruhe für die verstorbene Seele. Dass Verdi mit diesem Zentralmotiv wie mit anderen Motiven die einzelnen Abschnitte sinnfälliger miteinander zu einem Zyklus

verbindet, mag die Vorstellung kontinuierlicher Wendung von Trauer zu Trost innerhalb dieses Werk befördern.

Zweifelsohne stellt das (überarbeitete) *Libera me* der *Messa per Rossini* die Keimzelle von Verdis Requiem-Vertonung dar. Allerdings ist der Kompositionsprozess des *Requiem*s mit der Uraufführung keineswegs zu seinem Abschluss gekommen. Die erste Fassung des *Liber scriptus* als Chor-fuge tauschte Verdi 1875 gegen das heute übliche Solo für Mezzosopran aus. In dieser Gestalt erklang das Werk zum ersten Mal am 12. Mai 1875 in der Royal Albert Hall in London.

### Rezeption und Wertung

Der europäische Siegeszug der *Messa da Requiem* war keineswegs von ungeteilter Zustimmung begleitet, es gab durchaus Unverständnis und Ablehnung. Unbestritten kam dem *Requiem* Verdis im Rahmen der Totenmessen des 19. Jahrhunderts eine Sonderstellung zu. Das von George Bernard Shaw überlieferte Bonmot, das *Requiem* Verdis sei dessen „größte Oper“, diskreditiert die Komposition ebenso wie Hans von Bülow's Kritik, die offenbar nur auf dem Studium des Klavierauszugs beruhte. Von Bülow berichtete über mehrere musikalische Ereignisse in Mailand, wovon das zweite Ereignis

die morgen Vormittags in der hierfür theatralisch hergerichteten Kirche San Marco vom Autor, Senator Giuseppe Verdi, ausnahmsweise selbst geleitete Monstre-Aufführung [ist]. Seine neueste Oper im Kirchengewande wird nach dem ersten Scheincompliment an das Andenken des gefeierten Dichters zunächst drei Abende hindurch in der Scala den Händen des weltlichen Enthusiasmus überantwortet werden, worauf dann unverzüglich in Begleitung der von ihm eigens dressirten Solosänger die Wanderung nach Paris, zur Krönung des Werkes in diesem ästhetischen Rom der Italiener, angetreten werden soll.<sup>8</sup>

Von Bülow hat sich am 7. April 1892 für seine „journalistische Dummheit“ in einem in italienischer Sprache geschriebenen Brief persönlich bei Verdi entschuldigt,<sup>9</sup> der diese Entschuldigung mit einer freundlichen Entgegnung angenommen hat. Dessen ungeachtet war durch zahlreiche Aufführungen und Einladungen Verdis, sein Werk bei Musikfesten zu dirigieren, eine positive Rezeption der Komposition eingeleitet, die allerdings das *Requiem* weniger der sakralen als vielmehr der profanen Sphäre zugehörig erscheinen lässt.

Bergisch-Gladbach, Frühjahr 2012

Norbert Bolin

<sup>7</sup> Zur Werkgestalt vgl. auch Bernd Scherers, „Giuseppe Verdi. Requiem“, in: Siegmund Helms, *Große Chorwerke. Werkanalyse in Beispielen*, Regensburg 1994, S. 125–138.

<sup>8</sup> Hans von Bülow, „Musikalisches aus Italien [Verdi, Glinka, Tschaiowsky]“, *Augsburger Allgemeine Zeitung*, 21. Mai 1874, in: ders., *Ausgewählte Schriften 1850–1892*, Leipzig 1896 (= Briefe und Schriften, Bd. 3), S. 340–352, hier S. 341.

<sup>9</sup> Vgl. Franco Abbiati, *Giuseppe Verdi*, Mailand 1959, Bd. 4, S. 438.



## Foreword

In Verdi's compositional output the *Messa da Requiem* occupies a special position. For with the exception of the *Quattro pezzi sacri* (*Four sacred pieces*),<sup>1</sup> a cycle of vocal compositions to liturgical texts written in the late 1880s and 1890s, Verdi composed no significant church music works, nor did he compose church music with any consistency.<sup>2</sup>

Two aspirations distinguish the history of the composition of the Requiem setting: the wish to create a composition as a memorial, and the intention of honoring a nationally and artistically important Italian figure. In the first instance Gioacchino Rossini (1792–1868) was the focus of a *Messa per Rossini*, which is closely related to the *Messa da Requiem*. Then, however, the Italian national poet Alessandro Manzoni (1785–1873) became the dedicatee of the present work.

### Messa per Rossini

When Gioacchino Rossini died on 13 November 1868 in Paris at the age of 78, Verdi proposed to his publisher Giulio Ricordi in Milan the idea of a national Requiem composition in memory of the composer. In addition to Verdi himself, a further twelve leading Italian composers were each to compose a section of the Requiem text chosen by a commission that musically also prescribed the key, extent, character and scoring for each section of the text.<sup>3</sup> He himself wanted to undertake the composition of the *Libera me* (which he completed in summer 1869). According to Verdi's proposal, this composition was to be performed on the first anniversary of Rossini's death in the Basilica of San Petronio in Bologna. Despite intensive efforts, the performance of this collaborative composition was ultimately frustrated by the ignorance of the Bologna theater director Angelo Mariani, and the impossibility of achieving the participation of the chorus and orchestra without remuneration through the impresario of the theater in Bologna. The score of the *Messa per Rossini* then lay undiscovered in the archives of the publishers Ricordi in Milan until its premiere in 1988.<sup>4</sup>

### Chronology and compositional process

When by chance Alberto Mazzucato<sup>5</sup> saw Verdi's manuscript for the *Libera me* for the *Messa per Rossini* lying in Giulio Ricordi's study at the beginning of 1871, he wrote an impassioned letter to the composer with the aim of urging Verdi to write his own Requiem composition. Verdi, however, answered very cautiously:

If, at my age, one could still blush from shame, I would blush on account of the paean of praise you sing about my work. [...] But don't worry; it is a temptation which, like so many others, will pass. I'm not interested in superfluous things. There are so many, far too many Requiem Masses!!! And it is pointless writing another.<sup>6</sup>

Following the failed attempts to bring the *Messa per Rossini* to fruition, and because of other attractive commissions for works (*Aida*), Verdi does not seem to have considered a separate, complete Requiem composition further. Renewed

inspiration to write such a composition only came following the death of Alessandro Manzoni on 22 May 1873, whom he regarded highly.

According to Verdi's own statements, he had known Manzoni's roman à clef *I promessi sposi* (*The Betrothed*), first published in 1827, since his youth. In his enthusiasm for the poet, he set to music Manzoni's *Hymn on the death of Napoleon* (*Il Cinque maggio*, 1821) and choruses from the dramas *Il Conte di Carmagnola* (1819) and *Adelchi* (1822). In the years after 1840, Verdi is even said to have contemplated plans for an opera after *I promessi sposi*, but this did not come to fruition. In fact, Verdi and Manzoni probably only met once, on 30 June 1868 in Milan. Obviously Verdi retained a boundless, if distant admiration of Manzoni. As well as his reputation as the most important Italian literary figure, he was also regarded as one of the initiators of the rebellion which had led in 1859 to the liberation of Lombardy from Austrian rule.

Verdi was so personally affected by the news of Manzoni's death that he could not attend the funeral in Milan, which was celebrated with exceptional grandeur in the style of a state funeral. Only after the funeral solemnities did he visit his grave on 2 June 1873. It was from this *privatissime* staged "encounter" that the final impulse for the composition of the Requiem evidently emerged.

While composing the work, Verdi is said to have studied the Requiem settings of other composers (Mozart, Cherubini, Berlioz). Sketches reveal an intensive study of the Latin text of the Requiem mass and its structure. These contain the syllabic preparation of the text for composition, which is a practical necessity of the compositional craft, but certainly did not come about without a more intensive consideration of the scope of the text. With the agreement of the magistrate of Milan to the composition and performance of the *Messa da Requiem*, the composition project finally became a reality.

From Verdi's correspondence it is possible to date the composition of the *Requiem* to the period between May 1873 and 15 April 1874 (the final date of the submission of the full score). These dates also include the reworking of the

<sup>1</sup> They are available from Carus Verlag (Carus 27.500, also as separate editions).

<sup>2</sup> In addition to the *Libera me* for the *Messa per Rossini*, the youthful mass *Messe solenne* premiered in 1835, a *Tantum ergo*, also from his youthful period, and a *Pater noster* for five-part chorus and *Ave Maria* for soprano solo and strings, both premiered in 1880, should be mentioned; see, among others, the *Verdi-Handbuch*, ed. Anselm Gerhard and Uwe Schweikert, Kassel/Stuttgart, 2001, pp. 508–512.

<sup>3</sup> Ulrich Prinz (ed.), *Messa per Rossini: Geschichte, Quellen, Musik* (= Schriftenreihe der Internationalen Bachakademie Stuttgart, Vol. 1), Stuttgart, 1988.

<sup>4</sup> In the Liederhalle, Stuttgart.

<sup>5</sup> Alberto Mazzucato (1813–1877), Italian composer and member of the commission for the *Messa per Rossini*.

<sup>6</sup> Verdi's letter to Alberto Mazzucato from Genoa dated 4 February 1871; translated from: *I Copialettere di Giuseppe Verdi*, ed. Gaetano Cesari and Alessandro Luzio, Milan, 1913, p. 243f.

*Libera me*, which had been composed previously between 1 and 20 August 1869 for the *Messa per Rossini*.

### Premiere

Right from the beginning Verdi had arranged for the premiere to be given on the anniversary of Manzoni's death. As early as 8 June 1873 the *Gazzetta musicale di Milano* announced the date of the premiere in a short article under the heading "Manzoni e Verdi," straight away identifying the two central problems facing the performance: namely, finding a church for the performance and the issue that in the Roman rite, women were not permitted to participate in the chorus and an orchestra was not allowed.

The fact that, despite the unfavorable circumstances, the premiere took place under Verdi's direction on 22 May 1874 was thanks in no small part to the energetic support of Arrigo Boito, Verdi's librettist and friend. Boito was able to allay the reservations of the Milan magistrate about honoring Manzoni, with the thoroughly pugnacious intellect displayed in his religious views, by indicating that the question of art and honor would prevail over that of religious ceremony. The choice of the place of performance fell, after much deliberation – and rather because of acoustic preferences – to the cathedral church of San Marco in Milan. With regard to the performers, the archdiocese ordered numerous precautions (in particular, that the ladies participating should appear veiled behind a screen). According to an article in the newspaper *La perseveranza* of 21 May 1874, the orchestra was placed on the left-hand side of the church and the choir on the right.

For the premiere and the Milan performances, Verdi assembled an exquisite ensemble of soloists. Alongside the two female singers Teresa Stolz and Maria Waldmann, tenor Giuseppe Capponi and bass Ormando Maini were also familiar with Verdi's operas and were accompanied at the premiere by a chorus of 120 and an orchestra of 110.

### About the composition

In the choice, compilation and structuring of the texts, the choice of keys and the shaping of the ensemble in the individual sections, Verdi remained close to the guidelines drawn up by the commission for the *Messa per Rossini*. He also favored the form of the cantata-mass, in which the division of the text into solo, chorus and ensemble sections is in proportion, so that greater space is allowed for the compositional interpretation of the particular meaning of the text.<sup>7</sup> The central motif (a descending rhythmic A minor triad) which opens the Requiem (No. 1, *Requiem*, measures 1–2), exemplifies the fundamental concept of the plea for peace for the deceased soul. The fact that with this central motif, as with other motifs, Verdi patiently unites the individual sections with each other into a cycle in an easily understood way may convey the idea of a continuous transition from mourning to consolation within this work.

Without a doubt the (revised) *Libera me* of the *Messa per Rossini* represents the nucleus of Verdi's Requiem setting. However, the compositional process of the *Requiem* did

not by any means end with its premiere. In 1875 Verdi exchanged the first version of the *Liber scriptus*, a choral fugue, for the solo for mezzo-soprano usually heard today. The work was heard in this form for the first time on 12 May 1875 in the Royal Albert Hall, London.

### Reception and assessment

The triumphal European progress of the *Messa da Requiem* was by no means accompanied by unanimous approval – on the contrary, it was met by considerable lack of understanding and rejection. But indisputably, Verdi's *Requiem* acquired a special position among 19th century requiem masses. George Bernard Shaw's oft-quoted bon mot, that Verdi's *Requiem* was his "greatest opera", discredits the composition, as does Hans von Bülow's criticism, which evidently was based solely on a study of the vocal score. Von Bülow reported on several musical events in Milan, of which the second event

[is] the monster performance, as an exception conducted by its author, Senator Giuseppe Verdi, tomorrow morning in the theatrically-staged church of San Marco. His latest opera, in the guise of a sacred work, will, after the initial pseudo-compliment to the memory of the celebrated poet, firstly be entrusted to the hands of profane enthusiasm in La Scala, whereupon, in the company of solo singers specially trained by him, it is then to go forthwith on its travels to Paris, to the coronation of the work in this aesthetic Rome of the Italians.<sup>8</sup>

In a letter written in Italian on 7 April 1892, von Bülow personally apologized to Verdi for his "journalistic stupidity",<sup>9</sup> who accepted this letter of apology with a friendly reply. Notwithstanding this, the composition met with a positive reception through numerous performances and invitations for Verdi to conduct his work at music festivals; these, however, made the *Requiem* appear to belong less to the sacred realm than the secular.

Bergisch-Gladbach, spring 2012

Norbert Bolín

Translation: Elizabeth Robinson

<sup>7</sup> For information on the form of the work, see also Bernd Scherers, "Giuseppe Verdi. Requiem", in: Siegmund Helms, *Große Chorwerke. Werkanalyse in Beispielen*, Regensburg, 1994, pp. 125–138.

<sup>8</sup> Translated from: Hans von Bülow, "Musikalisches aus Italien [Verdi, Glinka, Tschaikowsky]", *Augsburger Allgemeine Zeitung*, 21 May 1874, in: *ibid.*, *Ausgewählte Schriften 1850–1892*, Leipzig, 1896 (= Briefe und Schriften, Vol. 3), pp. 340–352, here p. 341.

<sup>9</sup> See Franco Abbiati, *Giuseppe Verdi*, Milan, 1959, Vol. 4, p. 438.

# Messa da Requiem

Uraufführung am 22. Mai 1874 in Mailand  
1 Jahr nach dem Todestag des italienischen Dichters Alessandro Manzoni (22. Mai 1873)

Giuseppe Verdi  
1813–1901

## 1. Requiem

Klavierauszug: Paul Horn

Andante ♩ = 80

Soprano  
Contralto  
Tenore  
Basso  
Vc  
Arch.  
pp

*sotto voce*  
Re-qui-em,  
*sotto voce*  
Re-qui-em,  
*sotto voce*  
Re-qui-em,  
*sotto voce*  
Re-qui-em,

10  
il più piano possibile (So leise wie möglich) Soli quattro Soprani  
re-qui-em ae-ter-nam do-nis Do-mi-ne:  
re-qui-em ae-ter-nam:  
re-qui-em ae-ter-nam:  
re-qui-em

re-qui-em  
essione

Aufführungsdauer / Duration: ca. 90 min.

© 2012 v. Carus-Verlag, Stuttgart – CV 27.303/03

Vervielfältigungen jeglicher Art sind gesetzlich verboten. / Any unauthorized reproduction is prohibited by law.

Alle Rechte vorbehalten / All rights reserved / Printed in Germany / www.carus-verlag.com

edited by  
Norbert Bolin

17 Tutti  
*sempre ppp*  
 et lux per - pe-tu-a, et lux per - pe - tu-a  
*pp*

*sempre ppp*  
 et lux per - pe-tu-a, et lux per - pe - tu-a  
*pp*

*sempre ppp*  
 et lux per - pe-tu-a, et lux per - pe - tu-a  
*pp*

*sempre ppp*  
 et lux per - pe-tu-a, et lux per - pe - tu-a  
*pp*

*ppp dolcissimo*  
*pp*

23  
*ppp* lu - ce - at e - is,  
*ppp* lu - ce - at e - is.  
*ppp* lu - ce  
*ppp*

28 Poco più ♩ = 88  
 Voci sole  
 e - is. Te de - cet hy - mnus  
 Te de - cet hy - mnus De - us in  
 e de - cet hy - mnus De - us in red -  
 mnus De - us in Si - on, et in Je -  
 pella (bis T. 55)

PROBEPARTITUR  
 Ausgabegüte gegenüber Original evtl. gemindert • Evaluation Copy - Quality may be reduced • Carus-Verlag

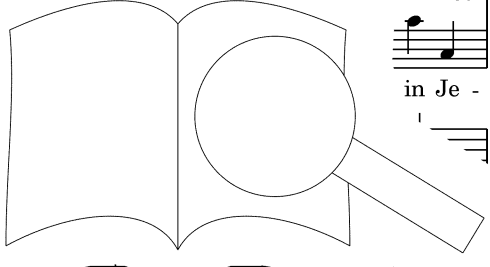



56

Come prima ♩ = 80

quattro Soprani

*ppp* sotto voce

*ppp* sotto voce

*ppp* sotto voce

*ppp* sotto voce

Archi

*pp*

*con espressione*

Re-qui-em, re-qui-em ae - ter-nam do - na, do - na

Re-qui-em, re-qui-em ae - ter-nam:

Re-qui-em, re-qui-em ae - ter-nam:

Re-qui-em, re-qui-em ae - ter-nam:

64

Tutti *ppp*

*ppp*

*ppp*

*ppp*

e - is Do - mi - ne:

et lux

et lux

et

- a,

pe-tu-a,

per - pe-tu-a,

71

*pp*

*pp*

*pp*

*p*

*p*

*p*

et lux per -

lu-ce-at e-is,

lu-ce-at e -

et

lu-ce-at e-is,

lu-ce-at e -

pe - tu - a

*a poco a poco*

PROBENPARTIUR Evaluation Copy - Quality may be reduced. Carus-Verlag



# Kyrie

**animando un poco**

78 Tenore solo

Musical notation for Tenor solo, measures 78-81. Lyrics: Ky - ri - - e e - le - - - - - i -

is.

is.

is.

is.

Archi, Fg

+ Clt

*p*

*simile*

*a poco*

82

son,  
Basso solo

Chri - ste,

Chri - -

le - - - i -

Archi, Fg

Tutti

*p*

*simile*

86

Soprano solo

Ky

e - le - - - i - son,

*ben legato*

*largo pesante*  
e - le - i -

*p*

*simile*

90

Soprano  
son, Ky - ri - e

Mezzosoprano  
Chri - ste, Chri - ste e - le - - - i - - - -

Tenore  
Ky - ri - e,

Basso  
Ky - ri - e e - le - i -

Archi, Fg + Legni *pp* *simile* Tutti

94

e - le - - i - *ff*

son, e - le - i - son. *ff* Ky

Ky - - - ri - e e *ff*

son, e - le - i - son e

Coro

*p*

*pp* Ky

*pp* e - - - i - son,

*pp* e - - - i - son,

*pp* Ky e - - - le - i - son,

*pp* e - - - i - e e - le - i

*ff*

PROBEPARTITUR

Ausgabequalität gegenüber Original evtl. gemindert • Evaluation Copy - Quality may be reduced • Carus-Verlag

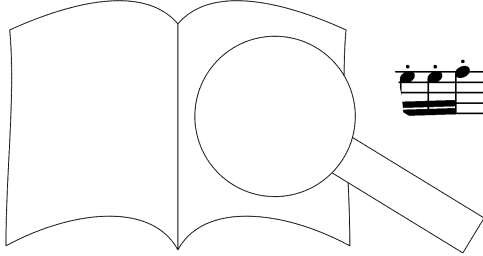







*ppp* e - le - i - son, *pp* e - - le - i -

*ppp* e - le - i - son. *pp* Chri - ste e - le - i -

*ppp* e - le - i - son, *pp* e - le - i -

*ppp* e - le - i - son, *pp* e - - le - i -

4 Soprani div. *ppp* e - le - i - son.

2 Contralti *ppp* e - le - i - son,

4 Tenori div. *ppp* e - le - i - son.

2 Bassi *ppp* e - le - i - son,

Legni *pp* e - le - i - son,

Cor *pp* e - le - i - son,

Fg *pp*

son.

son,

son,

son,

*espr.* e - le - i -

son.

*p* e - le - i - son,

Ky

Ky

ste

PROBEPARTITUR

Ausgabequalität gegenüber Original evtl. gemindert • Evaluation Copy - Quality may be reduced • Carus-Verlag



Chri - - - ste,

son, Chri - - - ste e -

Chri - - - ste e -

e - - - le - - - i - - -

Ky - ri - e

le - - - i - son,

e - - - le - - - i -

Fl, Ob Tutti

cresc.

Chri - ste e - le - i - son,

le - - - i - son,

le - - - i -

son, e

le - - - i

le - - - i

le - - - i

son, e - le - i -

Chri - ste e - le - i - son, e - le - i -

i - son. Chri - ste le - i -

e - - - le - - -

di. *rg.*

*ndo*

*morendo*

*ff*





Sequentia  
2. Dies irae

Allegro agitato  $\text{♩} = 80$

Coro

Tenore *ff*  
Di - - es i - - rae, di - es

Basso *ff*  
Di - - es i - - rae, di - es

Tutti *ff* *8va*

5 *ff*  
Di - - es i - - rae, di - es

*ff*  
Di - - es i - - rae, di - es

*ff*  
i - - rae, di - es

*ff*  
i - - rae, di - es

*ff* *8va*

rae,

rae,

rae,

rae

11 Tenore *ff*  
 di - - es il - - la, di - - es

Basso *ff*  
 di - - es il - - la, di - - es

Tutti *8va*

15 *ff*  
 di - - es il - - la,  
*ff* il - - la,  
 di - - es il - - la,  
 il - - la,  
 il - - la, di - es il - - la,  
 il - - la,  
 (8va)

20  
 vet sae - clum in fa -  
 sol - vet sae - clum in fa -  
 sol - vet, sol - vet sae-clum in fa -  
 sol - - - vet  
 Tutti *ff*

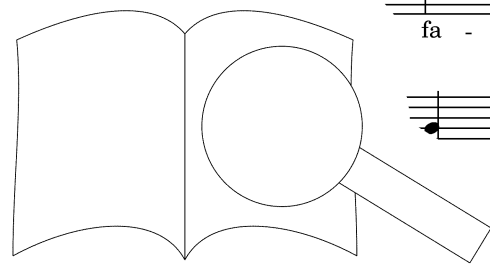

PROBEPARTITUR  
 Ausgabequalität gegenüber Original evtl. gemindert • Evaluation Copy - Quality may be reduced • Carus-Verlag

24

vil - - - - la: te - - ste Da - - vid

vil - - - - la: te - - ste Da - - vid

vil - - - - la: te - - ste, te - - ste

vil - - - - la: te - - ste, te - - ste

27

cum Si - byl - - - la.

cum Si - byl - - - la

Da - vid cum Si - byl - - -

Da - vid cum Si - byl - - -

es

Fg, Cor

30

**ff** Di - - - - rae, di - - es

**ff** i - - rae, di - - es

es, - - - - es i - - rae, es

- es i - - rae

34

il - - - la, sol - - - vet sae - - - clum,

il - - - la, sol - - - vet sae - - - clum,

il - - - la, sol - - - vet sae - - - clum,

il - - - la, sol - - - vet sae - - - clum,

37

sol - - - vet in fa - vil

sol - - - vet in fa

sol - - - vet in

sol - - - vet in

la. Di - es

*marcato*

*pesante*

40

Di - es, rae,

Di - es, i - rae,

Di - i - rae,

il - la, sol - vet sae - clum in f

n Si -

*stent. un poco*





56

i - rae, di - es il - la, di - es  
 in fa - vil - la: te - ste Da - vid  
 in fa - vil - la: te - ste Da - vid  
 in fa - vil - la: te - ste Da - vid

*pp* ancora dim.

60

*sempre più ppp*  
 i - rae, di - es il - la,  
 cum Si - byl - la,  
 cum Si - byl - la,  
 cum Si - byl - la,

ancora pi

Fg

64

Tenore tutti  
*ppp cupo* \*  
 di - - - - - rae. Clt

67

*pp cupo*  
 di - - - - - es i -

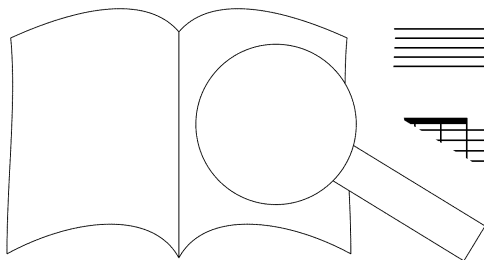

\* cupo = düster, dumpf

71 Soprano tutti *pp cupo*

di - - es i - - rae.

Fl, Ob

*ppp*

pizz.

75 Soprano e Contralto unisono *ppp sotto voce*

Quan - tus tre-mor est fu -

Quan - tus tre-mor est

Quan - tus tre-mor

81

tu - rus, quan - do ju - dex est cun - cta

tu - rus, quan - do ju - dex est cun - cta

tu - rus, quan - do ju - dex est cun - cta

87

stri - cus - su - rus!

stri - cus - su - rus!

is - - cus - su - rus!

Archi

*ppp*

Tuba mirum

Allegro sostenuto ♩ = 88

93 + Echo-Tr

*p* *pp*

*poco cresc.*

100

*poco cresc.*

105

*animando* *a* *poco* *a* *co*

*a* *poco* *a* *co*

*poco*

109

*a* *fff* *Ottoni tutta forza*

*a* *fff* *Ottoni tutta forza*

*a* *fff*

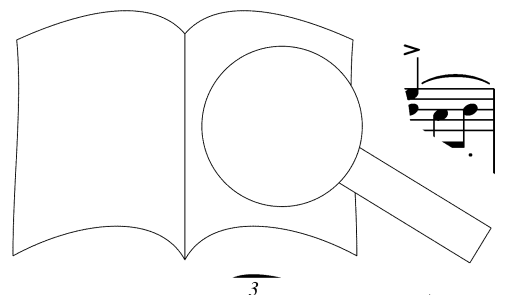

sempre animando a poco a poco

116 Basso tutti *ff*...

Tu - - - - ba mi - rum spar - gens so - num,

Tutti *ff*

119 *ff*

Tu - - - - ba mi - - - - rum

Coro

tu - ba - - - - gens

Ottoni

123

spar - - - - so - - - -

spar - gens so - - - -

spar - gens so - - - -

se - pul - cra re -

animando sempre sino

126 *alla fine;* ma sempre a poco a poco

num, num, num, num, tu - ba

129 Soprano e Contralto unisono

spar - gens so - num, mi - rum per se -

133

gi - o - num, nes

PROBEPARTITUR

Ausgabequalität gegenüber Original evtl. gemindert • Evaluation Copy - Quality may be reduced • Carus-Verlag



137

*ff* *secca*\*

o - - - - mnes.  
*secca*

o - - - - mnes.  
*secca*

an - - te thro - - - - num.  
*secca*

o - - - - mnes.

### Mors stupebit

140 **Molto meno mosso** ♩ = 72  
Basso solo G.P.

Archi

*ppp* G.P.

mors stu-

145

pe - bit et na - tu - ræ - get cre - a - tu - ra, ju - di -

149

Legni, Cor

G.P.

spon - su -

\* secca = trocken

153 *pp* G.P. *cupo* G.P.

mors, mors, mors

158

stu - pe - - bit.

*pppp*

### Liber scriptus

**Allegro molto sostenuto** ♩ = 88

162 Mezzosoprano solo *pp* *dim.*

Li - ber scri- ptus pro - fe - - re - - tu - quo

Fl, Clt

167

to - tum con - ti - - ne - un - - de

Archi

*ppp* *mf*

Timp

171

mun - dus ju - di - ce - tur, ju - di -

ce - tur. *estremamente piano*  
*con voce cupa e tristissima \**

Di-es i-rae.  
 Di-es i-rae.  
 Di-es i-rae.  
 Di-es i-rae. *Ottoni*

*pppppp*  
*pppppp*  
*pppppp*  
*pppppp*

*p* *fff*

183 Mezzosoprano *pp*

Ju - dex er - go cum se - de - bit,

Archi

*pp*

Bassi

6

187 *ppp*

quid - - - qu. re - - - bit: *sempre ppppp*  
*sotto voce*

Di-es i-rae.  
*sempre ppppp*  
*sotto voce*

Di-es i-rae.  
*sempre ppppp*  
*sotto voce*

Di-es i-rae.  
*sempre ppppp*

Archi

*ppp*

rae.

\* äußerst leise, mit düsterer Stimme und sehr traurig

nil in - ul - tum re - - ma - ne - bit, quid - quid la - tet ap - pa -

Fl, Ob Archi

*p dolce*

Clf, Fg

re - bit, nil in - ul - tum, nil in - ul - tum re - ma - ne - bit, re - ma -

Clf, Fg

*mf*

ne - bit, nil in - ul - tum, nil in - ul re

Archi

bit. pro - fe - re - - tur, in quo

Vc

*cresc.*

ti - ne - - tur, un - di -

*cresc.*

PROBENPARTITUR

Ausgabequalität gegenüber Original evtl. gemindert • Evaluation Copy - Quality may be reduced • Carus-Verlag

ce - - - - - tur.

Di - es i - rae.

Di - es i - rae.

Di - es i - rae.

Di - es i - rae.

**Tutti**

**ff**

6

6

6

Mezzosoprano

**pp**

Ju - dex er - go cum se - de - bit, quid - quid - - - - - sit:

Tr

Archi

**ppp**

**ppp**

nil in - ul re - ma - ne - bit, nil,

*sempre più p*

*ancora più ppp*

nil. Li

**G.P. fff**

*perdendosi*

**Tutt**

**G.P. ff**

**col canto**

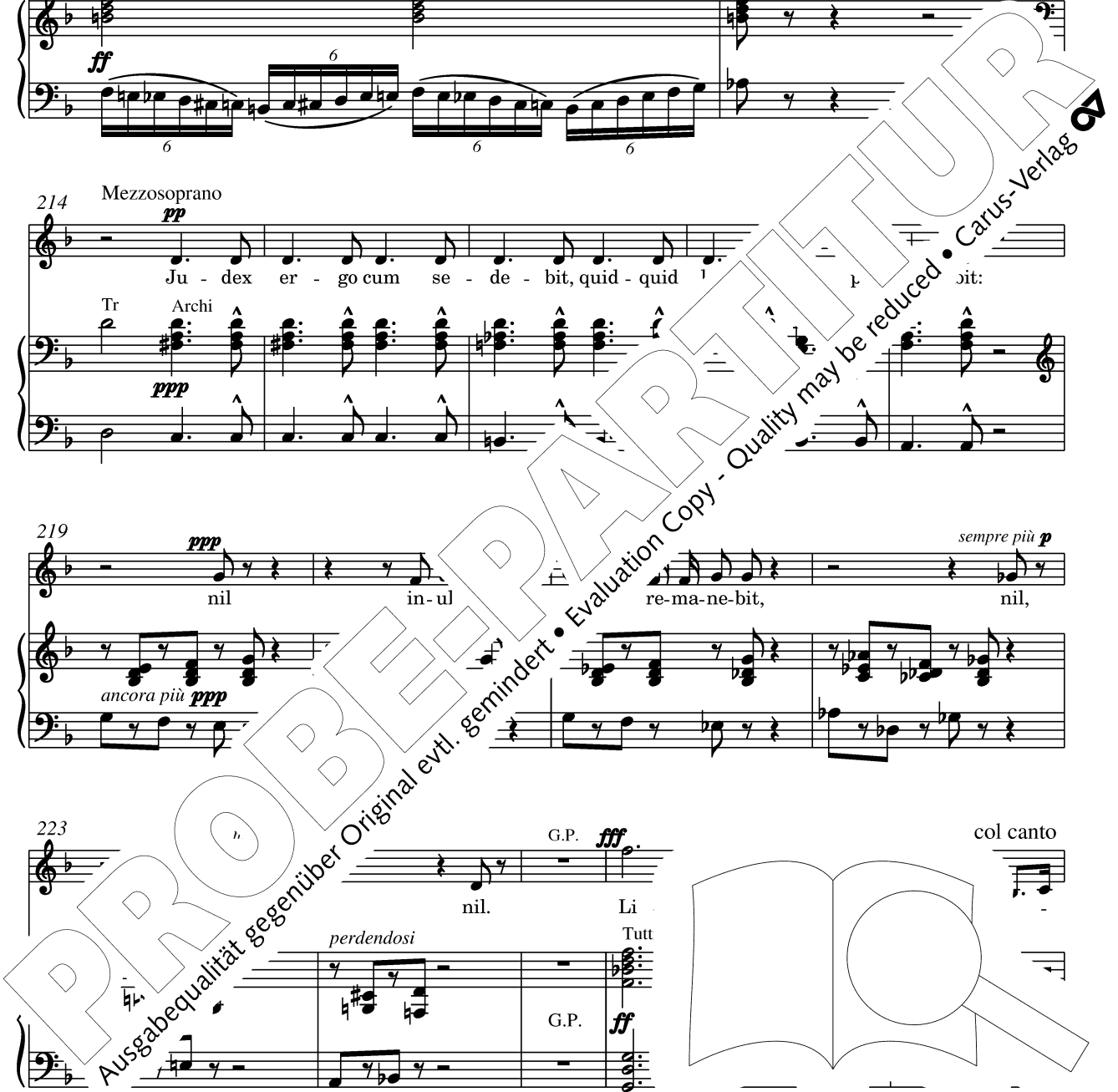

tur.

*sempre cupo e pp*  
(Immer düster und *pp*)

Di - es i - rae, di - es i - rae,  
 Di - es i - rae, di - es i - rae,  
 Di - es i - rae, di - es i - rae,  
 Di - es i - rae, di - es i - rae,

*pp*

Fl, Clt, Fg  
 Vc, Va

di - es i - rae  
 di - es  
 di

*pp*

**Allegro di prima**  
*stesso movimento*

*pp*

+ Le

PROBEPARTITUR  
Ausgabequalität gegenüber Original evtl. gemindert • Evaluation Copy - Quality may be reduced • Carus-Verlag

239 *fff*

Di - es i - rae, di - es il - la,

Di - es i - rae, di - es il - la,

Di - es i - rae, di - es il - la,

Di - es i - rae, di - es il - la,

*Tutti*

*ff*

243

sol - vet sae - clum in fa -

sol - vet sae - clum in fa

sol - vet sae - clum in la,

sol - vet sae - clum in la,

247

*p dim.*

*p dim.*

sol

clum in

sae - clum in

i - rae, di - es

in fa - vil - la:

*dim.*



251

il - la, di - es i - rae, di - es  
 te - ste Da - vid cum Si - byl - la,  
 te - ste Da - vid cum Si - byl - la,  
 te - ste Da - vid cum Si - byl - la,

255

(Soprano)

Soprano e Contralto unisono *pp*

Tenore e Basso unisono *pp*

i - rae, di - es il - la,  
 di - es il - la, di - es

259

i - - - - rae,  
 i - - - - rae,  
 - - - - es i - - - -  
 - - - - es i - - - -

263

*morendo*

G.P.

*morendo*

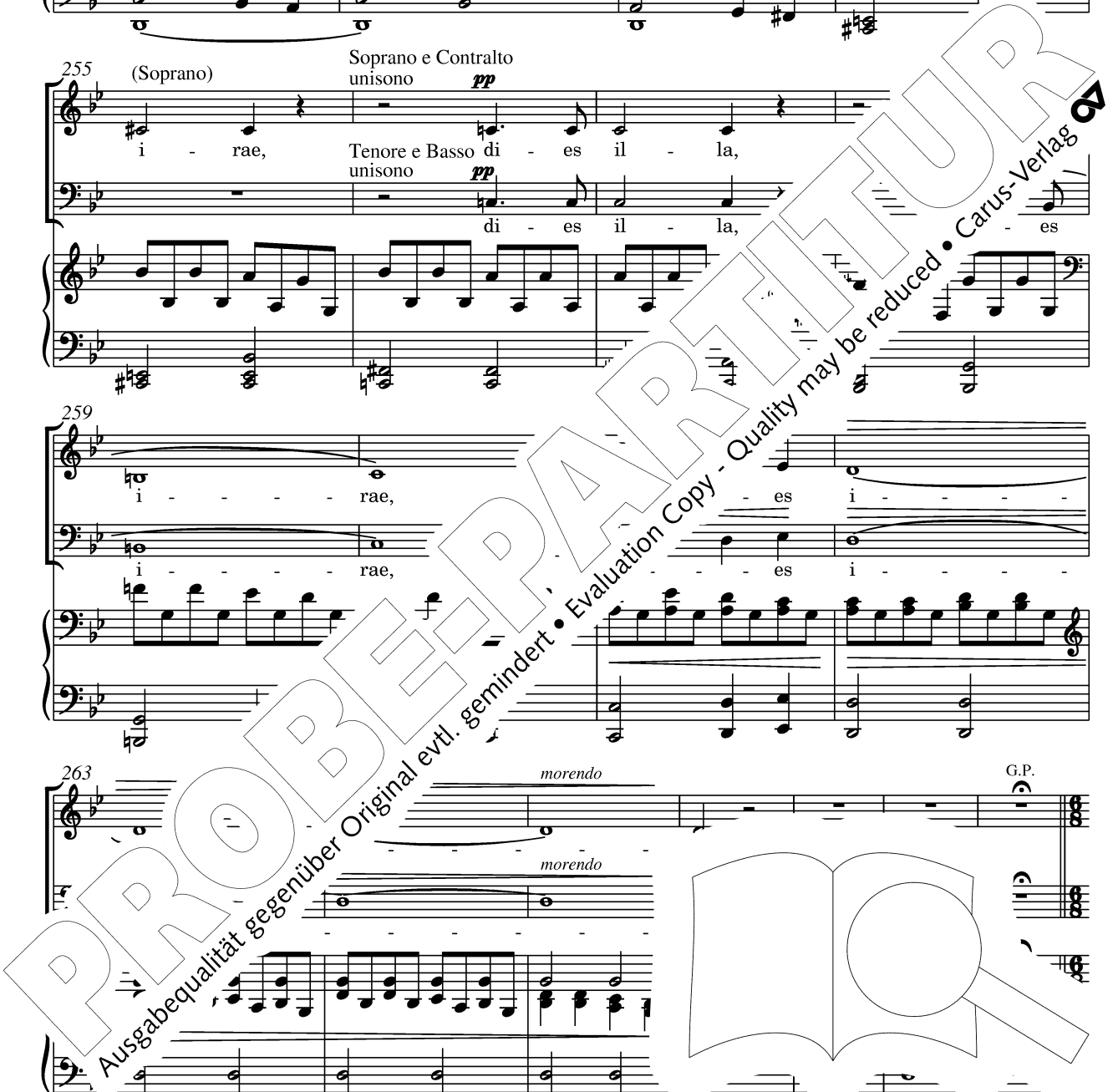

# Quid sum miser

Adagio ♩ = 100

270

Soprano

Mezzosoprano

Tenore

Clt

Archi

*pp*

*sim.*

*ppp*

*espressivo*

Quid sum mi - - -

274

ser tunc di - ctu - rus?

quem pa -

Clt

278

tro -

ro - ga - tu - rus? Cum viv ju

a tempo



293

*dolce e legato*

*pp*

stus sit se - cu - - - rus.

Quem pa -

quid sum mi - ser?

Quem pa - tro-num ro - ga -

rus,

quid sum mi - ser?

Quem pa -

Clt.

a cappella

297

tro - num,

quem pa - tro - num ro - ga - tu -

tu - rus, quem pa - tro - num ro - ga - tu -

vix

tro - num, quem pa - tro - num ro - ga - tu

um vix

301

ju -

- se - cu - - - rus. Quid

*pp*

ju -

sit se - cu - - - rus. Quid

*pp*

ju

stus sit se - cu -

id

*pp*

*pp*

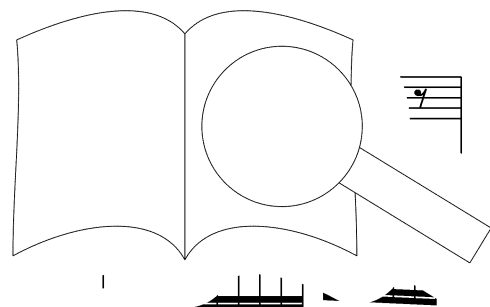
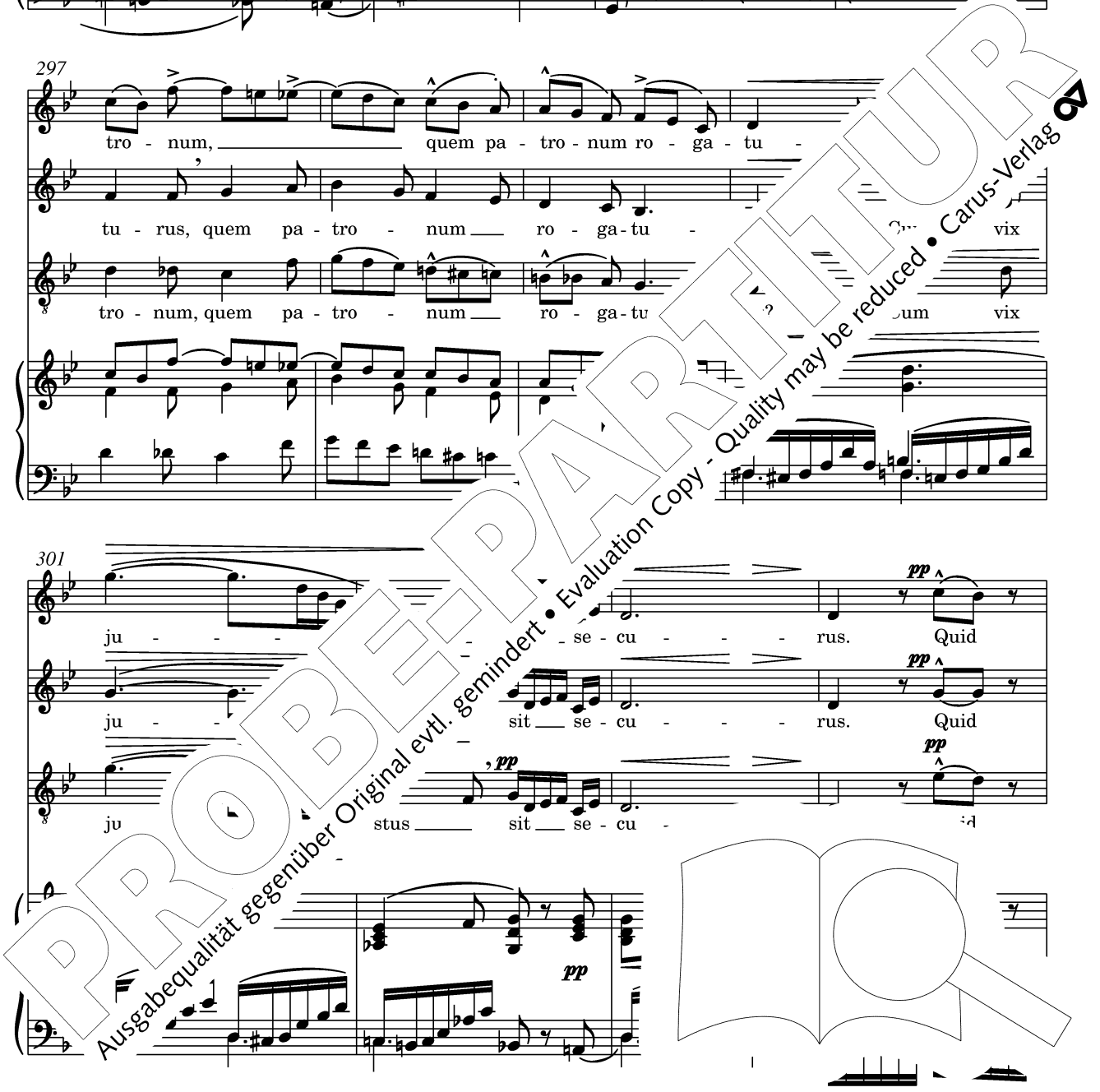

305

sum mi - - ser tunc di - ctu - rus, quid  
 sum mi - - ser tunc di - ctu - rus, quid  
 sum mi - - ser, quid sum mi - ser tunc di - ctu - rus, quid

309

*dolce*  
 sum mi - - - ser  
 sum mi - - - ser quid mi - ser  
 sum mi - - - ser, mi - ser

312

tunc di - ct  
 tunc quid sum?  
 quid sum mi - ser?  
 rus, quid unce di -

Archi

317 *portate*

Cum vix ju - stus sit - se - cu - rus.

Quem pa - tro - num ro - ga - tu - rus?

ctu - rus? *attacca subito*

## Rex tremendae

322 **Adagio maestoso** ♩ = 72

**Coro**

Tenore *ppp*

Rex tre-men-dae ma-je-sta-tis,

Basso *ff*... *ppp* *ff*...

Rex tre-men-dae ma-je - sta - tis,

Tutti *ff* *ppp*

**Soli**

Soprano

Mezzosoprano

Tenore

Basso *dolce*

Sal - va

Sal - va me, fons pi - e - ta - tis,

**Coro**

sal-van-dos sal-vas gra-tis,

*pp*

*f*, Ob







me, fons pi-e - ta - tis,  
 sal - va - me, fons pi - e - ta - tis,  
 sal - va me, fons pi - e -

me, sal - va me, sal - va  
 me, sal - va me, - va  
 me, sal - va me,

sal - va, sal - va me, ando a  
 tis, tis,  
 ta - tis, sal - pi - e - ta - tis,  
 sal - va me, fons pi - e - va, sal - va me.

me, sal - va  
 me, - va  
 ma - je -

PROBEPARTITUR  
 Ausgabequalität gegenüber Original evtl. gemindert • Evaluation Copy - Quality may be reduced • Carus-Verlag

357 *poco a poco* **ff**

sal - - - va - me, sal - - - va - me,  
 sal - - - va - me, sal - - - va - me,  
 sal - - - va - me, sal - - - va - me,  
 Rex tre-men-dae ma-je - sta-tis, Rex tre-men-dae ma-je - sta-tis,  
 me, sal - - - va me, sal - - - va - va  
 me, sal - - - va me, sal - - - va - va  
 sta - tis, Rex tre-men-dae ma - je - sta - tis, qu'

361 *sempre animando* *sempre animando*

sal - - - va, va, sal - - -  
 sal - - - va - me, va - me, sal - - -  
 sal - - - va me, - - - va me, fons pi - e -  
 qui sal-van-dos sal - vas sal - va, - sal - va - me, fons pi - e -  
 me, - - - va me, sal - - -  
 me, - - - va me, fons pi - e -  
 me - - - va me, - e -  
 sal - va me, fons pi - e - ta

allarg. stentate

365

va, sal - - - va me,  
 va me, fons pi - e - ta - - - tis,  
 ta - tis, sal - - va, sal - va, sal - - va me,  
 ta - tis, sal - va me, sal - va me, sal - - - va me,  
 va me, sal - va, sal - - - va me,  
 ta - tis, sal - va, sal - - va  
 ta - tis, sal - - va, sal - va, sal  
 sal - -  
 ta - tis, sal - va me, sal - va me,

*ff*

Timp

a tempo

Basso solo  
dolce

370

animando un poco

sal - va me,

l' altra metà  
(Die andere Hälfte)  
sal - va

metà (Die Hälfte)  
*pp* sal - va me,

metà  
*pp* sal - va me, l' altra metà

metà i Tenori  
*pp* sal - va me, sal - va me,

metà i Bassi  
*pp* sal - va me, Va

*pp*

Vc

376 *mf*

sal - - - va, - sal - va me.

*mf*

sal - va me, fons pi - e - ta - - tis.

*mf*

sal - - - va, - sal - va me.

*mf*

sal - va me, fons pi - e - ta - - tis.  
me, sal - - va, -

*mf*

sal - - - va, - sal - va me.

Tutti

*mf*

sal - - - va, - sal - va me.

Tutti

*mf*

sal - va me, fons pi - e - ta - - tis.

Tutti

*mf*

sal - va me, fons pi - e - ta - - tis.

*mf*

Arch.

*dim.*

Recordare

383 **Stesso tempo**  
Soprano

Soli

*Mezzoso  
espressivo*

re Je - su - pi -

*dolcissimo*



389

*cantabile*

Re - cor - da - re Je - su - pi - e,  
 tu - ae vi - ae,

395

quod sum cau - sa, quod sum cau - sa tu - ae vi - ae.  
 quod sum cau - sa tu - ae vi - ae:

401

*poco a poco*

ne me per - dar - e,  
 per - das il - la di - e, me per - das,

406

**animando**

**a tempo**

ne r - e. Quae - rens me,  
 la di - e. ne,

411 *col canto* *dolcissimo* *col canto*

quae-rens me, se-di - sti las-sus: red-e - mi - - sti, red - - e -

quae-rens me, se-di - sti las-sus: red-e - mi - - sti, red - e -

416 *pp* *mf*

mi-sti cru-cem pas - sus: tan - - tus la - bor non

mi-sti cru-cem pas - sus: tan - tus la - bor

421 *animando* *alla fine*

cas - sus. Ju - ste ju - dex do - - num

cas - sus. Ju - ste ju - dex

427 *un poco animato*

fac re-mis-si - o - nis, an - te di - em

fac re-mis-si - o - nis,

*dolce* *p*

432

*p dolce*

ra - ti - o - nis, do - - - - - num fac re - mis - si -

ra - ti - o - nis, do - - - - - num fac re - mis - si -

Piano accompaniment for measures 432-436, featuring a flowing arpeggiated texture in the right hand and a more rhythmic bass line in the left hand.

**animando**

437

o - - - nis, an - te di - em, an - te di - em, \_\_\_\_\_

o - - - nis, an - te di - - -

*legato*

*pp*

Musical score for measures 437-441, including vocal lines and piano accompaniment. The piano part features a *legato* texture in the right hand and a rhythmic bass line.

442

an - te di - em, an - te di - - - - - nis.

o - nis, an - te di - - - - - nis.

Archi

*pp*

Musical score for measures 442-446, including vocal lines and piano accompaniment. The piano part features a *pp* dynamic and includes a section for *Archi* (strings).

**Ingemisc**

447 Tenore

, tam - quam re - - - us: cul - pa

, sup - pli -

Archi

*p*

Musical score for measures 447-449, including vocal lines and piano accompaniment. The piano part features a *p* dynamic and includes a section for *Archi* (strings).

PROBENPARTITUR  
Ausgabequalität gegenüber Original evtl. gemindert • Evaluation Copy - Quality may be reduced • Carus-Verlag

Poco meno mosso

dolce con calma

dolcissimo morendo

454 *ppp*

can-ti par-ce De - - us. Qui Ma - ri - am ab-sol - vi -

Archi

460 *ppp* *pp* *dolcissimo morendo*

sti, et la - tro - nem ex-au - di - - sti, mi - hi

Fl, Ob, Clt Legni

465 *pp* *p*

quo - que spem de-di - sti, mi - - - hi ue spem de-

+ Archi

469 *pp* *ppp*

di - - - sti. Pre-ces me - ae non sunt

473

sed tu bo - nus fac per-



476

en - ni cre-mer i - - gne.

8va

*pp* *espr.*

Ob

480

*dolce*

In - - ter o-ves lo-cum prae-sta, et ab hae-dis me se - que-stra, in - ter

(8va)

485

o - ves lo - cum prae - sta, et ab

(8va)

488

**animando**

stra, sta - tu - ens,

*pp*

*pp*

sta - tu - ens

492

*norendo*

dex - - tra,

*pp* *ppp*

*con espr.*

PROBEPARTITUR

Ausgabequalität gegenüber Original evtl. gemindert • Evaluation Copy - Quality may be reduced • Carus-Verlag

497

me se - que - stra, sta - tu - ens in par - te dex - tra.

Archi

### Confutatis

501 **poco accelerando** **Andante** ♩ = 96  
Basso solo *con forza*

Con - fut - a - tis male - di - ctis, flam - mis a - cri - bus ad -

506 *dolce*

di - ctis: vo - ca me - cum be - ne - di - ctis. - ro

Archi *pp* *simile*

512

sup - plex et ac - cli - nis con - tri - tum qua - si ci - nis:

*simi'* *Fg*

517

cu - ram me - i fi - nis. con -

522

tri-tum qua-si ci-nis: ge-re, ge-re cu-ram me-i fi-

Archi

527

nis. Con-fu-ta-tis ma-le-di-ctis,

530

flam-mis a-cri-bus ad-di-

*p dolce cantabile*

532

vo-ca-me-n-ctis,

*p espressivo*

536

ae cum be-ne-di-ctis,

1 be-ne-

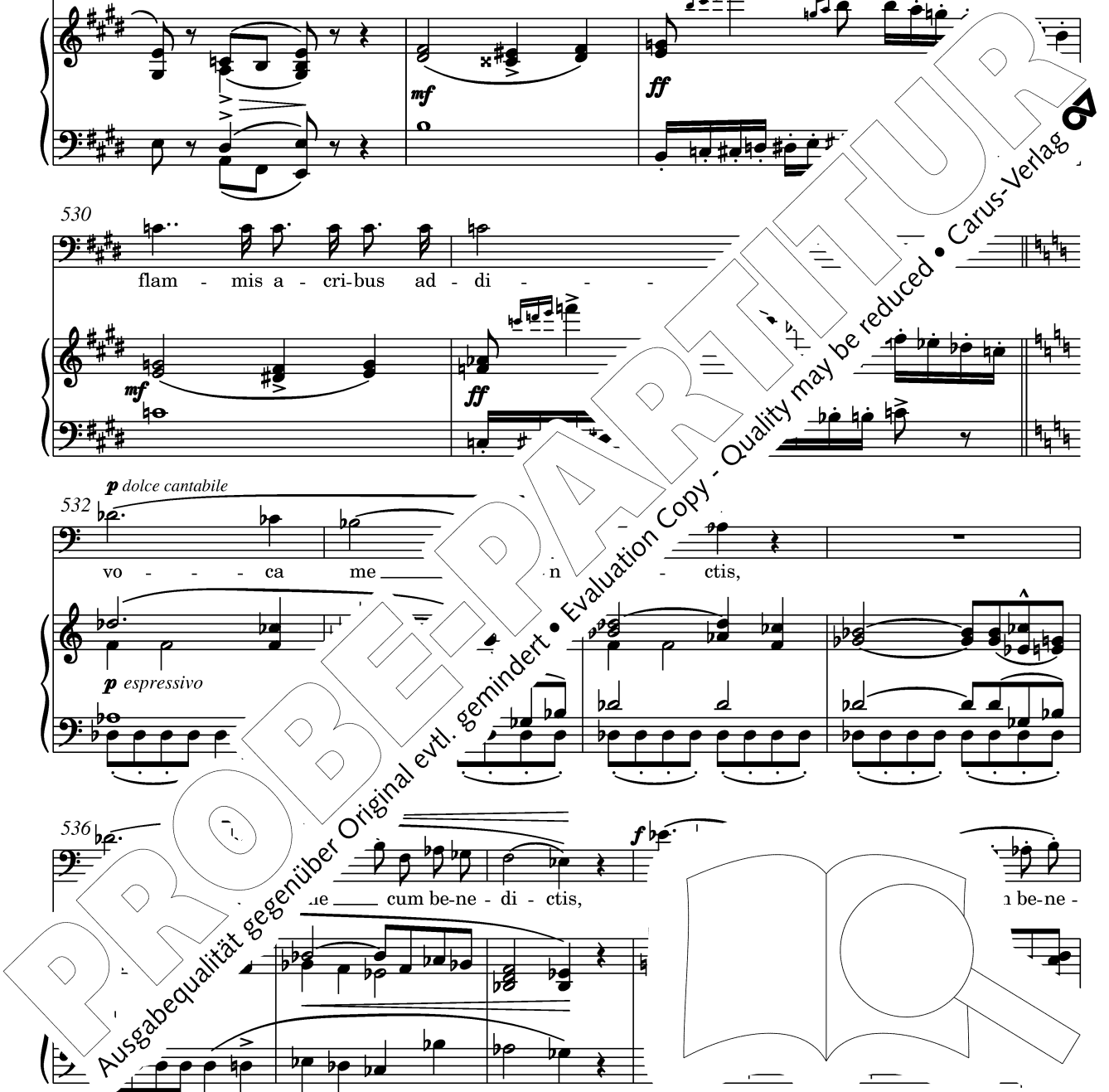

541

*cantabile*

di - - - ctis. O - - - ro

Archi

*f* *pp*

545

sup-plex et ac - cli - nis, cor con - tri - tum qua - si ci - r'

*sim.*

Fg

550

ge - - - re cu - ram me - i n, sup-plex et ac - cli - nis, cor con -

*p*

555

...is: ge - - re, - nis,

Archi

560

*ff*

ge - - - re, - ge - re - cu - ram me - i fi -

*pp*

Legni *p*

*f*

*pp*

565 **poco rallentando**

nis. O - ro sup-plex et

*con espr.*

*pizz.*

569

cli - nis, ge - re cu - ram, fi -

**Allegro come pri-**

573 Tenore

Di - - es i - - rae, di - es

*ff*

*ff*

Di - - e

8va

Coro

Solo



590

la,  
la,  
la,  
la,

(8<sup>va</sup>) 3 Archi

593

sol - vet sae - clum in fa - vil - la:  
sol - vet sae - clum in fa - la:  
sol - vet, sol - vet sae-clum in fa - la:  
sol - - vet, sol - - vet sae-clum - - - la:

Tutti

597

te - vid cum Si - byl - - - la,  
Da - - vid cum Si - byl - - - la,  
Da - - vid cur - - - la,

ste Da - - vid cu

PROBEPARTITUR  
Ausgabequalität gegenüber Original evtl. gemindert • Evaluation Copy - Quality may be reduced • Carus-Verlag

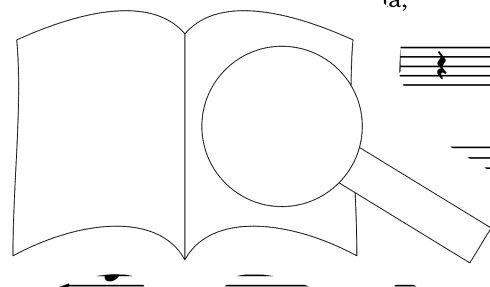

601

di - - es i - - rae, di - es i - - rae, di-es il - -

di - - es i - - rae, di - es i - rae,

di - - es i - - rae, di - es i - rae,

di - - es i - - rae, di - es i - rae,

607

la, di - es i-rae, di -

di - es i - rae, di - es il-la, la.

di - es i - rae, di - es il - di

di - es i - rae, di - es il - la.

di - es i - rae, di - es il - la.

613

Archi

morendo

pp

PROBENPARTITUR

Ausgabequalität gegenüber Original evtl. gemindert • Evaluation Copy - Quality may be reduced • Carus-Verlag



# Lacrimosa

624 **Largo** ♩ = 60 *con molta espressione*  
Mezzosoprano solo

lunghe e lamentose

La - cri - mo - sa di - es - il - la, qua re - sur - get ex fa -

Fl, Clt, Fg

629

vil - la ju - di - can - dus ho - mo - re - us: hu - ic - er - go par - ce De -

633 *piangente (weinend)*

us. *cantabile* La - cri - mo - sa, - ci o - sa -

Basso solo

La - cri - mo - sa di - es - il - la, qua

Ob

638 *ppp dolcissimo*

di - la, di - es il - la. Hu - ic

can - du - us: hu - ic - er - go par - ce De - us. *ppp dolcissimo*

Soprano solo

Coro

Fl

Hu - ic  
*ppp dolcissimo*  
u - ic

642

er - go par - ce De - us.

Mezzosoprano

*ppp*

Hu - ic er-go par-ce De - us, par - ce De - us.

Tenore

*p cantabile*

Basso

*p cantabile*

er - go par - ce De - us, par - ce, par - ce De - us.

er - go par - ce De - us, par - ce, par - ce De - us.

646

*lamentoso*

La - cri - mo - sa

*cantabile*

La - cri - mo - sa d<sup>e</sup> - sur - get ex fa - vil - la

mo - sa di - es - la - ar - get ex fa - vil - la ju - di -

Soprano e Contralt<sup>o</sup>

*cantabile*

-es il - la, qua re - sur - get ex fa - vil - la

il - la, qua re - sur - di -

PROBE PARTITUR

Ausgabequalität gegenüber Original evtl. gemindert • Evaluation Copy - Quality may be reduced • Carus-Verlag

650

di - es, di - es il - la, la - cri - mo - - - sa,

ju - di - can-dus ho-mo re - us: hu - ic er-go par-ce De - - us, hu -

can - dus ho - mo\_ re - us: hu - ic\_ er-go par-ce De - - us,

can - dus ho - mo\_ re - us: hu - ic\_ er-go par-ce De - - us,

*ppp*

*sotto voce ppp cantabile*

ju - di - can-dus ho-mo re - us: hu - ic er-go par-ce De - - us,

can - dus ho - mo\_ re - us: hu - ic\_ er-go par-ce De -

Legni, Archi

*ppp*

654

Soprano

Mezzosoprano

la - di - - - es, di - es

go par - - - ce De - - -

er De - us, par - ce, par - ce De - - -

PROBE PART FÜR  
Ausgabequalität gegenüber Original evtl. gemindert • Evaluation Copy - Quality may be reduced • Carus-Verlag

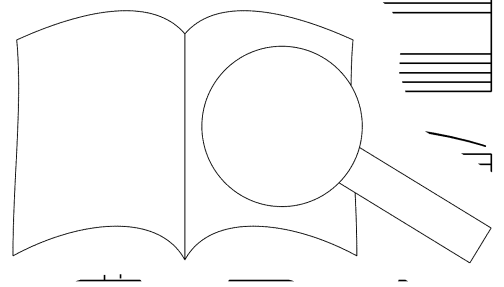



666

*pp* *dolcissimo*

Soli

Pi - e Je - su Do - mi - ne, do - na e - is re - qui - em, pi - e Je - su Do - mi -

Pi - e Je - su Do - mi - ne, do - na e - is re - qui - em, pi - e Je - su Do - mi -

Je - - - su, do - na e - is re - qui - em, pi - e Je - su Do - mi -

do - na e - is re - qui - em, pi - e Je - su Do - mi -

a cappella

672

Coro

ne, do - - -

ne, do - na e - is, do - na e - - - em,

ne, do - na e - is, do - na e - - - qui - em,

ne, do - na e - - - re - - - qui - em,

Soprano e Contralto

*pp* Pi - - -

*pp* Pi - e - -

*m* Pi - e Je - - -

*pp* *dolcissimo*

*espr.*

pi - e, pi - e Je - su, do - na e - is re - qui -

pi e Je - su, do - na e - is re - qui -

pi - e Je - su, do - na e - is re - qui -

*pp* *dolcissimo* *espr.*

Pi - e Je - su,

unisono *mf.*

- e Je - su, do - na e - is re - qui - em, re - qui -

Je - su Do - mi - ne, do - na e - is re - qui - em, do -

su Do - mi - ne,

Je - su, do - na e - is re -

Obi Fl

*pp* *dolcissimo*

*pp*

em, re - qui - em, re - qui -

em, re - qui - em, re - qui -

*pp* *dolce* em, do - na e - is, re - qui -

*pp* em, pi - e Je - su e - is re - qui - em, re - qui -

em, re - qui - em, re - qui -

is, e - is re - qui -

su Do - mi - ne, do - na e - is re - qui -

legato e *ppp*

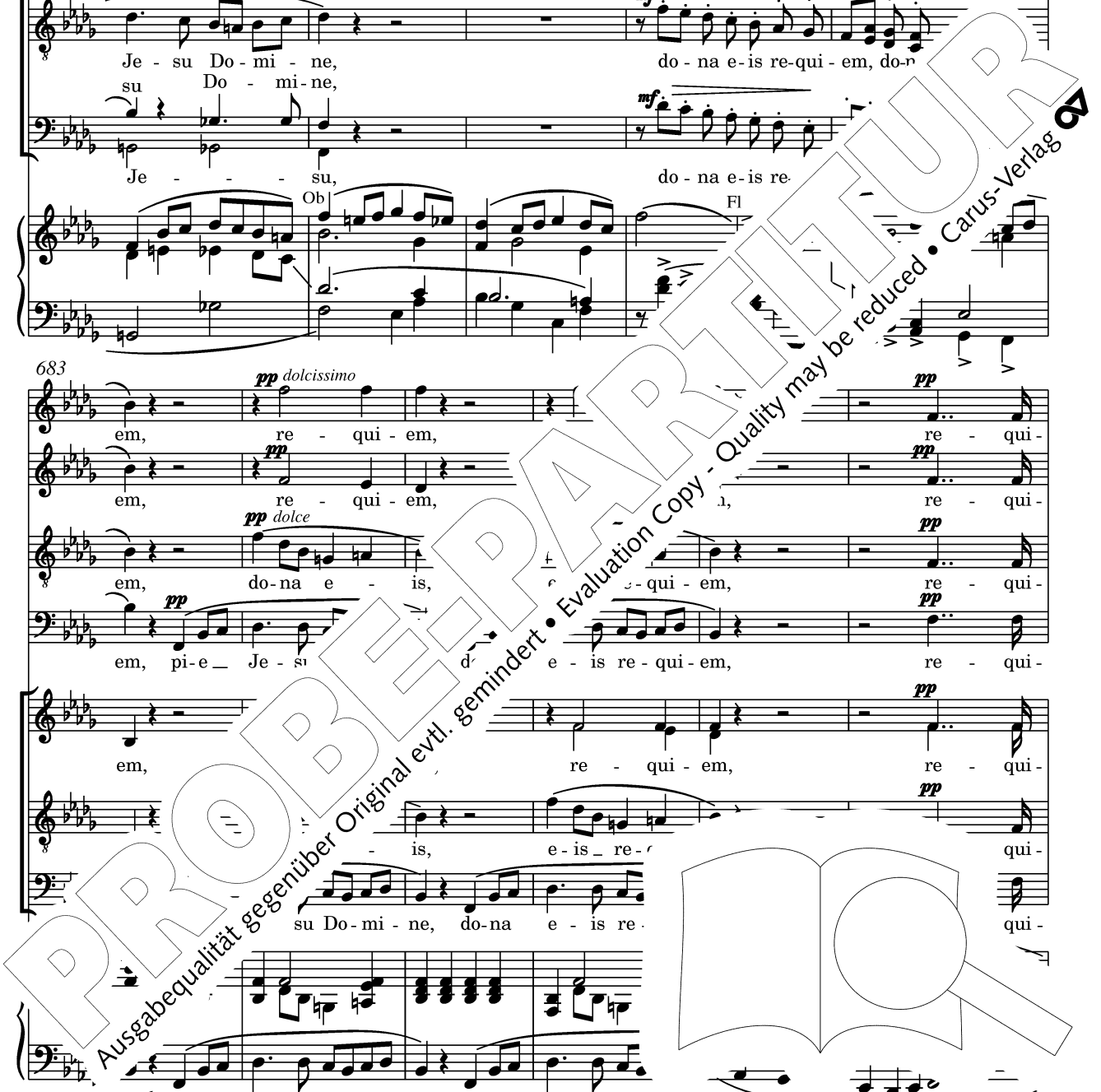







30

*espr.*  
*p* li - be - ra, li - be - ra a - ni - mas  
*p* li - - be - ra a - ni - mas  
*cantabile*  
Li - be - ra a - ni - mas o - mni - um fi -

Cor  
*p*

Ob

36

o - mni - um fi - de - li - um de - fun - cto - rum  
o - mni - um fi - de - li - um de - fun - cto - ru - de  
de - li - um de - fun - cto - rum nis in - fer - ni,

42

poe - nis in - et de pro - fun - do - la - cu:  
poe et de pro - fun - do la - cu: li - be - ra  
e pro - fun - do - la -

PROBEPARTITUR  
Ausgabequalität gegenüber Original evtl. gemindert • Evaluation Copy - Quality may be reduced • Carus-Verlag

49

*f* de o - re le - o - - - nis, *p* ne ab -

e - - as de o - - re le - o - nis, *p* ne ab - sor -

as de o - re le - o - - - nis, *f* ne ab - sor - be - at e - - -

Tutti *f* *p* Ob

55

*dim.* sor - be - at e - - as, e - as tar - ta - rus,

- be - at e - as, ne ab - sor - be - at e - as tar - ta - rus

*dim.* as tar - - ta - - n, ca - -

60 Soprano *pp*

*dir* ca - dant

ca - da - - cu - rum:

ob - scu - rum: *gva---*

*a più p* *pp* *gva---* Violini

*sim.*

66 *portando la voce* *cantabile  
dolcissimo*

si - gni - fer san - ctus

(8va)

(8va)

*p*

71 *più espansione*

Mezzosoprano  
Tenore

Mi - cha - el re - prae - sen -

(8va)

Fl. Ob

76 *pp* *poco a poco*

re - prae - lu - cem  
e - as in lu -  
re - nrae - sen - tet

Bass

81 *cresc.* *mf* *dim.*

san - - - - - *dim.*

*cresc.* *mf* *dim.*

cem - - - - - *dim.*

*cresc.* *mf* *dim.*

e - as in lu - - - - - cem san - - - - - *dim.*

*cresc.* *mf* *dim.*

in - - - - - lu - cem san - - - - - *dim.*

*mf* *sim.*

Tutti

85 *mf* *dim.* *ppoc*

- - - - - ctam: *dim.*

- - - - - ctam: *dim.*

- - - - - ctam: *dim.*

- - - - - ctam, in m san - *dim.*

*mf* *sim.* *morendo*

89 Allegro mosso ♩ = 152

*mf* *dim.*

Quam o - lim A - bra - *dim.*

*p* *mf* *dim.*

Quam o - lim A - bra - *dim.*

*p* *mf* *dim.*

A - bra - hae, quam o - lim A *dim.*

Vc

95

*mf*

Quam o - lim A - bra - hae, quam o - lim A - bra - hae pro - mi -

hae, quam o - lim A - bra - hae,

hae pro - mi - si - sti,

si - sti, pro - mi - si - sti,

*Fl* *Archi*

*mf*

100

si - sti, et se - mi - ni e - jus,

o - lim A - bra -

104

quam

quam o - lim

he - sti, et se - mi - ni e - o - lim

lim

3

PROBEPARTITUR

Ausgabequalität gegenüber Original evtl. gemindert • Evaluation Copy - Quality may be reduced • Carus-Verlag

animando

o - lim A - bra - hae - pro - mi - si - sti, et se - mi - ni e - jus, et  
 A - bra - hae pro - mi - si - sti, et se - mi - ni e - jus, et  
 A - bra - hae pro - mi - si - sti, et se - mi - ni e - jus, et  
 A - bra - hae pro - mi - si - sti, et se - mi - ni e - jus, et

sim.

Tutti

ff

se - - mi - ni e - - jus.  
 se - - mi - ni e - - jus.  
 se - - mi - ni e - - jus.  
 se - - mi - ni e - - jus.

dim.

dim.

dim.

pp

Archi

dim.

p

>

ppp

calmo - lent  
(Die Sechze  
Tenor

et pre - - ce

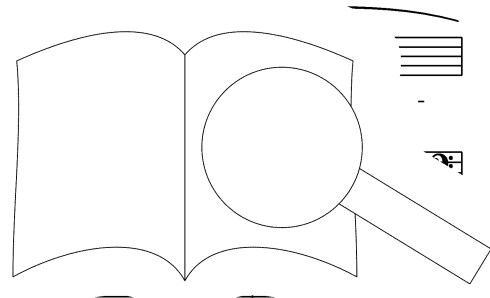

animando un poco

125

ne, ti - bi Do-mi-ne lau-dis of-fe-ri-mus:

*pp*  
*pizz.*

*pp*

130 Soprano

*dolcissimo*

Ho - sti-as et pre - ces

Mezzosoprano

*dolcissimo*

Ho - sti-as et pre - ces

Tenore

Basso

*dolcissimo*

*ten.*

Ho - - sti - as et pre - - ces ti ne,

Clf

Fl

136

Do - mi-ne

lau - dis of - fe - ri-mus,

Do - mi-ne

lau - dis of - fe - ri-mus,

Tu sus - ci - ne nro a - ni-ma-bus

ne - lau-dis of-fe-ri-mus,

PROBE PARTITUR

Ausgabequalität gegenüber Original evtl. gemindert • Evaluation Copy - Quality may be reduced • Carus-Verlag

142 *pp*

lau - dis of - fe - - - ri - mus,

lau - dis of - fe - ri - mus, lau - dis of - fe - ri - mus,

il - lis, qua - rum ho - di - e me - mo - ri - am fa - ci - mus: fac e - as,

lau - - - dis of - fe - ri - mus,

*p dim.* *ppp*

147 *ppp*

lau - - - dis:

lau - - - dis:

Do - mi - ne, de mor - - te trans - i - re ad - vi -

lau - - - dis:

*pp*

*con cc*

152

Do - mi - ne, .s, Do - mi - ne, de

fac e - as, Do - mi - ne, de

fac - - - ne, fac - - - mi -

Do - mi - ne, fac mi -

*pp* *cresc.* *cresc.* *cresc.*



156

*pp* *tr.*

mor - - - te - trans - i - re ad vi - - - tam,

*dim.*

mor - te trans - i - re ad vi - - - tam,

*dim.*

ne, de mor - te trans - i - re ad vi - - - tam,

*dim.*

ne, de mor - te trans - i - - - re ad vi - tam,

*pp*

160 *sotto voce parlando*

fac e - as, Do-mi-ne, fac e - as de mor-te

*sotto voce parlando*

fac e - as, Do-mi-ne, fac e - as de mor-te

*sotto voce parlando*

fac e - as, Do-mi-ne, fac e - as de r

*sotto voce parlando*

fac e - as, Do-mi-ne,

or-te.

*morendo*

163 **Come prima**

tam.

tam.

tan

Quam o - lim A - bra -

Quam o - lim A - bra -

A - bra - hae, quam o - lim A

mi -

169

*f* *mf*

Quam o - lim A - bra - hae, quam o - lim A - bra - hae pro - mi - si - sti, et

hae, quam o - lim A - bra - hae,

hae pro - mi - si - sti,

si - sti, pro - mi - si - sti,

+ Fl. *mf* Archi

175

se - mi - ni e - jus,

quam o - lim A - bra - hae pro - mi - si - sti, et

+ Legni *mf*

180

o - lim A - bra - hae pro - mi - si - sti, et

- lim A - bra - hae pro - mi - si - sti, et

se - am o - lim A - bra - hae et

quam o - lim A -

Tutti *f* *sim.*

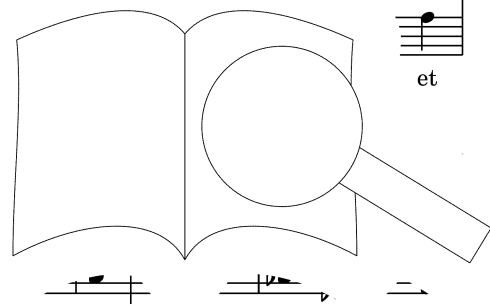

se-mi-ni e - jus, pro-mi - si - - sti, pro-mi - si - - sti, pro-mi -

se-mi-ni e - jus, pro-mi - si - - sti, pro-mi - si - - sti, pro-mi -

se-mi-ni e - jus, pro-mi - si - - sti, pro-mi - si - - sti, pro-mi -

se-mi-ni e - jus, pro-mi - si - - sti, pro-mi - si - - sti, pro-mi -

*Tutti*

si - sti, A - - bra - hae, et

si - sti, A - - bra - hae, mi-ni

si - sti, A - - bra - hae, mi-ni

si - sti, A - - bra - hae pro - se - mi-ni

*8va*

*pp* e -

*pp* e -

*pp* e -

*m* jus.

*ben legato* Li - be - ra a - ni - mas - o - mni - um fi -

Li - be - ra a - ni - mas - o - mni - um fi -

Li - be - ra a - ni - mas - o - mni - um fi -

um fi -

Ob.,

*ppp*

203 *dim. ppp* *morendo* *legato e dolcissimo*

de-li-um de - fun - cto - rum de poe-nis in - fer - ni. *Fac e - as de*

*dim. ppp* *morendo*

de-li-um de - fun - cto - rum de poe-nis in - fer - ni.

*dim. ppp* *morendo*

de-li-um de - fun - cto - rum de poe-nis in - fer - ni.

*dim. ppp* *morendo*

de-li-um de - fun - cto - rum de poe-nis in - fer - ni.

Archi *pp* *morendo*

209

mor-te trans-i-re ad vi -

*dolce*

Fac e-as de mor-te trar

*dolce*

Fac e-as de tam.

*dolce*

re ad vi - tam.

*pp*

216

*ppp*

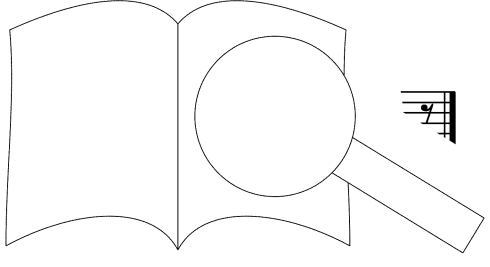

# 4. Sanctus

Allegro ♩ = 138

Coro I

Coro II

San - ctus,

San - ctus,

San - ctus

Tr

6

Allegro ♩

San - - - ctus. ctus. ctus Do - mi - nus

San - - - ctus.

San - - - ctus.

San - - - ctus.

San

San

San

San - ctus, San - ctus,

ctus.

ctus.

Ob

pp

12

De - us Sa - ba - oth. Ple - ni sunt coe - li et ter - ra glo - - ,  
 San - ctus, San-ctus, San - ctus Do - mi - nus De - us Sa - ba - oth.  
 San-ctus, San-ctus,

San - ctus Do - - mi - nus De - us Sa - ba - oth,  
 San - ctus, San - ctus, San - ctus Do -

18

ri - a tu - a  
 Ple - ni sunt coe - li et ter - ri - a  
 San - ctus Do - mi - nus Ple - ni sunt coe - li  
 ctus, San-ctus, San - ctus Do - mi - nus  
 - oth,  
 Sa - ba - oth, De - us  
 us, San - ctus Do us

ri - a tu - a  
 Ple - ni sunt coe - li et ter - ri - a  
 San - ctus Do - mi - nus Ple - ni sunt coe - li  
 ctus, San-ctus, San - ctus Do - mi - nus  
 - oth,  
 Sa - ba - oth, De - us  
 us, San - ctus Do us

ri - a tu - a  
 Ple - ni sunt coe - li et ter - ri - a  
 San - ctus Do - mi - nus Ple - ni sunt coe - li  
 ctus, San-ctus, San - ctus Do - mi - nus  
 - oth,  
 Sa - ba - oth, De - us  
 us, San - ctus Do us

ri - a tu - a  
 Ple - ni sunt coe - li et ter - ri - a  
 San - ctus Do - mi - nus Ple - ni sunt coe - li  
 ctus, San-ctus, San - ctus Do - mi - nus  
 - oth,  
 Sa - ba - oth, De - us  
 us, San - ctus Do us

PROBENPARTITUR  
 Ausgabequalität gegenüber Original evtl. gemindert • Evaluation Copy - Quality may be reduced • Carus-Verlag

ple - ni sunt coe - li et ter - -  
 tu - - a,  
 et ter - ra glo - - ri - a tu - - a.  
 De - us Sa - ba - oth. Ple - ni sunt coe - li et ter - ra glo - - ,  
 San - ctus, San - ctus, San - ctus Do - mi - nus De - us Sa - ba - oth.  
 Sa - ba - oth. San - ctus, San - ctus,  
 Sa - ba - oth, De - us Sa - ba - oth  
 San - ctus Do - mi - nus De - us Sa - ba

- - ra glo - - ri - a tu -  
 ple - ni sunt coe - li et  
 - - ri - a tu  
 Ple - ni sunt ce - ra. Ho - san - na in ex - cel - -  
 San - ctus us Sa - ba - oth. Ho - san - na in ex -  
 Ho - san - na in ex -  
 De - us Sa - ba - oth. Tutti  
 ff

PROBENPARTITUR  
 Ausgabqualität gegenüber Original evtl. gemindert • Evaluation Copy - Quality may be reduced • Carus-Verlag

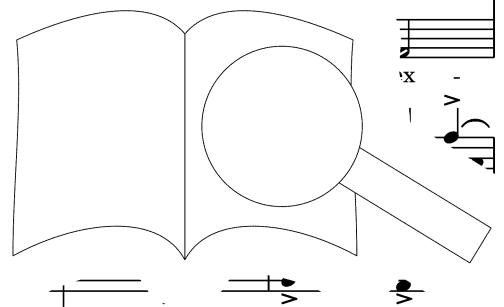

36

*ff* Ho-san - na in ex - cel - sis.

Ho-san - na in ex - cel - sis.

Ho-san - na in ex - cel - sis, in ex - cel - sis.

Ho - san - na in ex - cel - sis.

Be-ne-di -

cel - sis, ho - san - na, ho - san - na.

cel - sis, ho - san -

cel - sis, ho - san - na in ex - cel

42

*p* Be-ne-di - ctus, be - ctus,

Be-ne - di - ctus qui ve - nit in

Be-ne - di - ctus qui ve - nit in

Be-ne-di - ctus,

ctus qui

Be-ne - di - ctus no -

mi - ne Do - mi -

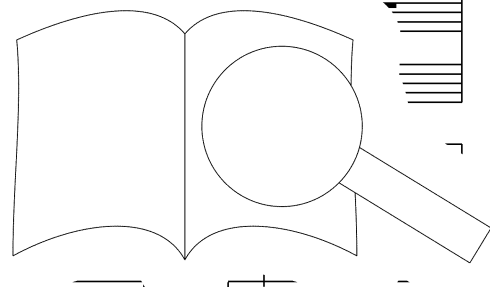







be - ne - di - ctus.  
 mi - ne - Do - mi - ni.  
 Do - mi - ni.  
 Do - mi - ni, in no - mi - ne.

be - ne - di - ctus, *pp* be - ne - di -  
 mi - ne - Do - mi - ni, *pp* be - ne - di - ctus, *pp* be - ne -  
 Do - mi - ni, *pp* be - ne - di - ctu  
 Do - mi - ni, in no - mi - ne, in

*dim.* *p*

*pp* *dolcissimo*  
 Ple - - - ni sunt  
*pp* *dolcissimo*  
 Ple - - - ni su ter - ra  
*pp* *dolcissimo*  
 Ple li et ter - ra  
*pp* *dolcissimo*  
 Ple coe - li et ter - ra

*pp*  
 Ho - san - -  
*pp*  
 Ho - san - -  
*dolcissimo*  
 Ho - san - - - na,

Cl, Cor  
*pp*

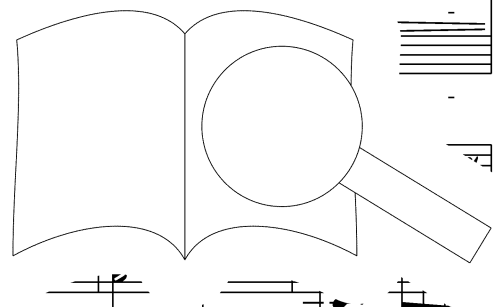

PROBEPARTITUR  
 Ausgabegualität gegenüber Original evtl. gemindert • Evaluation Copy - Quality may be reduced • Carus-Verlag

87

glo - - - - ri - - - - a tu - - -  
glo - - - - ri - - - - a tu - - -  
glo - - - - ri - - - - a tu - - -  
glo - - - - ri - - - - a

na,  
na,  
na, ho - san - - -  
na,  
*sim.*

92

- - - a,  
- - - a,  
- - - a,  
tu - - a,  
- - - ni  
- - - ni  
ple - - - ni  
ple - - - ni

- - - na,  
- - - san - - - na,  
ho - san - - -  
ho - san - - -

PROBEPARTITUR  
Ausgabequalität gegenüber Original evtl. gemindert • Evaluation Copy - Quality may be reduced • Carus-Verlag

sunt coe - - - li et ter - ra  
 sunt coe - - - li et ter - ra  
 sunt coe - - - li et ter - ra  
 sunt coe - - - li et ter - ra

ho - san - - - na, ho -  
 ho - san - - - na, ho -  
 ho - san - - - na,  
 ho - san - - - na,

ho - san - - - na,  
 ho - san - - - na,

*espressivo*  
 glo - a  
*espressivo*  
 glo - a  
*espressivo*  
 glo - ri - - - a  
 glo - ri - - - a

san -  
 san  
 ho

na, ho -

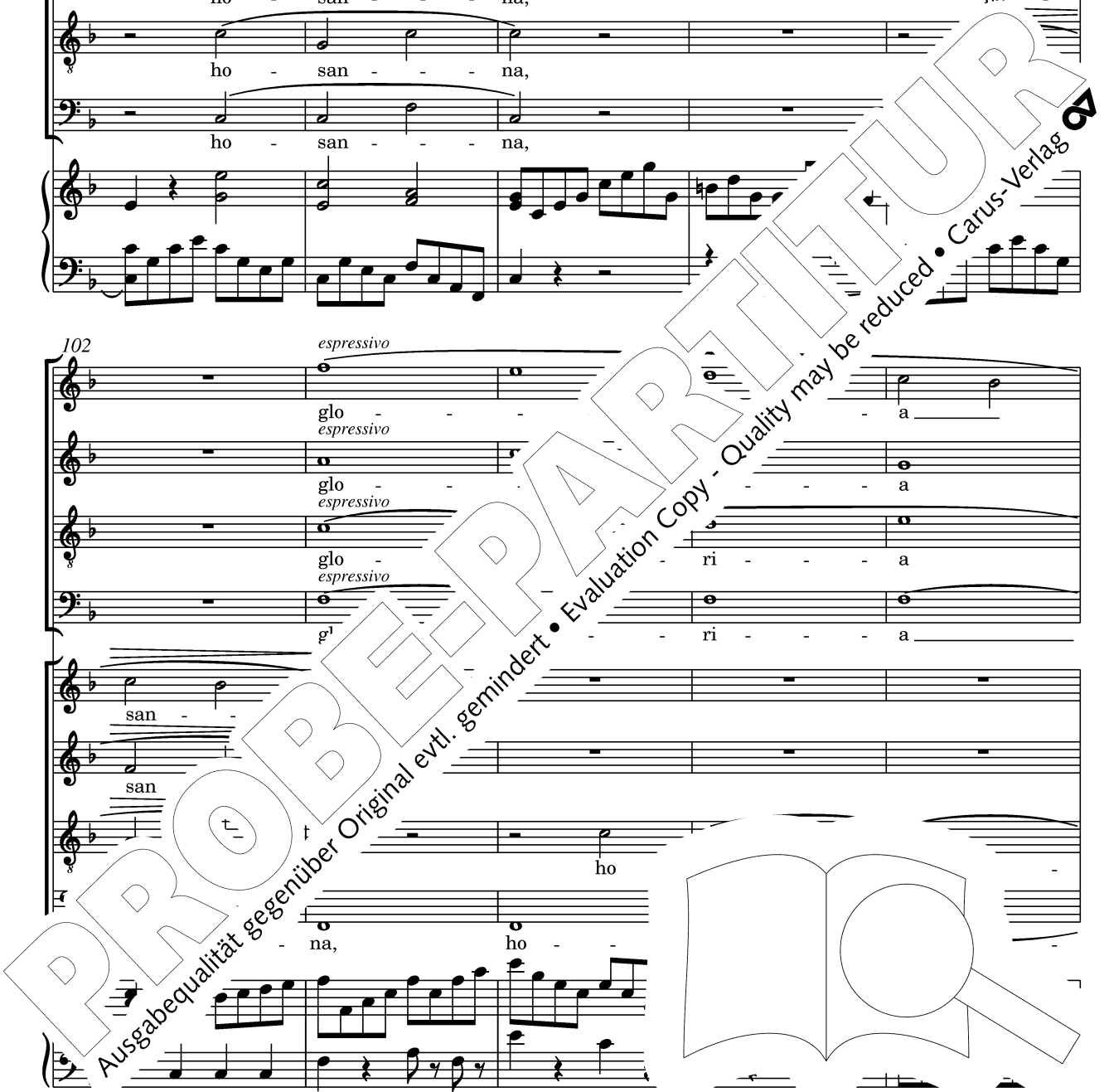

107

tu - - - a.

tu - - - a.

tu - - - a.

tu - - - a.

ho-san - - - na,

na,

na,

*pp*

*pp*

112

san - - -

*ff* Ho - - -

*ff* Ho - - -

Ho - - -

Ho - - -

sar

*pp* ho-san - - -

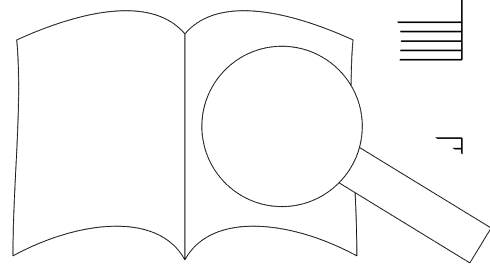

117

na, ho - san - na,  
 san - na,  
 na, ho - san - na,  
 san - na,

ho - san - na in ex -  
 ho - san - na in  
 ho - san - na in  
 ho - san - na

*sim.*

122

ho - san - na  
 ho  
 ho  
 na in ex - cel -  
 in ex - cel -  
 in ex - cel -  
 na in ex - cel -

cel  
 cel

sis,

*sim.*





# 5. Agnus Dei

Andante ♩ = 84

*dolcissimo*

Soprano

Soli

A - gnus De - i, A - gnus De - i, qui tol - lis pec - ca - ta mun - di:  
A - gnus De - i, A - gnus De - i, qui tol - lis pec - ca - ta mun - di:

8 do - na, do - na e - is, do - na - *pp*  
do - na, do - na e - is, do - qui - em.

14 *ppp* A - gnus De - i, A - gnus De - i, qui tol - lis pec - ca - ta mun - di:  
*ppp* A - gnus De - i, e - i, qui tol - lis pec - ca - ta mun - di:  
*ppp* A - gnus De - i, qui tol - lis pec - ca - ta mun - di:  
*ppp* A - gnus De - i, qui tol - lis pec - ca - ta mun - di:  
A - gnus De - i, - di:

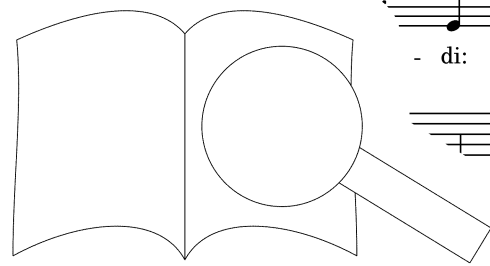

PROBENPARTITUR  
Ausgabequalität gegenüber Original evtl. gemindert • Evaluation Copy - Quality may be reduced • Carus-Verlag



36 *pp*

do - - - na e - is, do - - - na e - is re - qui-em.

do - - - na e - is, do - - - na e - is re - qui-em.

40 *pp*

Do - na, do - na e - is, do - - na e -

Do - na, do - na e - is, do - - re - em.

Do - - na, do - na e - is - e. do - na.

Do - - na do - na.

Archi, Legni

46 *pp*

Soprano

A - - gnus De - i, qui

Mezzosopran

- - i, A - - gnu

*tolc*

51

tol - lis pec - ca - ta mun - - - di: do - - - - na,

tol - lis pec - ca - ta mun - - - di: do - - - - na,

55

do - - - na e - is, do - - na re - qui - em sem - pi - ter

do - - - na e - is, do - - na re - qui - em sem - pi -

*pp*

*pp*

59

Soprano

Mezzosoprano

Soli

Coro

Do - - - - na e - is, do - -

Do - - - - na e - is, do - -

Do - - - - na e - - - is

do - -

*p*

*p*

*p*

*p*

*sim.*

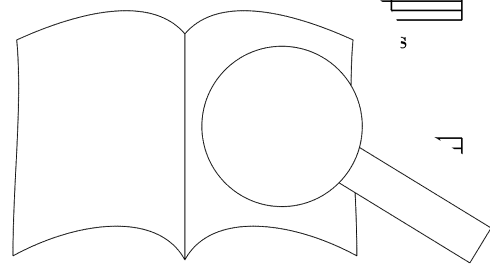

63

*pp* na - re - qui - em - sem - pi - ter - nam, do - na, do - na e - is

*pp* na - re - qui - em - sem - pi - ter - nam, do - na, do - na e - is

*pp* na - re - qui - em - sem - pi - ter - nam,

*pp* na - re - qui - em - sem - pi - ter - nam,

*pp* re - qui - em, do - na, do - na e - is,

*pp* re - qui - em, do - na,

*pp* 3

Fg. Vc

68

re - qui - em - sem - pi - ter - nam.

re - qui - em - sem - pi - ter - nam.

do - na.

*pp* do - na.

*pp* do - na.

*pp* do - na.

do -

Tutti

*pp*

# Communio

## 6. Lux aeterna

A tre voci

Molto moderato ♩ = 88

Mezzosoprano

*ppp*

Soli

Tenore

Basso

Archi

*ppp*

7

cum sanctis tuis, cum sanctis tu

ae

*pp*

12

ternum,

us es.

*pp*

F

Timp

Trb

17

*pp* Re - qui - em - - ter - nam

*pp* Re - qui - em - - ter - nam

do - na - e - - is, re - qui - em ae -

Timp

22

*mf* do - na e

*mf* mi - ne,

ter - nam do - na - e - is - Do

Fg, Trb

27

**Poco più animato**

*dim.* et lux per - pe - tu - a

*dim.* et lux per - pe - tu - a

pe - tu - a, et lux

31 *pp* *dim.* *pp*

lu - ce - at e - is, lu - ce - at e - - is. Cum san - ctis tu - is

*pp* *pp* *pp*

lu - - - - ce - at e - - is. Cum san - ctis, cum san - ctis tu - is

*pp* *dim.* *pp*

lu - ce - at e - is, lu - ce - at e - - is. Cum san - ctis tu - is

37 *dim.*

in ae - ter - num, qui - a pi - - us es,

in ae - ter - num, qui - a,

in ae - ter - num, qui - a pi e. pi - us es.

43 **Tempo I** *dolce* *pp*

re - qui - em,

- qui - em, re - qui - em,

- nam do - na, ( ae -

Ob, Clt



48

re-qui-em ae - ter - nam do - na e - is Do - mi -  
 re-qui-em ae - ter - nam do - na  
 ter - nam do - na e - is Do - mi - ne, do - na e - is

*mf*

*f*

*mf*

53

ne, et lux per - pe - lu  
 e - is.  
 Do - mi - ne.

*dolcissimo*

Archi

*pp*

58

ce - at Cum - san - ctis tu - is in ae - ter - num, in ae - ter -

*p*



num, qui - a - pi - us - es,

Cum san - ctis

*ff* *pp*

69

in ae - ter - num,

Cum san - ctis tu - is

tu - - - is in ae - - - - - in. ae - - -

*f* *pp*

72

in ae - +

in

num, in ae -

cum san - ctis tu - is

cum san - ctis

*p*

PROBEPARTITUR

Ausgabequalität gegenüber Original evtl. gemindert • Evaluation Copy - Quality may be reduced • Carus-Verlag

in ae - ter - - - - num, in ae -  
 ter - num, in ae -  
 ter - num, in ae -

*sim.*

ter - - - - num, qui - a pi - us es, qui -  
 ter - - - - num, qui - a qui -  
 ter - - - - num, qui - Clt - - a

*pp*

qui - a pi - Cum san - ctis tu - - - is in  
 - - - - Cum san - ctis  
 Cum san - ctis

*pp*

a cappella

ae - ter - num, qui - a pi - us es. Lux per -  
 tu - is in ae - ter - num, qui - - a pi - us es.  
 num, qui - a pi - us es, - qui - - - a pi - us es.

*p* *dim.* *sempre* *morendo* *mezza voce*

*p* *dim.* *sempre* *morendo*

*p* *dim.* *sempre* *morendo*

Tutti  
*pp*

pe - tu - a lu - ce - at e - is, lu - ce - at e - is, Do - ni -  
 Re - qui - em, re - qui - em  
 Re - qui - em, re - qui - em ae -

*pp* *pp*

*morendo*

ne. \_\_\_\_\_  
 nam. \_\_\_\_\_

*am.* *sva* *p*

PROBE PARTITUR  
 Ausgabqualität gegenüber Original evtl. gemindert • Evaluation Copy - Quality may be reduced • Carus-Verlag

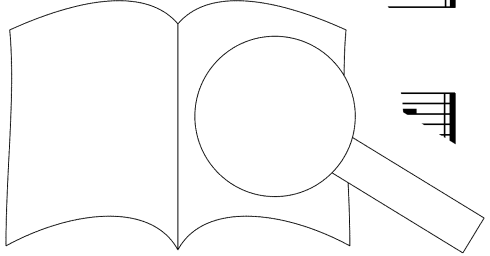

# 7. Libera me

Moderato ♩ = 72

Soprano solo

senza misura \*

a tempo

Li - be-ra me, Do-mi-ne, de mor-te ae-ter-na, in di - e il - la tre - men - da: quan-do coe - li mo-

Legni, Archi

4 ven - - - di sunt

*pp* *sim.*

6 *ppp* senza misura a tempo

ter - ra.

Li - be- me, Dr ae-ter-na, in di - e il - la tre-men-da:

de mor-te ae-ter-na, in di - e il - la tre-men-da:

, Do-mi-ne, de mor-te ae-ter-na, in di - e il - la tre-men-da:

be-ra me, Do-mi-ne, de mor-te ae-

Coro

\* rhytmisch frei

*ancora più p*  
**pppp**

quan - do coe - li mo - ven - di sunt et ter - ra:

quan - do coe - li mo - ven - di sunt et ter - ra:

quan - do coe - li mo - ven - di sunt et ter - ra:

quan - do coe - li mo - ven - di sunt et ter - ra:

Arch.  
*p*

12 Soprano

ve - ne - ris ju - di - ca - re sae - gnem.

15

*Fig.*  
*p*

19

VI, Fl  
*ppp*

22 *ff* *dim.*

e - go, et ti - - - me - o, dum dis -

Vc

25

cus - - sio ve - ne-rit, at - - que ven - tu - ra i - - -

28

ra. Quan - do coe - li mo - ve et

*sim.*

31

ter - - ra. *pp* Tre - mens fa - ctus sum

*dim.* *pp*

34

*p*

mens

37

fa - ctus sum e - - - go, tre - mens fa - ctus sum e - - -

40

voce cupa \* *pppp* *morendo* *pppppp* *col canto allarg. e morendo* *lunga pausa*

go, tre-mens fa - ctus sum e - go, et ti - me - o.

45

**Allegro agitato**  $\text{♩} = 80$

Tenore

Basso

*ff* *ff*

Di - - es i -

Di - - es re - - es

Tutti

*ff*

8va

49

*ff*

Di - - es

Di - -

i - -

i - -

di - - es i - -

\* voce cupa = mit dusterer Stimme



53 rae,  
rae,  
rae,  
rae,

rae,  
(8va) Archi Tutti

57 *ff* il  
*ff* di - - es il - - la, di  
*ff* di - - es il - - la, di  
es  
la,

8va  
il  
la,  
la,  
la,  
la,

60  
il  
il  
la,  
la,  
la,  
la,

3  
3  
3  
3

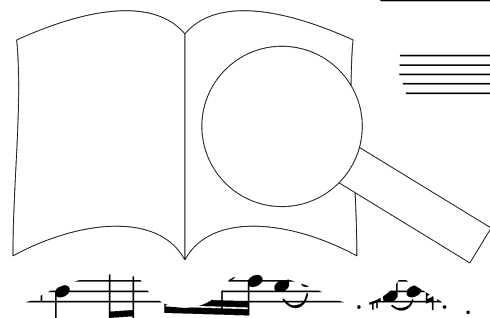

PROBEPARTITUR  
Ausgabequalität gegenüber Original evtl. gemindert • Evaluation Copy - Quality may be reduced • Carus-Verlag

64

di - - es i - - rae,  
 di - - es i - - rae,  
 di - - es i - - rae,  
 di - - - es i - - - rae,

Tutti

*ff*

67

di - es il - - la,  
 di - es il - - la, di  
 di - es, di - es il - - es  
 di - es il - - es

70

i - - il - - la,  
 i - - es il - - la,  
 es, di - es i - - rae,  
 di - es i

e,

PROBEPARTITUR  
 Ausgabequalität gegenüber Original evtl. gemindert • Evaluation Copy - Quality may be reduced • Carus-Verlag

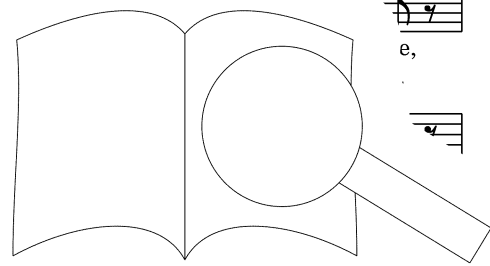

73

*ff* ca - la - mi - ta - - - tis

*ff* ca - la - mi - ta - - - tis

*f* ca - la - mi - ta - tis, — *ff* ca - la - mi - ta - - - tis

*f* ca - la - mi - ta - tis, — *ff* ca - la - mi - ta - - - tis

Fg, Cor *ff* Tutti

77

et — mi - se - - - ri - ae,

et mi - se - - - ri - ae, — es

et mi - se - - - ri - ae, — es

et mi - se - - - ri — di - - - es

80

ma - - - a - - - ma - ra

ma - et a - - - ma - ra

ma et a - - - ma - ra

et et - ra

PROBEPARTITUR

Ausgabequalität gegenüber Original evtl. gemindert • Evaluation Copy - Quality may be reduced • Carus-Verlag

83

val - de. Di - es, di - es i - rae.

val - de. Di - es, di - es i - rae.

val - de. *marcato* Di - es, di - es i - rae.

val - de. Di - es i - rae, di - es il - la, ca - la - mi - ta - tis et mi - se - ri - ae, di - es

*pesante*

88 *stent. un poco* *a tempo* *ff*

Di - es

Di - es

Di - es

ma - gna et a - ma - ra val - de. ra - e,

92

di - es

di - es

ca - la - mi - ta - tis

ca - la - mi - ta - tis

il - la, ca -

il - la, ca -

et mi - se - ri - ae, *pp* di - es  
 et mi - se - ri - ae, *p dim.* di - es ma - gna,  
 et mi - se - ri - ae, *p dim.* di - es ma - gna,  
 et mi - se - ri - ae, *p dim.* di - es ma - gna,

i - rae, di - es il - la, *p*  
 di - es ma - gna et a r -  
 di - es ma - gna et a,  
 di - es ma - gna a - ra,

Dum ve - ne-ris  
 i - rae, es i - rae, di - es  
 a  
 de,  
 val - de,  
 ancora più *p*

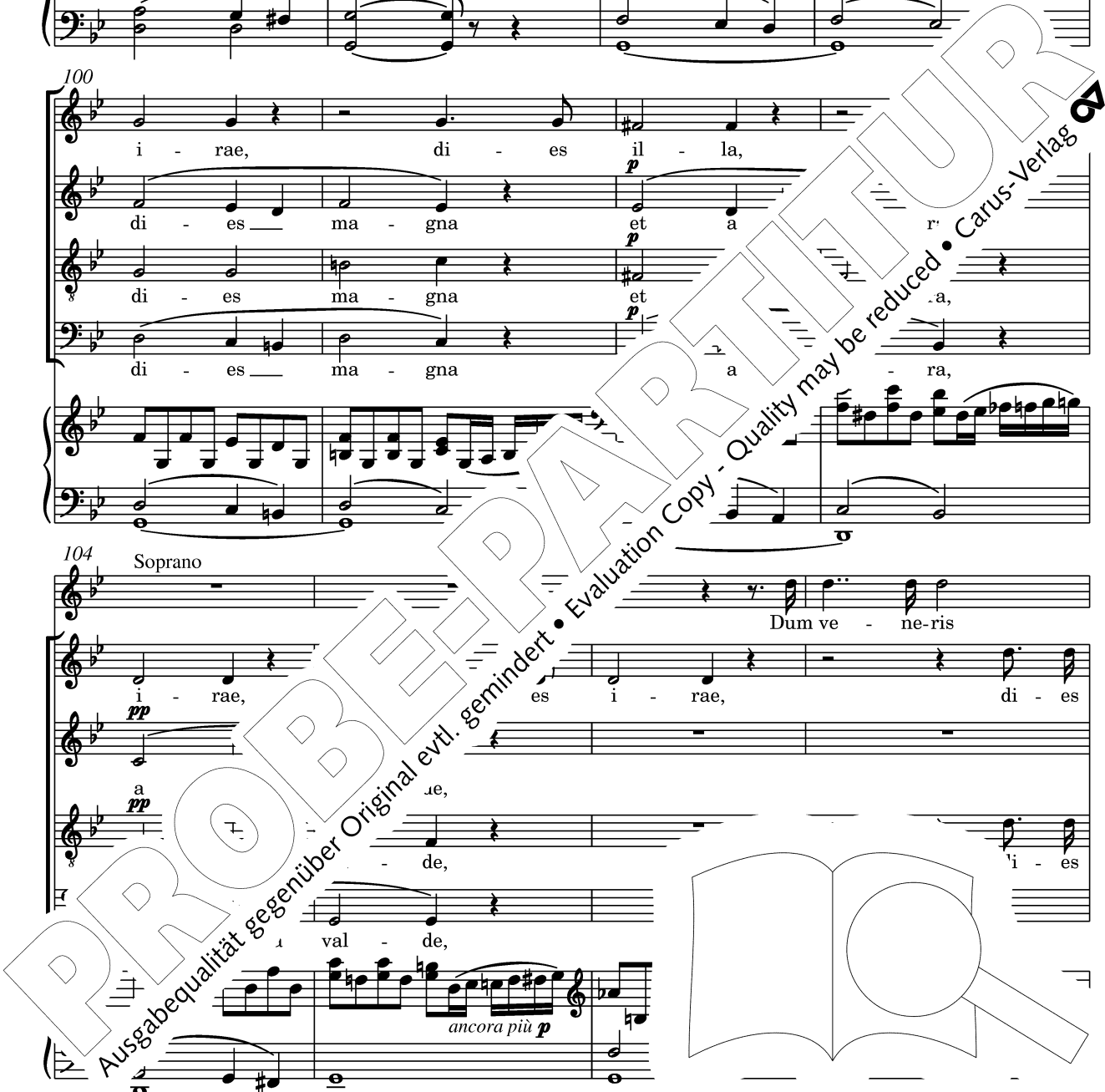



*ppp* *morendo* *ppp*

Andante ♩ = 80

Voci sole

Soprano

*espressivo*

Re - qui-em ae - - - ter - nam do - na e-is, do-na e-is, e-is

Re - qui-em, re - qui-em ae - ter - nam do - na, do - na, do - na,

Re - qui-em, re - qui-em ae - ter - nam do-na, do-na.

Re - qui-em, re - qui-em ae - ter - nam do-na, do-na,

Re - qui-em, re - qui-em ae - ter - nam do - na,

a cappella

Coro

Do-mi-ne, do - na, ae: et lux per-pe-tu-a

do-na e - is, e - is Do-mi-ne: et lux

do-r do-na e - is Do-mi-ne: et lux

-na e - is, do-na e - is Do-mi-ne: et lux

is, do-na e - is, do-na e - is

PROBENPARTITUR  
 Original evtl. gemindert • Evaluation Copy - Quality may be reduced • Carus-Verlag

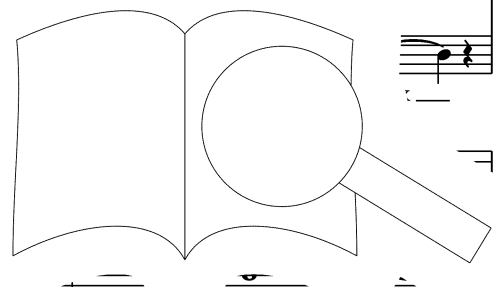

147 *cresc. portate*

lu - ce-at e - is, lu - ce-at e - is, lu - ce-at

*cresc. ppp f*

per - - pe - tu - a lu - ce-at e - is, et lux per - pe - tu - a lu - ce-at

*cresc. ppp f*

per - - pe - tu - a lu - ce-at e - is, et lux per - pe - tu - a lu - ce-at

*cresc. ppp f*

per - - pe - tu - a lu - ce-at e - is, et lux per - pe - tu - a lu - ce-at

*cresc. ppp f*

per - - pe - tu - a lu - ce-at e - is, et lux per - pe - tu

154 *dim. pp ppp*

e - is. Re-qui-em ae - ter - n.

*pp ppp*

e - is. Re-qui -

*pp ppp*

e - is. .m do - na e - is Do - mi - ne: et lux, et

*pp ppp*

e - ter - nam do - na e - is Do - mi - ne: et lux, et

*pp ppp*

-qui-em ae - ter - nam do - na

*ancora più p p e cresc. a*

do - mi - ne: et lux

*ancora più p p e cresc. a*

do - na: et lux, et

*ancora più p p e cresc. a*

do - mi - ne: et lux, et

*ancora più p p e cresc. a*

do - na et



162 *poco a poco* *morendo* *pp* *pppp*

per - pe - tu - a lu - ce - at e - is. Re - qui - em, re - qui - em.

*poco a poco* *morendo* *pp* *pppp*

lux per - pe - tu - a lu - ce - at e - is. Re - qui - em, re - qui - em.

*poco a poco* *morendo* *pp* *pppp*

lux per - pe - tu - a lu - ce - at e - is. Re - qui - em, re - qui - em.

*poco a poco* *morendo* *pp* *pppp*

lux per - pe - tu - a lu - ce - at e - is. Re - qui - em, re

*poco a poco* *morendo* *pp* *pppp*

lux per - pe - tu - a lu - ce - at e - is. Re - qui - e

171 *lunga pausa* Soprano *senza misura* Moderato ♩ = 100 a tempo

Li - be - ra me, Do - mi - ne, de - i - e il - la tre - men - da:

*lunga pausa* VI *f*

174 *f*

coe - li mo - ven - di sunt et

Tutti *ff* *sempre f*

Allegro risoluto  $\text{♩} = 116$

179

Soprano

ra.

Coro

Li - be-ra me, Do-mi-ne, de mor - te ae - ter - na, in di - e il - la tre - men -

Tutti

186

Li - be-ra me, Do-mi-ne, de mor - te ae - ter - na, in di la  
da: quan - do, quan-do coe - - - li - mo - ter -

193

da: quan - - - li - mo - ven - di sunt et ter -  
- ju - di - ca - - - re sae-cu-lum per i -

Do-mi-ne, de mor - te ae - ter - na

PROBE PARTITUR  
Ausgabequalität gegenüber Original evtl. gemindert • Evaluation Copy - Quality may be reduced • Carus-Verlag

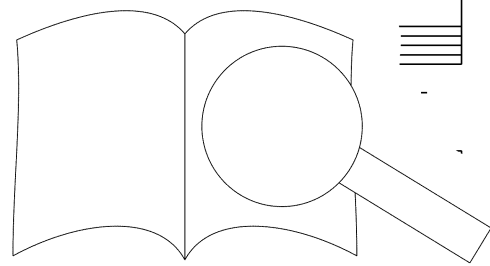

200

- ra: Dum ve-ne-ris ju-di-ca-re sae-cu-lum per i-

gnem, dum ve-ne-ris ju-di-ca-re sae-cu-lum per i-

*f* Li-be-ra me, Do-mi-ne, de mor-te ae-ter-na, in di-e il-la tre-men-

da: quan-do, quan-do coe-li mo-ven-di sunt et ter-ra.

207

gnem. *f* Li-be-ra

gnem. *ff* Li-be-ra me, Do-

da. *f* Li-be-ra, li-be mor-te ae-

*f* Li-be-ra me, Do-mi-ne, de e, te ae-ter-

213

ne, Do-mi-ne, li-be-ra me,

li-be-ra me de morte ae-ter-na,

ter e il-la tre-men da,

e, in di-

PROBENPARTITUR

Evaluation Copy - Quality may be reduced • Carus-Verlag

Ausgabequalität gegenüber Original evtl. gemindert

220

Do-mi-ne, de mor - te ae - ter - - - - - na, in

li - be-ra me, Do-mi-ne, de mor - te ae - ter - -

li - - be - ra me, li - be-ra me,

in di - e il - la tre - men - da:

*pp*

Fg

226

di - e il - la, il - la tre - men - da,

na, in di - e il - la tre - men - da:

Do-mi-ne, de mor - te ae - ter-na, quan - do ven - -

quan - do coe - li mo-ven-di su quan - do coe -

232

li - l

mo-ven-di li - be-ra me, li - be-ra

di n - do coe - li, quan - do coe - li

quan - do coe - li, quan - do coe - li

quan - do coe -

me, li - be - ra me, Do - mi - ne, de mor - te ae - ter - na, in di - e  
 mo - ven - di sunt, quan - do coe - li mo -  
 mo - ven - di sunt, mo - ven - di sunt, mo -  
 mo - ven - di sunt, quan - do coe - - - li mo - ven - di

il - la tre - men - - da.  
 ven - di sunt et ter - - ra. - ca - re  
 ven - di sunt et ter - - ra. - ne - ris  
 sunt et ter - - ra. Dum ve - ne re sae - cu - lum per

Ju - di - ca - - gnem,  
 sae - ci - - gnem, per i - gnem, ju - di - ca - re  
 ju - di - ca - re sae - cu  
 ju - di - ca - re sae - cu - lum p

PROBENPARTITUR  
 Evaluation Copy - Quality may be reduced • Carus-Verlag

Ausgabequalität gegenüber Original evtl. gemindert

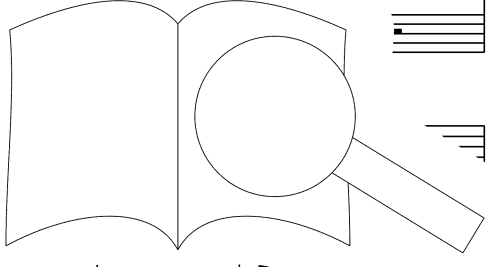



ne, de mor - - - te, de mor - - - te ae - ter - - -  
 li - be - ra me, te ae - ter - - -  
 mor - - - te ae - ter - - -  
 de mor - - - te ae - ter - - -

na, li - be - ra me, li - be - ra  
 in di - e il - - - a tre - men - da: quan - do coe - - -  
 na, in di - e il - - - il - la tre - men - da: quan - do coe - - -  
 na, in di - e in di - e il - la tre - men - da: quan - do coe - - -  
 e - ra me, li - be - ra li - be - ra

PROBENPARTITUR  
 Ausgabequalität gegenüber Original evtl. gemindert • Evaluation Copy - Quality may be reduced • Carus-Verlag

me, li - be - ra me, li - be - ra me,

li mo - ven - di sunt et ter - ra, li - be - ra me, li - be - ra me,

li mo - ven - di sunt et ter - ra, quan - do coe - li

li mo - ven - di sunt et ter - ra, li - be - ra, li - be - ra

me de mor - te ae - ter - na, in di - e, in d'

*Tutti*

li - be - ra me de mor - te ae - ter -

li - be - ra me de i - te ae - ter -

mo - ven - di sunt et

me de - na, in di - e il - la tre - men -

- da, quan - do coe



na, quan - - do coe - li mo-ven-di sunt

na, quan - - do coe - li mo-ven-di sunt

ter - - - ra, mo-ven-di sunt, mo-ven-di

da, quan - do coe - - li mo-ven-di sunt, mo-ven-di

quan - do coe - - li, quan-do coe - - li, quan-do

sunt, ui quan - do coe - li mo -

sunt, ui sunt, quan - do coe - li mo -

ant, quan - do coe - li mo -

PROBEPARTITUR

Ausgabequalität gegenüber Original evtl. gemindert • Evaluation Copy - Quality may be reduced • Carus-Verlag

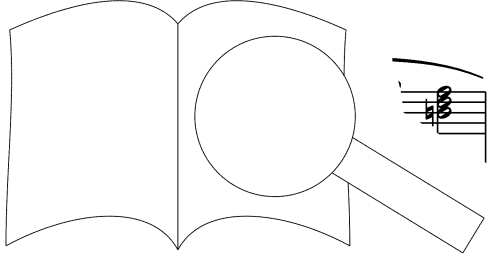

et ter - - - ra.

et ter - - - ra.

ven - di sunt et ter - - - ra.

ven - di sunt et ter - - - ra. Li - be-ra me,

ven - di sunt et ter - - - ra. Li - be-ra me, Do-r

Archi

ppp

p

Li - be-ra me, . de ae - ter-na, in di - e

Li - be-ra me, Do- r ae - ter - na, in di - e il - la tre -

Do-mi - ne - na, in di - e il - la tre - men-da,

er - na, in di - e il -

PROBENPARTITUR

Ausgabequalität gegenüber Original evtl. gemindert • Evaluation Copy - Quality may be reduced • Carus-Verlag

il - la tre - men - da, li - be - ra me, Do - mi - ne, de mor - te ae - ter -  
 men - da, li - be - ra me, Do - mi - ne, de mor - te ae -  
 li - be - ra me, Do - mi - ne, de mor - te ae - ter - na, in di - e il - la tre -  
 li - be - ra me, Do - mi - ne, de mor - te ae - ter - na, in d'

*Canto solr*  
 ra me,  
 na, in di - e il - la tre -  
 ter - na, in di quan - do coe - li mo - ven - di  
 men - an - do coe - li mo - ven - di sunt, mo - ven - di sunt et  
 da,  
*Quattro sole voci sotto voce*  
 pizz.

PROBENPARTITUR  
 Ausgabequalität gegenüber Original evtl. gemindert • Evaluation Copy - Quality may be reduced • Carus-Verlag

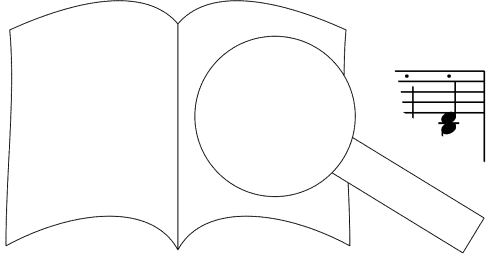

Do - mi-ne, li - be - ra me, Do - mi-ne, de

Quattro sole voci  
*sotto voce*

quan - do coe - li mo-ven-di sunt et ter-ra, li -

sunt, mo - ven-di sunt et ter - - - ra, li - be-ra me,

ter - - - ra, li - - -

Quattro sole voci  
*sotto voce*

quan - do coe - li mo-ven-di sunt, mo - ven-di sunt et ter-ra,

*ppppp*

mor - te, de mor - ter - na, in di - e

- - be - ra, li - - - be - -

li - be-ra me, li - be-ra me, Do - -

be - de mor - te, in di - e

me de

344

il - la tre - - - men - - - da.  
 ra me, li - be - ra me, Do - mi - ne.  
 - mi - ne, de mor - te ae - ter - - - na.  
 il - la, il - - la tre - men - - - da.  
 te, in di - e tre - men - - - da.

*ppp*

*pp*

352

Soprano  
*espressivo*

Do - mi - ne, li - - -

Ob

357

ae -

362 *cresc.*

ter - - - na, in di - - - e tre - men - da.

Basso tutti *ppp* Dum

367

Tutti *pp* *sotto voce*  
 Tutti *pp* *sotto voce*  
 Tutti *pp* *sotto voce*

Dum ve - ne-ris,  
 Dum ve - ne-ris,  
 Dum ve - r

ve - ne-ris - ju - di-ca-re sae - cu-lum per - ne-ris -

*cominciando \**  
*sotto voce*

*ppp*

372 *cresc.*

-ris ju - di-ca-re  
 ve - ne-ris ju - di-ca-re  
 dum ve - ne-ris ju - di-ca-re

- cu-lum per i - gnem, *cresc.*

\* mit hoher Stimme anfangend

377 *ancora cresc.*

sae - cu-lum per i - gnem. Do-mi - ne,

sae - cu-lum per i - gnem. Do-mi - ne,

sae - cu-lum per i - gnem. Do-mi - ne,

ju - di-ca-re sae - cu-lum, sae - cu-lum per i - gnem. Do-mi - ne,

382 *tutta forza*

Do - mi - ne, Do-mi - ne, Do - mi - ne, li - be - ra, li -

Do - mi - ne, Do-mi - ne, Do - mi - ne, li - be - ra. oe - ra

Do - mi - ne, Do-mi - ne, Do - mi - ne, li - be - ra

Do - mi - ne, Do-mi - ne, Do - mi - ne, be - ra, li - be - ra

*Tutti*

388 Soprano *f*

Li - be - ra de mor - -

me de r na, in di - e il - -

me cer - na, in di - e il - -

ae - ter - na, in di

me de - mor - te

PROBEPARTITUR

Ausgabequalität gegenüber Original evtl. gemindert • Evaluation Copy - Quality may be reduced • Carus-Verlag

te ae - ter - - - - na.  
 la tre - men - - - - da,  
 la tre - men - - - - da,  
 la tre - men - - - - da,  
 la tre - men - - - - da,

*p* *espressivo*

*p*  
 Li - - - - ra  
 me,  
 be - ra me,  
 - be - ra me,

*pp*

Ausgabequalität gegenüber Original evtl. gemindert • Evaluation Copy - Quality may be reduced • Carus-Verlag

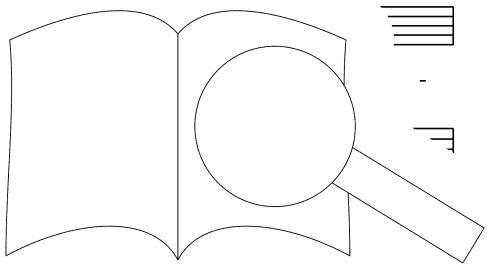



li - be-ra me, Do-mi-ne, de mor-te ae-ter-na, in di - e il - la tre -

Coro

be - - - ra me,

li - - - be - ra me,

li - - - be - ra me,

li - - - be - ra me,

ppp

men - da,

li - be - ra

li - be - ra me.

li

li - be - ra me.

be - ra me,

li - be - ra me.

be - ra me,

li - be - ra me.

li - be - ra me,

ppp

Timp

PROBENPARTITUR  
Ausgabequalität gegenüber Original evtl. gemindert • Evaluation Copy - Quality may be reduced • Carus-Verlag

