

Christian Ehregott Weidner  
Ein Kind ist uns geboren  
Weihnachtsoratorium

---

2 Flauti  
Coro SATB  
2 Fagotti, 2 Corni, 2 Trombe, Timpani,  
Violini, Viola e Basso continuo

Erstausgabe / First edition  
herausgegeben von / edited by  
Klaus Winkler

Partitur / Full score

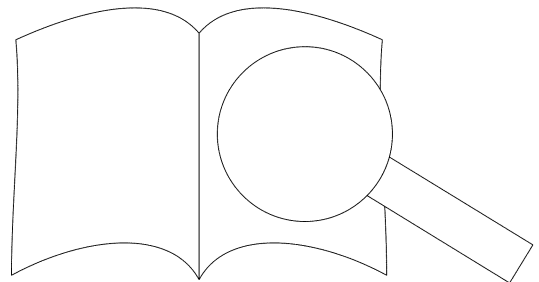

Carus  1

Ausgabequalität gegenüber Original evtl. gemindert • Evaluation Copy - Quality may be reduced • Carus-Verlag 

# Inhalt

Vorwort	3
1. Chor: Ein Kind ist uns geboren	4
2. Chor der Engel – Chor der Menschen: Schöpfer, lass mit tiefem Bücken	20
3. Choral: Gloria sei dir gesungen	
Kritischer Bericht	

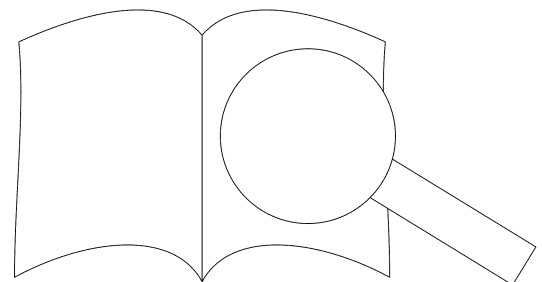

Das folgende Aufführungsmaterial vor:  
- (C 10.020/02), Klavierauszug (Carus 10.020/03),  
- Orchestermaterial (Carus 10.020/19).

The following performance material is available:  
full score (Carus 10.020), vocal score (Carus 10.020/03),  
complete orchestral material (Carus 10.020/19).

## Vorwort

Christian Ehregott Weinlig wurde am 28. September 1743 in Dresden als Sohn des Dresdner Bürgermeisters Christian Weinlig (1681–1762) geboren. Als Externer besuchte er die Kreuzschule und erhielt seine musikalische Ausbildung bei Gottfried August Homilius. An der Universität Leipzig begann er 1763 das Studium der Theologie, das er aber bald wieder aufgab. Für die Koch'sche Schauspielergesellschaft in Leipzig komponierte er Ballette, die auch von dem Dichter Christian Felix Weiße gelobt wurden; dieser mittelte ihm 1767 die Organistenstelle an der Reformierten Kirche in Leipzig, 1773 wechselte er als Organist nach Thorn. Dort komponierte er ein erstes Passionsspiel, das 1777 unter der Leitung von Homilius in der Frauenkirche aufgeführt wurde.

1780 kehrte Weinlig in seine Vaterstadt zurück und erhielt die Organistenstelle an der Dreifaltigkeitskirche, außerdem war er Accompagnist der Oper. Nach dem Tode Homilius' wurde er dessen Nachfolger als Kreuzkantor. Unter Weinlig' s Leitung gelang es, Musiker der Hofkapelle für die Kreuzkirche zu verpflichten. In seine Amtszeit fällt die Einweihung der neuen Kreuzkirche am 2. März 1792. 1809 erkrankte Weinlig und konnte seinen Dienst nicht mehr verrichten; am 14. März 1817 starb er in Dresden.

Im Weinlig'schen Schaffen stand die geistliche Musik im Vordergrund, die Vielzahl von Kantaten und eine Reihe von Passionen. Stilistisch setzte er die Tradition seines Lehrers Homilius fort. Seine Zeitgenossen zollten ihm ungeheuren Respekt. In Mitteldeutschland fanden seine Werke eine weite Verbreitung und wurden bis weit in das 19. Jahrhundert hinein von den Kantoreien aufgeführt.

Die dreisätzige Kantate *Ein Kind ist uns geboren* für gemischten Chor und Orchester ist ein solches Beispiel, das in mehreren Abschriften überliefert ist. Das genaue Entstehungsdatum ist nicht bekannt. Das Auftrittsdatum 1798 auf dem Titelblatt der Partiturabdruck in Leipzig liefert aber einen Anhaltspunkt.

Der Einleitungssatz ist als Paßacchiale in 3/4 Takt über den Text „geboren“ komponiert, die Violen, die Oboen und Hörnern unterstützen die Wirkung.

Im Mittelsatz „Engel“ mit einem Chor der die Heiligkeit der Geburt Jesu rühmend besingt, hat der Komponist durch die unterschiedliche Besetzung der Stimmen, einerseits durch Holzbläser, andererseits durch das ganze Orchester, eine schöne Klangfülle erreicht.

Der vierte Satz der virtuos figurierte Choral *Gloria sei dir gesungen* führt dem Trompeten und Pauken zur Steigerung der Wirkung.

Eine schöne und ungewöhnliche Position des ehemaligen Thomanders, der als Kreuzkantor, die ihre Wirkung erzielt.

Der Komponist hat die Archiven der evangelischen Pfarrkirchen in Leipzig und Olbernhau danke ich herzlich für die Unterstützung der Quellen.

Dresden, den 1. Dezember 2012

Klaus Winkler

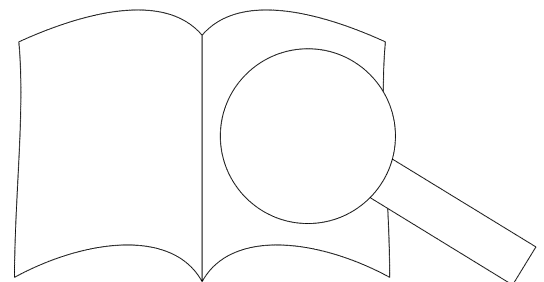

# Ein Kind ist uns geboren

Weihnachtskantate

Christian Ehregott Weinlig

1743–1813

## 1. Chor

Pastorale dolce assai

Flauto I

Flauto II

Oboe I

Oboe II

Corno I, II  
in D

Violino II

Viola

Soprano

Alto

Tenore

C.

*cel*

*p*

8/3 7/2 8/3 7/2 8/3

Aufführungsdauer / Duration: ca. 9 min.

© 2013 by Carus-Verlag, Stuttgart – CV 10.020

Vervielfältigungen jeglicher Art sind gesetzlich verboten. / Any unauthorized reproduction is prohibited by law.

Alle Rechte vorbehalten / All rights reserved / Printed in Germany / www.carus-verlag.com

First edition  
edited by  
Klaus Winkler

8

pp

p cresc.

pp

p cresc.

p cresc.

p cresc.

pp

pp

p cresc.

p cresc.

p cresc.

Ein Kind ist uns ge-

Ein Kind ist uns ge-

Kind ist uns ge-

t uns ge-

8 3 5 4 3 6 4 5 pp 7

7 p 3 7 8 2

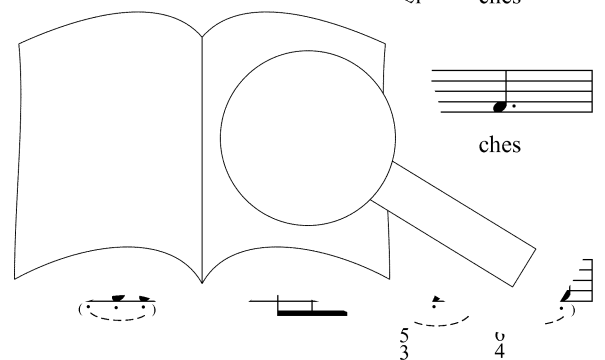

PROBEPARTITUR  
 Evaluation Copy - Quality may be reduced • Carus-Verlag

Herr - schaft ist *dolce* wel - ches Herr - schaft  
 Herr - schaft *dolce* chul - ter, wel - ches Herr - schaft  
 sei - ner Schul - ter, *dolce* Herr - schaft  
 ist auf sei - ner Schul - ter, *dolce* schaft

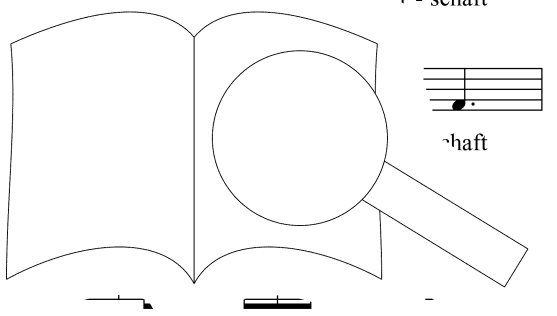

PROBENPARTITUR  
 Ausgabequalität gegenüber Original evtl. gemindert • Evaluation Copy - Quality may be reduced • Carus-Verlag

ist auf sei - ner Un - der - bar, Rat, Kraft,  
 ist an - der he - ß: Wun - der - bar, Rat, Kraft,  
 sul - ter. Und er he - ß: Rat, Kraft,

ist an - der Schul - ter. Und er Kraft,

PROBEPARTITUR  
 Evaluation Copy - Quality may be reduced • Carus-Verlag



Musical score for the first system. It includes piano accompaniment for the right hand (RH) and left hand (LH), and vocal staves. The piano parts feature a melodic line with slurs and a bass line. Dynamics include *p* (piano) and *cresc.* (crescendo). The tempo/mood is marked *dolce*.

Musical score for the second system. It includes piano accompaniment and vocal staves. The piano part has a melodic line with a slur and a bass line. Dynamics include *p* and *cresc.*. The tempo/mood is marked *dolce*.

Musical score for the third system. It includes piano accompaniment and vocal staves. The piano part has a melodic line with a slur and a bass line. Dynamics include *p* and *cresc.*. The tempo/mood is marked *dolce*.

Musical score for the fourth system. It includes piano accompaniment and vocal staves. The piano part has a melodic line with a slur and a bass line. Dynamics include *p* and *cresc.*. The tempo/mood is marked *dolce*.

Musical score for the fifth system. It includes piano accompaniment and vocal staves. The piano part has a melodic line with a slur and a bass line. Dynamics include *p* and *cresc.*. The tempo/mood is marked *dolce*.

Musical score for the sixth system. It includes piano accompaniment and vocal staves. The piano part has a melodic line with a slur and a bass line. Dynamics include *p* and *cresc.*. The tempo/mood is marked *dolce*.

Musical score for the seventh system. It includes piano accompaniment and vocal staves. The piano part has a melodic line with a slur and a bass line. Dynamics include *p* and *cresc.*. The tempo/mood is marked *dolce*.

Musical score for the eighth system. It includes piano accompaniment and vocal staves. The piano part has a melodic line with a slur and a bass line. Dynamics include *p* and *cresc.*. The tempo/mood is marked *dolce*.

Musical score for the ninth system. It includes piano accompaniment and vocal staves. The piano part has a melodic line with a slur and a bass line. Dynamics include *p* and *cresc.*. The tempo/mood is marked *dolce*.

PROBEPARTITUR  
 Ausgabegqualität gegenüber Original evtl. gemindert • Evaluation Copy - Quality may be reduced • Carus-Verlag

Held, — e - wig Va - ter, — Rat, — Kraft, Held, — e - wig Va - ter,  
 Held, — e - wig Va - ter, — Rat, — Kraft, Held, — e - wig Va - ter,  
 er, wun - der - bar, Rat, — ter,  
 Va - ter, wun - der - bar, Rat, — ter,  
*tasto solo*

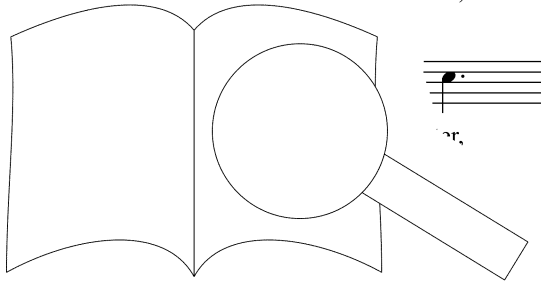

*p cresc.* *esc.* *pp*  
*p cresc.* *p cresc.* *pp*  
*cresc.* *p cresc.*

*p cresc.* *à 2* *p*  
*p cresc.* *pp*

*p cresc.* *pp*  
*p cresc.* *cresc.* *pp*

*p cresc.* *pp*  
*p cresc.* *pp*

*p cresc.* *pp*  
*esc.* *p cresc.* *pp*

*p cresc.* *pp*  
*p cresc.* *pp*

*p cresc.* *pp*  
*p cresc.* *pp*

Frie - de - fürst, - fürst, Frie - de - fürst, Frie - de -  
 Frie - de - de - fürst, Frie - de - fürst, Frie - de -  
 Frie - de - fürst, Frie - de -  
 rie - fürst, Frie - de - fürst, Frie - de -

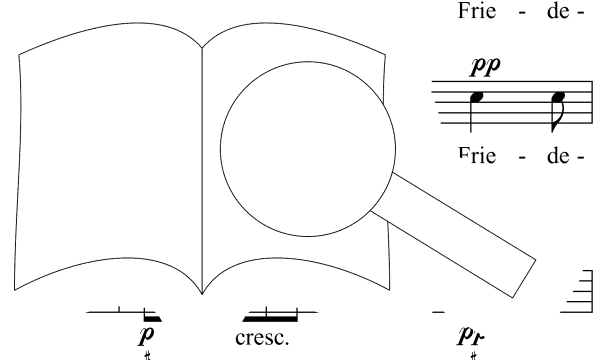

PROBE-PARTITUR  
 Ausgabqualität gegenüber Original evtl. gemindert • Evaluation Copy - Quality may be reduced • Carus-Verlag

PROBEPARTITUR

45

cresc. cresc. molto cresc. cresc. molto cresc. cresc. molto cresc.

ff ff ff ff

dolce dolce dolce dolce dolce dolce dolce dolce dolce dolce

fürst, Frie - de - fürst. fürst, Frie je - fürst.

Ein Ein Ein Ein Ein

7 7

molto cresc. ff

Carus-Verlag

Kind ist uns ge - bo - ren, ein Sohn ist uns ge - ge - ben, ein Sohn ist uns ge - ge - ben,

Kind ist uns ge - ge - ben, ein Sohn ist uns ge - ge - ben,

ren, ein Sohn ist uns ge - ge - ben,

Kind ge - bo - ren, ein Sohn ist uns ge - ge - ben,

à 2

wel - ches Herr - s - auf s - Schul - ter, ist - auf sei - ner Schul - ter.

wel - ches Herr - s - auf s - Schul - ter, ist auf sei - ner Schul - ter.

...aft ist - auf sei - ner Schul - ter.

Herr - schaft ist auf sei - ner Schul

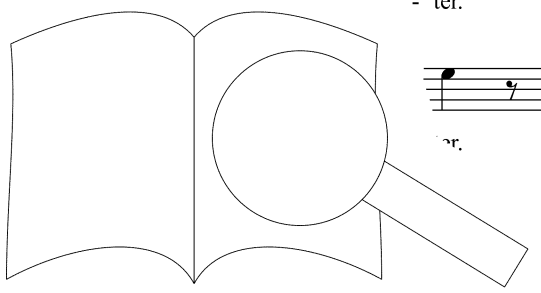

PROBEPARTITUR

PROBEPARTITUR

Evaluation Copy - Quality may be reduced • Carus-Verlag

Ausgabequalität gegenüber Original evtl. gemindert.

Piano accompaniment for the first system, including grand staff and individual staves.

Piano accompaniment for the second system, including grand staff and individual staves.

Und er hei - ßt: Wun - der-bar, Rat, Kraft, Held, e - wig Va - ter,

Und er hei - ßt: Wun - der-bar, Rat, Kraft, Held, e - wig Va - ter,

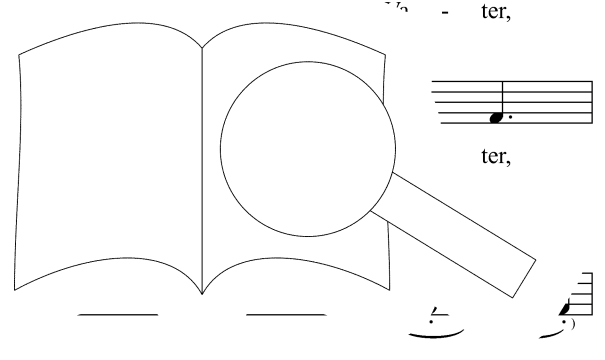

PROBEPARTITUR  
 Evaluation Copy - Quality may be reduced • Carus-Verlag

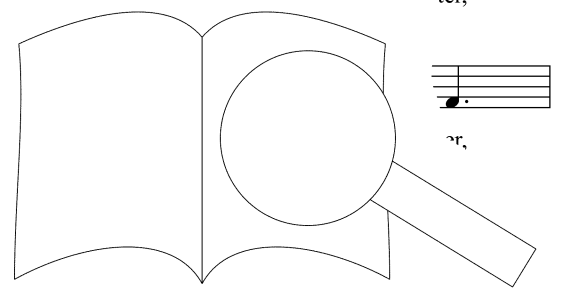

PROBEPARTITUR

Ausgabequalität gegenüber Original evtl. gemindert • Evaluation Copy - Quality may be reduced • Carus-Verlag

*cresc.*

*cresc.*

*cresc.*

*cresc.*

*cresc.*

*cresc.*

*cresc.*

*cresc.*

*cresc.*

*cresc.*

*cresc.*

*cresc.*

Frie - de - fürst, .raf Rat, — Kraft, Held, e - - - wig —  
 Frie - de Kraft, Held, Rat, — Kraft, Held, e - wig —  
 Held, e - wig  
 rie fürst, Held, wig

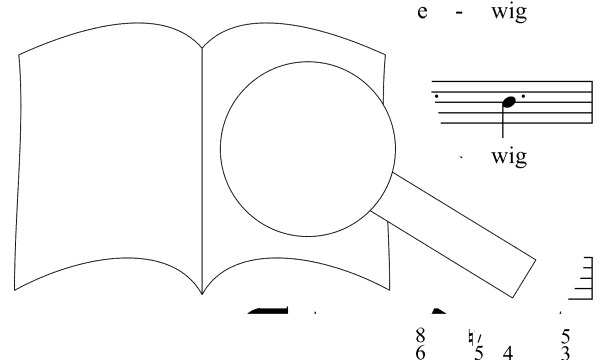

8 6 4/5 4 3



Va - ter, Frie - de Kraft, Held, Rat, — Kraft, Held, e -  
 Va - ter Rat, — Kraft, Held, Rat, — Kraft, Held,  
 8 1. fürst, H - 14  
 rie - de - fürst,

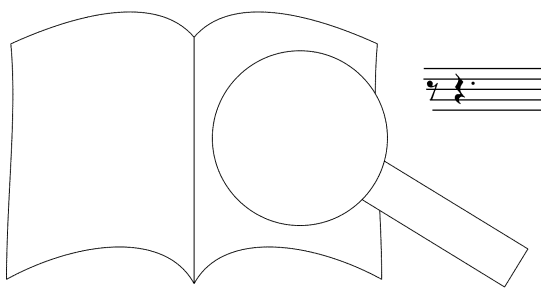

PROBEPARTITUR  
 Ausgabegqualität gegenüber Original evtl. gemindert • Evaluation Copy - Quality may be reduced • Carus-Verlag

90

à 2

- - wig - Va - - - - - fürst, Frie - de - fürst, Frie - de - fürst.

e - - - - - e - de - - fürst, Frie - de - fürst, Frie - de - fürst.

ter, Frie - de - fürst, - - - - - fürst.

e Va - ter, Frie - de - fürst

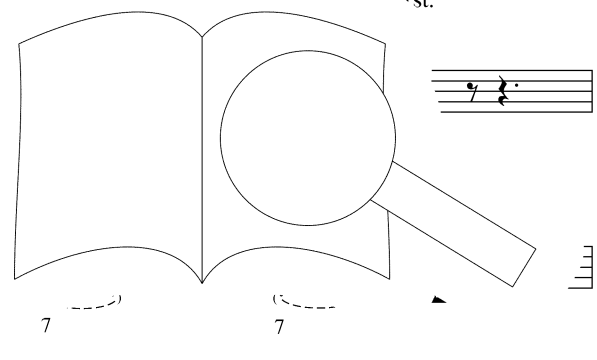

PROBEPARTITUR

PROBEPARTITUR

Ausgabequalität gegenüber Original evtl. gemindert • Evaluation Copy - Quality may be reduced • Carus-Verlag

*p* *cresc.* *decresc.* *pp*  
*p* *cresc.* *p* *pp*  
*p* *cresc.* *cresc.* *p* *pp*  
*cresc.* *decresc.* *p* *pp*

*à 2*  
*cresc.* *decresc.* *p*

*cresc.* *decresc.* *pp*  
*cresc.* *pp*  
*p* *cresc.* *p* *pp*

*p* *cresc.* *decresc.* *p* *pp*

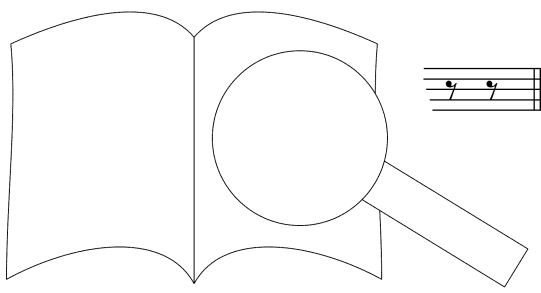

PROBE-PARTITUR  
 Ausgabequalität gegenüber Original evtl. gemindert • Evaluation Copy - Quality may be reduced • Carus-Verlag

## 2. Chor der Engel – Chor der Me

**Un poco moderato**

Oboe I *Solo*

Oboe II *Solo*

Fagotto I, II *Solo à 2*

Corno I, II in D *Solo à 2*

Tromba I, II in D *à 2*

Timpani D - A

Violino II

Viola

Soprano *Engel*  
Schöp - fer, — lass mit tie - fem Bü-cken

Alto  
Schöp - fer, lass mit tie - fem Bü-cken

Tenore  
Schöp - i-cken

Schöp - en

Violoncello  
Contrabasso  
Organo *senza Violoncello e Contrabasso*

6 - 6 5  
4 3

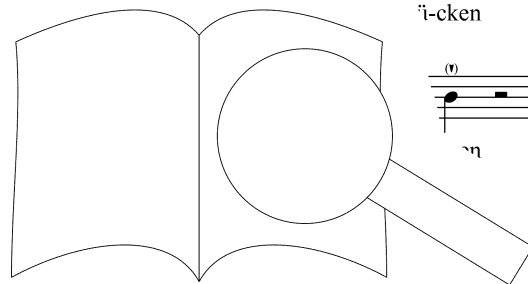

7

uns in das Ge - heim - nis bli - cken, wel - chem nichts,  
 uns i - heim - nis bli - cken, wel - chem nichts,  
 Ge - heim - nis  
 das Ge - heim - nis

4 2    6 — 2    6 — 6    4 3    5    4 3    2

Piano accompaniment for the first system, measures 13-16. The music is in G major and 4/4 time. It features a steady bass line and a more active treble line with some grace notes.

Piano accompaniment for the second system, measures 17-20. The music continues with similar textures, including a piano (*p*) dynamic marking in measure 19.

Piano accompaniment for the third system, measures 21-24. This system includes dynamic markings for piano (*p*), crescendo (*cresc.*), and forte (*f*).

Chor der Menschen

wel - chem nichts. ... leicht. Va - - - ter

wel - ch' ... - ße gleich. Va - - - ter

... an Grö - ße gleich. - - - ter

we, nichts, nichts an Grö - ße gleich. - - - ter

Tutti Ba:  
tasto sol

6 - 6 4 5 # *p* cresc.

PROBE-PARTITUR

PROBE-PARTITUR  
Ausgabequalität gegenüber Original evtl. gemindert • Evaluation Copy - Quality may be reduced • Carus-Verlag 

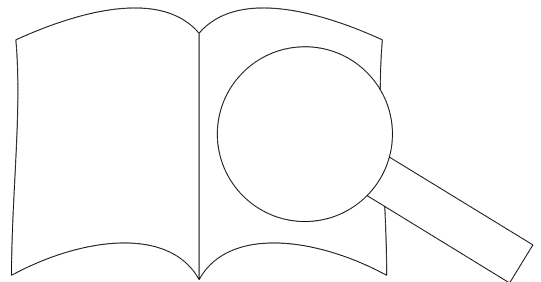

PROBE-PARTITUR

PROBE-PARTITUR  
Ausgabequalität gegenüber Original evtl. gemindert • Evaluation Copy - Quality may be reduced • Carus-Verlag 

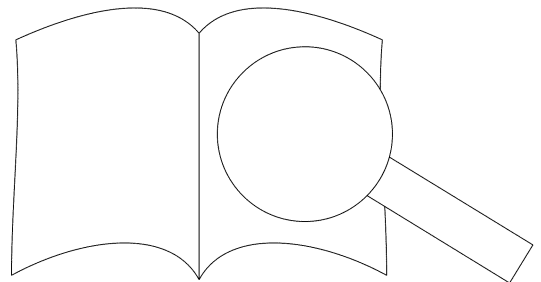



PROBE-PARTITUR

PROBE-PARTITUR  
Ausgabequalität gegenüber Original evtl. gemindert • Evaluation Copy - Quality may be reduced • Carus-Verlag 

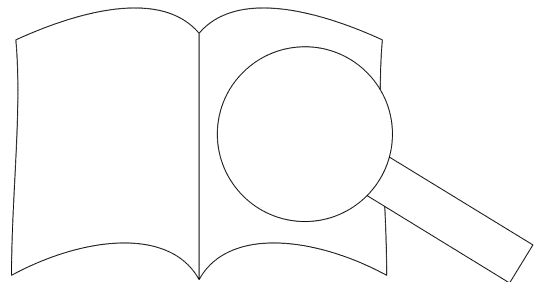

PROBE-PARTITUR

PROBE-PARTITUR  
Ausgabequalität gegenüber Original evtl. gemindert • Evaluation Copy - Quality may be reduced • Carus-Verlag 

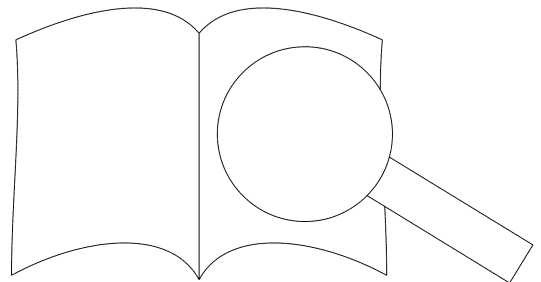

First system of musical notation for piano. Treble and bass clefs. Dynamics: *p*, *f*.

Second system of musical notation for piano. Treble and bass clefs. Dynamics: *p*, *f*. Includes "à 2" marking.

Third system of musical notation for piano. Treble and bass clefs. Dynamics: *p*, *f*.

Vocal lines with lyrics:
   
al - ler gu... lass uns Glau - bens - ein - falt
   
al - ler... lass uns Glau - bens - ein - falt
   
...en Ga - ben, lass u... falt
   
... gu - ten Ga - ben, lass u...
   
Diagram of an open book with a magnifying glass over it.

PROBENPARTITUR  
 Ausgabequalität gegenüber Original evtl. gemindert • Evaluation Copy - Quality may be reduced • Carus-Verlag

ha-ben, wo wo — Ver - nunft, Ver-nunft nicht wei - ter

ha-ben, ift, wo Ver - nunft, Ver-nunft nicht wei - ter

ver - nunft, wo rei - ter

ja-, wo Ver - nunft, wo - ter

6 4 3 6 - 4 3 - 6

4 #

PROBE-PARTITUR

PROBE-PARTITUR

Evaluation Copy - Quality may be reduced • Carus-Verlag

PROBE-PARTITUR

Ausgabequalität gegenüber Original evtl. gemindert

Musical notation system 1: Treble, Middle C, and Bass clefs with notes and fingerings (a) (a) (a) (a).

Musical notation system 2: Treble, Middle C, and Bass clefs. Includes the instruction *à 2*.

Musical notation system 3: Treble, Middle C, and Bass clefs with notes and fingerings.

Musical notation system 4: Treble, Middle C, and Bass clefs. Includes the instruction *kann.* on the treble and middle C staves.

Musical notation system 5: Bass clef with notes and fingerings (6 3 3 3 3 3 3 3 7 6 6 5).

sostenuto  
ten.

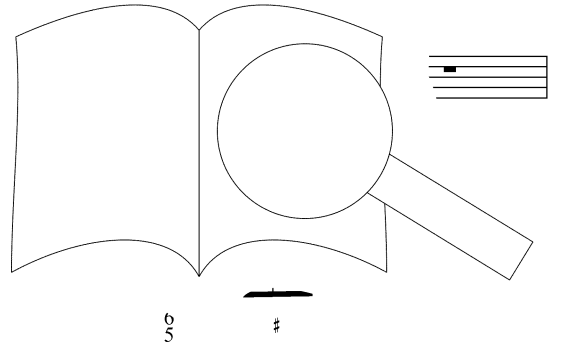

6 5 #

PROBEPARTITUR  
Ausgabequalität gegenüber Original evtl. gemindert • Evaluation Copy - Quality may be reduced • Carus-Verlag

Chor der Engel

Men - schen. Jott be - wo-gen, dass er euch so  
 Men - hat Gott be - wo-gen, dass er euch so  
 was hat Gott be euch so  
 Me. schen, was hat Gott b  
 h so

*Violoncello e Contrabasso*

PROBEPARTITUR  
 Ausgabqualität gegenüber Original evtl. gemindert • Evaluation Copy - Quality may be reduced • Carus-Verlag

PROBE-PARTITUR  
 Ausgabqualität gegenüber Original evtl. gemindert • Evaluation Copy - Quality may be reduced • Carus-Verlag

PROBE-PARTITUR  
 Ausgabequalität gegenüber Original evtl. gemindert • Evaluation Copy - Quality may be reduced • Carus-Verlag

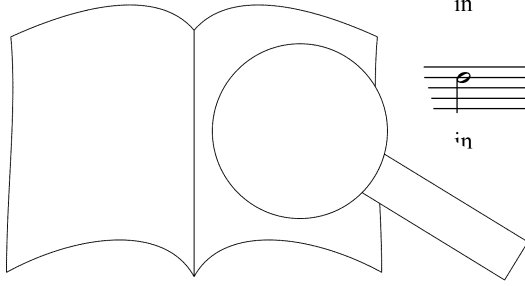



First system of piano accompaniment. Treble clef, key signature of one sharp (F#). Bass clef. Includes dynamic markings like *mf* and *ff*, and articulation marks like accents and slurs.

Second system of piano accompaniment. Treble clef, key signature of one sharp (F#). Bass clef. Includes dynamic markings like *mf* and *ff*, and articulation marks like accents and slurs.

Third system of piano accompaniment. Treble clef, key signature of one sharp (F#). Bass clef. Includes dynamic markings like *mf* and *ff*, and articulation marks like accents and slurs.

Vocal score with lyrics in German and piano accompaniment. The lyrics are:
   
höh' - ren Chö - ren un - sers Got - tes Lob ver - meh - ren, der uns
   
höh' - rer sers Got - tes Lob ver - meh - ren, der uns
   
un - sers Got - tes der uns
   
Chö - ren un - sers Got - te:
   
The piano accompaniment continues below the vocal lines, with dynamic markings like *mf* and *ff*.

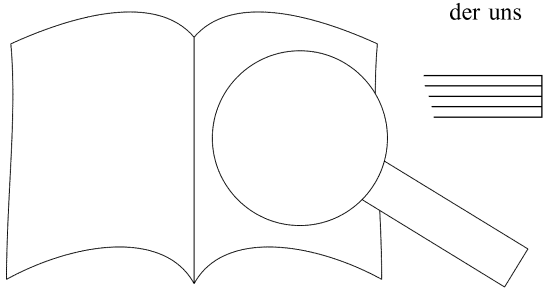

6 6 #4 6 #6 6 4 4 5

sol - - - ches - - - .amt.  
sol - et - - - Je - stimmt.  
Heil - - - be - stimmt.  
hes - - - Heil - - - be - stimmt.

sostenuto ten.

4/2 6/4 6/4 5/4 6/8 3/4 3/4 3/4 3/4 3/4 7/8 6/8 5/4

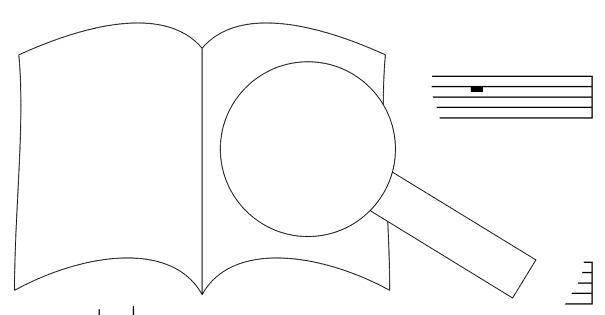

PROBEPARTITUR  
Ausgabequalität gegenüber Original evtl. gemindert • Evaluation Copy - Quality may be reduced • Carus-Verlag

First system of musical notation, consisting of three staves (treble, alto, and bass clefs) with a key signature of one sharp (F#) and a common time signature (C). The music features a melodic line in the treble clef and a bass line in the bass clef.

Second system of musical notation, consisting of three staves. The treble clef staff contains a complex melodic passage with many sixteenth notes. The bass clef staff provides a steady accompaniment.

Third system of musical notation, consisting of three staves. The treble clef staff features a dense texture of sixteenth notes, while the bass clef staff continues the accompaniment.

Fourth system of musical notation, consisting of three staves. This system appears to be mostly empty or contains very faint notation, possibly representing a rest or a specific performance instruction.

Fifth system of musical notation, consisting of three staves. The bass clef staff has a melodic line, while the treble clef staves are mostly empty.

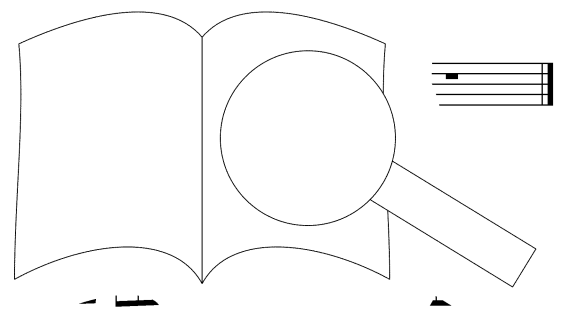

PROBEPARTITUR  
 Ausgabequalität gegenüber Original evtl. gemindert • Evaluation Copy - Quality may be reduced • Carus-Verlag

### 3. Choral

**Molto Vivace**

Flauto I, II

Oboe I, II

Fagotto I, II

Corno I, II  
in D

Tromba I, II  
in D

Timpani  
D - A

Violino II

Viola

Soprano

Alto

Ter

Viol.  
Contrabasso  
Organo

unisono

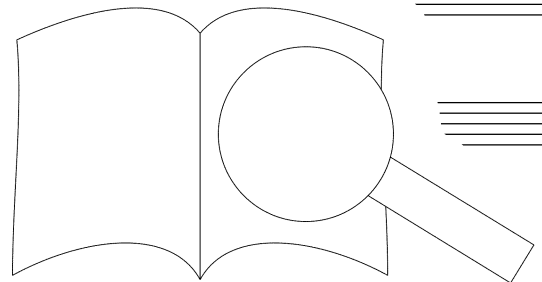

Musical score for the first system, featuring piano and bass staves. It includes a dynamic marking of *f* and various musical notations such as notes, rests, and bar lines.

Musical score for the second system, featuring piano and bass staves. It includes a dynamic marking of *f* and various musical notations.

Musical score for the third system, featuring piano and bass staves. It includes trills (*tr*) and a dynamic marking of *ff*.

Musical score for the fourth system, featuring vocal staves with lyrics in German. The lyrics include: "sei dir gesungen", "Heiland, zum Lobe", "Achtung, dir gesungen", "Heiland, zum Lobe", "Gottlicher Heiliger".

Musical score for the fifth system, featuring piano and bass staves. It includes a dynamic marking of *ff* and various musical notations.

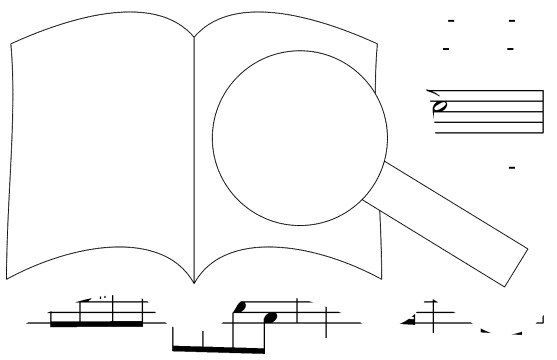

PROBEPARTITUR  
 Ausgabequalität gegenüber Original evtl. gemindert • Evaluation Copy - Quality may be reduced • Carus-Verlag

9

gen mit  
ben bist

gen mit  
ben bist

ger mit  
ben bist

Men - schen und er  
du der Welt au

Men - schen und er  
du der Welt au

PROBEPARTITUR

Ausgabequalität gegenüber Original evtl. gemindert • Evaluation Copy - Quality may be reduced • Carus-Verlag

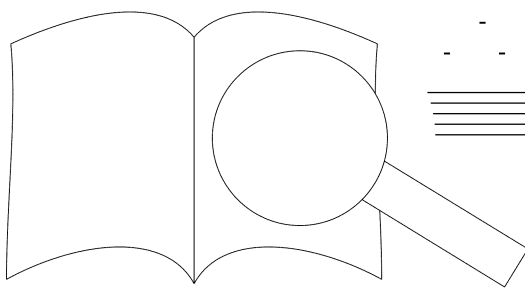

gen, dir, der  
ben, die ot

ver - wor - den bist.  
lo - ren ist.

gen, dir  
ben, di

Mensch ge - wor - den bist.  
dich ver - lo - ren ist.

du Mensch ge -  
ne dich ver -

der du Mensch ge -  
oh - ne dich ver -

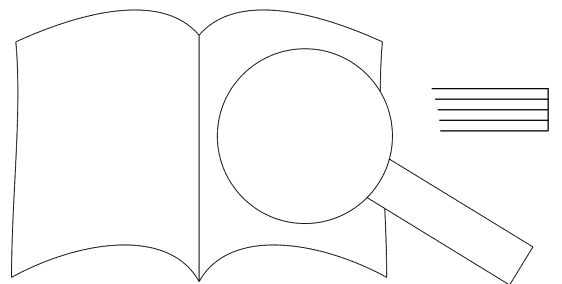

PROBEPARTITUR

Ausgabequalität gegenüber Original evtl. gemindert • Evaluation Copy - Quality may be reduced • Carus-Verlag

Musical score system 1, measures 19-21. It consists of three staves: a treble clef staff with a key signature of two sharps (F# and C#), a bass clef staff with a key signature of two sharps, and a grand staff (treble and bass clefs) with a key signature of two sharps. The music includes chords and melodic lines.

Musical score system 2, measures 22-24. It consists of three staves: a treble clef staff with a key signature of two sharps, a bass clef staff with a key signature of two sharps, and a grand staff with a key signature of two sharps. The notation includes a 'à 2' marking above the first staff.

Musical score system 3, measures 25-27. It consists of three staves: a treble clef staff with a key signature of two sharps, a bass clef staff with a key signature of two sharps, and a grand staff with a key signature of two sharps. The music features a complex rhythmic pattern with many sixteenth notes.

Musical score system 4, measures 28-30. It consists of three staves: a treble clef staff with a key signature of two sharps, a bass clef staff with a key signature of two sharps, and a grand staff with a key signature of two sharps. The music is mostly rests, indicating a section where the instruments are silent.

Musical score system 5, measures 31-33. It consists of three staves: a treble clef staff with a key signature of two sharps, a bass clef staff with a key signature of two sharps, and a grand staff with a key signature of two sharps. The music resumes with melodic and harmonic content.

PROBEPARTITUR  
 Ausgabequalität gegenüber Original evtl. gemindert • Evaluation Copy - Quality may be reduced • Carus-Verlag

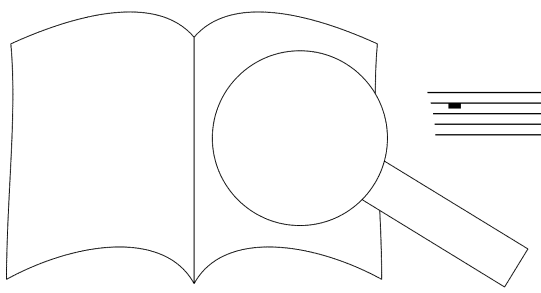



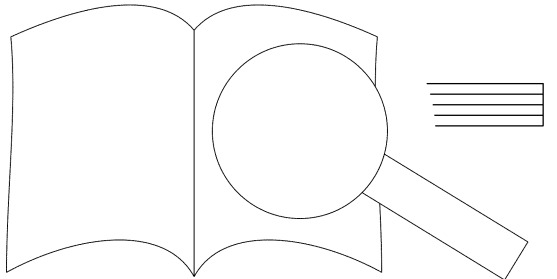

PROBEPARTITUR

Ausgabequalität gegenüber Original evtl. gemindert • Evaluation Copy - Quality may be reduced • Carus-Verlag

- get Herz und Mund  
 sin - get Herz und Mund  
 dir sin - get  
 dir sin - get

PROBEPARTITUR

Ausgabequalität gegenüber Original evtl. gemindert • Evaluation Copy - Quality may be reduced • Carus-Verlag

Hal - le - l' von E - wig -

Hal - ja, von E - wig -

- - - ja, ig -

- - - lu - - - ja,

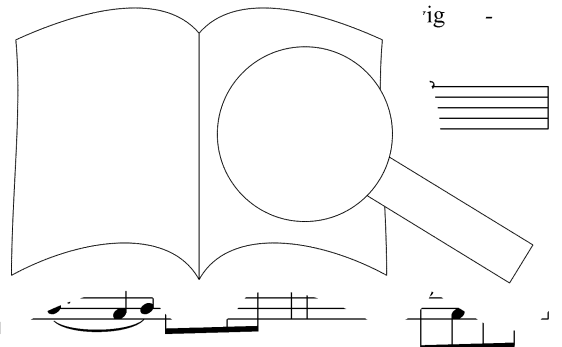

PROBEPARTITUR  
 Ausgabequalität gegenüber Original evtl. gemindert • Evaluation Copy - Quality may be reduced • Carus-Verlag

keit zu - - keit sei Dank und

keit - wig - - keit sei Dank und

E - - wig - - und

kei zu E - - wig - -

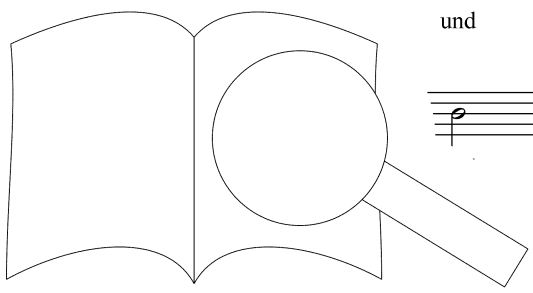

PROBEPARTITUR

PROBEPARTITUR

PROBEPARTITUR

Ausgabequalität gegenüber Original evtl. gemindert • Evaluation Copy - Quality may be reduced • Carus-Verlag

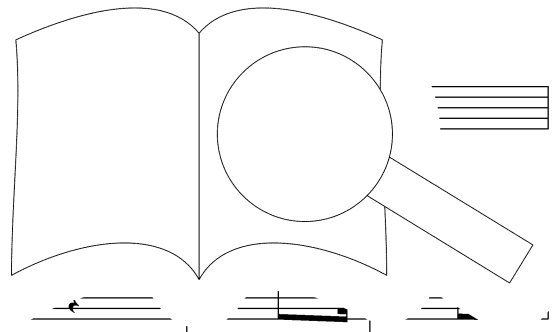

PROBEPARTITUR  
 Ausgabequalität gegenüber Original evtl. gemindert • Evaluation Copy - Quality may be reduced • Carus-Verlag

Musical score system 1, measures 46-48. It consists of three staves: two treble clefs and one bass clef. The key signature has two sharps (F# and C#). The notation includes quarter notes, eighth notes, and rests. A 'à 2' marking is present above the second treble staff in measure 48.

Musical score system 2, measures 49-51. It consists of three staves: two treble clefs and one bass clef. The key signature has two sharps. The notation includes quarter notes, eighth notes, and rests. A 'à 2' marking is present above the second treble staff in measure 49.

Musical score system 3, measures 52-54. It consists of three staves: two treble clefs and one bass clef. The key signature has two sharps. The notation includes sixteenth-note runs and quarter notes.

Musical score system 4, measures 55-57. It consists of three staves: two treble clefs and one bass clef. The key signature has two sharps. The notation is mostly rests, indicating a section where the instruments are silent.

Musical score system 5, measures 58-60. It consists of three staves: two treble clefs and one bass clef. The key signature has two sharps. The notation includes sixteenth-note runs and quarter notes.

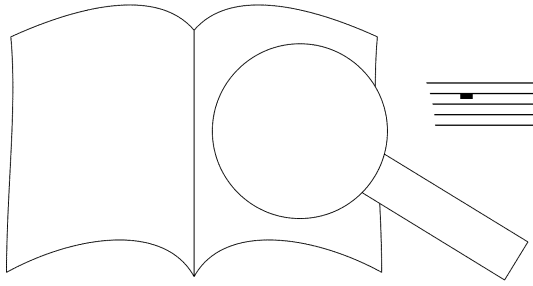

PROBE-PARTITUR  
 Ausgabqualität gegenüber Original evtl. gemindert • Evaluation Copy - Quality may be reduced • Carus-Verlag

# Kritischer Bericht

## I. Die Quellen

Die Weihnachtskantate *Ein Kind ist uns geboren* von Chr. E. Weinlig ist in vier vollständigen Abschriften und zwei Bearbeitungen des Eingangschores überliefert.

### A Hauptquelle

Augustusburg, Evangelisch-lutherisches Pfarramt der Stadtkirche St. Petri, Musiksammlung (D-AG), Signatur: *Mus. W.2:4* (Partitur) und *Mus. W.2:4a* (Stimmen).

Originales Titelblatt der Partitur: „No. 30. / Nat[ur] Christi / Ein Kind ist uns geboren / a / Clar. I. / Clar. II. / Corno I. / Corno II. / Flauto I. / Flauto II. / Oboe II. / Violino I. / Violino II. / Viola / Violoncello / Basso c. / Fondamento / Comp. v[er]g[e]n. / Cant[or]. Aug[ust]burgensis“  
Kopftitel der Partitur: „Festo [rechts] comp. Weinlig“.

Es handelt sich um eine Abschrift von Gottlob Berge (ca. 1754–1825; 7. 1825 Kantor in Augustusburg) aus dem Jahr 1775 und 1798 mit originaler Folierung, 21,5 x 36 cm.

Stimmenmaterial: G. Berge: „Canto.“ (2x), „Alto.“ (2x), „Basso.“ (2x), „Viol. I.“ (2x), „Viol. II.“, „Fondam.“ (= Bc bzw. Organo mit Ganztone tiefer notiert), „Fl. I.“, „Fl. II.“, „Oboe II.“, „Corn. I in D.“, „Corn. II in D.“, „Tromba II.“, „Timp.“.

Die Partitur findet sich auf vier Blättern handschriftlich der von Weinlig geschriebenen Singtext der Weihnachtskantate.

Als weitere Quellen sind Abschriften aus Olbernhau, Halle und Grimma zu nennen sowie zwei Abschriften des Eingangschores aus Augustusburg.

### B Olbernhau, Evangelisch-lutherisches Pfarramtarchiv (D-OLH);

Signatur: *Mus. arch. W.1:6* (Partitur) und *Mus. W.1:6a* (Stimmen).

Originaler Titel: „J[esu]. N[oster]. J[esu]s Christi / a Weinlig“. Am Ende des Textes steht: „[u]nter dem Titel: D[eus]. T[ibi]. S[it]. L[aus].“

Die Abschrift im Format 34 x 21 cm stammt von Gottlieb Käbner aus dem Jahr 1798. Es sind zwei Stimmensätze.

Stimmensatz I von Friedrich Schmars und Oswald Treu.

### C Halle, Evangelisch-lutherisches Pfarramtarchiv (D-OLH);

Signatur: *Mus. arch. W.1:6* (Partitur) und *Mus. W.1:6a* (Stimmen). Die Abschrift im Format 34,5 x 21 cm stammt von Johann Christian Dauterstaedt aus der ersten Hälfte des 19. Jahrhunderts.

Die Partitur ist ebenfalls von J. Chr. Dauterstaedt geschrieben.

### D Abschrift aus der ersten- und Landesschule Grimma, Sächsische Landesbibliothek – Staats- und Universitätsbibliothek (D-DL); Signatur: *Mus. W.2:4*

Kopftitel: „Weihnachtsmusik von Weinlig“, Partitur und Stimmenmaterial sind von zwei unbekannten Personen geschrieben.

Die Partitur ist der Tenorpart einem Solisten übertragen, die Stimmenpartie ist ein neuer Text unterlegt.

Weitere Quellen sind zwei Arrangements des ersten Satzes im Bestand der Musiksammlung des Evangelisch-lutherischen Pfarramtes der Stadtkirche St. Petri in Augustusburg zu nennen (Signaturen: *Mus. A.2:107* und *Mus. A.2:113*).

## II. Zur Edition

Die Ausgabe folgt der Quelle, die die früheste Abschrift darstellt.

Der Partituraufbau folgt der Handschrift: Stimmen von Soprano, Alto, Tenor, Bass, Organo als auch im Stimmensatz. Die Organo sind in C<sub>2</sub>-Schlüssel notiert sind, während die Stimmen in C<sub>4</sub>-Schlüssel wiedergegeben sind.

In der Partitur sind die Stimmen der Fagotti in Satz 2 und 3 angegeben. In der Fundamentaltabelle wird der Einsatz der Fagotti als „Fag. 1. c. Ten.“ bzw. „Fag. 2. c B.“ angegeben. Die Stimmen unmittelbar vor deren Einsatz sind in der Edition in beiden Sätzen für die Organo ein System angelegt.

Der dritte Satz ist in der Partitur ohne Satzüberschrift, in der Ausgabe finden sich „Coro“, „Chor der Engel“; in der Ausgabe wird der Wechsel zwischen „Chor der Engel“ und „Chor der Menschen“ in die Satzüberschrift übernommen; der Wechsel wird jeweils sowohl in der Partitur in den Systemen des Chores als auch in den Vokalpartien notiert. Für den dritten Satz findet sich in der Partitur „Coro“, in vielen Stimmen aber „Choral“; letztere Bezeichnung wird generell übernommen.

Der Notentext von Partitur und Stimmensatz stimmt bis auf wenige Stellen überein (vgl. Einzelanmerkungen), die Angaben der Handschrift zu Artikulation und Dynamik sind in vielen Fällen nicht konsequent gesetzt, sondern nur angedeutet. An den Stellen, an denen Dynamik angegeben ist, werden diese in der Ausgabe gesetzt.

Die Artikulation ist im Stimmensatz nicht angegeben. Die Artikulation ist im Stimmensatz durch kleine vertikale Striche gekennzeichnet. Die Artikulation ist im Stimmensatz durch kleine vertikale Striche gekennzeichnet.

Alle die in der Praxis üblichen Ergänzungen sind in der Ausgabe angegeben, die in der Handschrift fehlen.

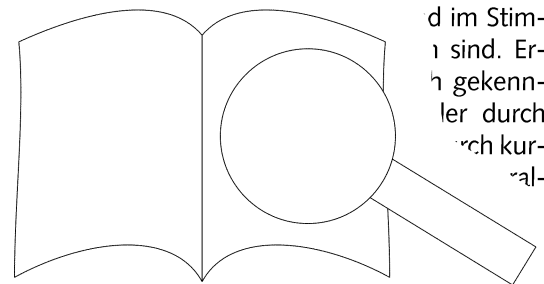

nommen; nur in Zweifelsfällen wird darüber berichtet. Alle Akzidenzien werden normal gestochen, sofern Überlieferung und/oder Kontext keinen Zweifel zulassen; ergänzte Vorzeichen in nicht ganz eindeutigen Fällen hingegen werden vor der Note kleingestochen.  
 Der Text der Vokalstimmen wird in der heute üblichen Rechtschreibung unterlegt.

### III. Einzelanmerkungen

Abkürzungen: A = Alto, Bc = Basso continuo, Cor = Cornett, Fg = Fagotto (I/II), Fl = Flauto (I/II), Ob = Oboe (I/II)  
 Zitiert wird in der Reihenfolge: Takt – Stimme – (Note, Vorschlagsnote oder Pause) – Befund

#### 1. Chor

5 Fl II 3 Partitur / Stimme.  
 17 A 1 Stimme 2.  
 22 Bc 1 Bezifferung  
 27 Bc 1 Bezifferung  
 61 S 1 (statt Viertel)  
 63 Fl I, II 3 Viertelnote (statt Viertelnote),  
 .elpause)

#### 2. Chor der

6 Fg Menschen  
 47 aber Bc)  
 47 Stimme: notiertes e<sup>1</sup>  
 47 Bezifferung 7-  
 Stimme: d<sup>2</sup> (statt cis<sup>2</sup>)

